

HOTĂRÂREA NR. _____

privind aprobarea documentației tehnico-economice, faza Studiu de fezabilitate pentru obiectivul de investiții „Instalarea unei noi capacități de producere a energiei electrice din surse solare cu o capacitate de minim 6200 kw în municipiul Craiova”

Consiliul Local al Municipiului Craiova, întrunit în ședința ordinară din data de 29.02.2024;

Având în vedere referatul de aprobare nr.84207/2024, raportul nr.84213/2024 al Direcției Servicii Publice și raportul de avizare nr.85159/2024 al Direcției Juridice, Asistență de Specialitate și Contencios Administrativ prin care se propune aprobarea documentației tehnico-economice, faza Studiu de fezabilitate pentru obiectivul de investiții „Instalarea unei noi capacități de producere a energiei electrice din surse solare cu o capacitate de minim 6200 kw în municipiul Craiova”;

În conformitate cu prevederile art.44 alin.1 din Legea nr.273/2006 privind finanțele publice locale și Hotărârii Guvernului nr.907/2016 privind etapele de elaborare și conținutul-cadru al documentațiilor tehnico-economice aferente obiectivelor/proiectelor de investiții finanțate din fonduri publice, cu modificările și completările ulterioare;

În temeiul art.129 alin.2 lit.b, coroborat cu alin.4 lit.d, art.139 alin.3 lit.h, art.154 alin.1 și art.196 alin.1 lit.a din Ordonanța de Urgență a Guvernului nr.57/2019 privind Codul Administrativ, cu modificările și completările ulterioare;

HOTĂRĂȘTE:

Art.1. Se aprobă documentația tehnico-economică, faza Studiu de fezabilitate pentru obiectivul de investiții „Instalarea unei noi capacități de producere a energiei electrice din surse solare cu o capacitate de minim 6200 kw în municipiul Craiova”, scenariul 1, cu următorii indicatori tehnico-economici:

Valoarea totală (inclusiv TVA)	55.232.602,09 lei
din care construcții montaj (C+M), inclusiv TVA	20.221.931,80 lei
Durata de realizare a investiției	12 luni

prevăzut în anexa care face parte integrantă din prezenta hotărâre.

Art.2. Primarul Municipiului Craiova prin aparatul de specialitate: Serviciul Administrație Publică Locală și Relații cu Consiliul Local și Direcția Servicii Publice vor aduce la îndeplinire prevederile prezentei hotărâri.

**INIȚIATOR,
PRIMAR,
Lia-Olguța VASILESCU**

**AVIZAT,
SECRETAR GENERAL,
Nicoleta MIULESCU**

MUNICIPIUL CRAIOVA
PRIMĂRIA MUNICILIULUI CRAIOVA
DIRECȚIA SERVICII PUBLICE
Serviciul Transport Public Local, Siguranța Circulației și Guvernanță Corporativă
Nr. 84207/ 27.02..2024

Referat de Aprobare

a proiectului de hotărâre privind aprobarea documentației tehnico-economice, faza Studiu de Fezabilitate și a indicatorilor tehnico – economici aferenți obiectivului de investiții „Instalarea unei noi capacități de producere a energiei electrice din surse solare cu o capacitate de minim 6200 kw în municipiul Craiova”.

În temeiul:

-H.G. nr. 907/2016 privind etapele de elaborare și conținutul-cadru al documentațiilor tehnico-economice aferente obiectivelor/proiectelor de investiții finanțate din fonduri publice, cu modificările și completările ulterioare;

-Legea nr. 273/2006 privind finanțele publice locale, cu modificările și completările ulterioare;

-OUG 57/2019 privind Codul Administrativ, cu modificările și completările ulterioare.

Prin intermediul **Apelului de proiecte *Sprijinirea investițiilor în noi capacități de producere a energiei electrice produsă din surse regenerabile pentru autoconsum***, lansat în cadrul Programului Fondul pentru Modernizare, prioritatea Program cheie 1: SRE și stocarea energiei - **Sprijinirea investițiilor în noi capacități de producere a energiei electrice produsă din surse regenerabile pentru autoconsum pentru entități publice**, se vor finanța investiții ce vizează acordarea de ajutoare în favoarea modernizării (FM) pentru proiecte de investiții în capacități noi de producere pentru autoconsum a energiei electrice din surse regenerabile de energie eoliană, solară sau hidro, în vederea susținerii unei economii cu emisii scăzute de carbon și atingerii obiectivelor asumate de România în cadrul Planului Național Integrat în domeniul Energiei și Schimbărilor Climatice (PNIESC).

În scopul încadrării în prevederile UE de a promova dezvoltarea durabilă prin gestionarea durabilă a resurselor naturale, reducerea costurilor consumului, creșterea performanței energetice și îmbunătățirea calității vieții a fost semnat contractul de achiziție publică de servicii nr. 449556/14.12.2024, Studiu de Fezabilitate pentru obiectivul de investiții „Instalarea unei noi capacități de producere a energiei pentru autoconsum din surse solare în municipiul Craiova”, încheiat între Municipiul Craiova și SC Conceptyx Energy S.R.L.

Drept urmare, în temeiul prevederilor art. 139 alin. (3) lit. a) și ale art. 129 alin. (2) lit. b și alin 4 lit d din Ordonanța de Urgență a Guvernului nr. 57/2019 privind Codul administrativ, cu modificările și completările ulterioare, propunem promovarea peste ordinea de zi a ședinței a Consiliului Local al Municipiului Craiova din luna februarie a proiectul de hotărâre privind aprobarea documentației tehnico-economice, faza Studiu de Fezabilitate și a indicatorilor tehnico – economici aferenți obiectivului de investiții „Instalarea unei noi capacități de producere a energiei electrice din surse solare cu o capacitate de minim 6200 kw în municipiul Craiova”.

PRIMAR,
Lia-Olguța Vasilescu

Director Executiv,
Delia Ciucă

Îmi asum responsabilitatea privind realitatea și legalitatea în solidar cu întocmitorul înscrisului

Data:

Semnătura:

Director Executiv Adj.,
Alin Glăvan

Îmi asum responsabilitatea privind realitatea și legalitatea în solidar cu întocmitorul înscrisului

Data:

Semnătura:

MUNICIPIUL CRAIOVA
PRIMĂRIA MUNICIPIULUI CRAIOVA
Direcția Servicii Publice
Serviciul Transport Public Local, Siguranța Circulației și Guvernanță Corporativă
Nr. 84213/27.02..2024

RAPORT DE SPECIALITATE

privind aprobarea documentației tehnico-economice, faza Studiu de Fezabilitate și a indicatorilor tehnico – economici aferenți obiectivului de investiții „Instalarea unei noi capacități de producere a energiei electrice din surse solare cu o capacitate de minim 6200 kw în municipiul Craiova”.

Prin referatul de aprobare al Primarului Municipiului Craiova nr. 84207/27.02.2024 se propune adoptarea unei hotărâri de consiliu local privind aprobarea documentației Studiu de Fezabilitate pentru obiectivul de investiții „Instalarea unei noi capacități de producere a energiei electrice din surse solare cu o capacitate de minim 6200 kw în municipiul Craiova”.

Având în vedere oportunitatea de finanțare oferită de **Fondul pentru Modernizare**, în cadrul **Apelului de proiecte *Sprrijinirea investițiilor în noi capacități de producere a energiei electrice produsă din surse regenerabile pentru autoconsum***, lansat în cadrul Programului **Fondul pentru Modernizare, prioritatea Program cheie 1: SRE și stocarea energiei - Sprrijinirea investițiilor în noi capacități de producere a energiei electrice produsă din surse regenerabile pentru autoconsum pentru entități publice**, Primăria Municipiului Craiova intenționează să depună proiectul „**Instalarea Unei Noi Capacități De Producere A Energiei Electrice Din Surse Solare Cu O Capacitate De Minim 6200 Kw În Municipiul Craiova**”.

Prin intermediul priorității Programului cheie 1: **SRE și stocarea energiei - Sprrijinirea investițiilor în noi capacități de producere a energiei electrice produsă din surse regenerabile pentru autoconsum pentru entități publice**, prin apelul mai sus menționat se vor finanța investiții ce vizează acordarea de ajutoare în favoarea rețelei termice inteligente eficiente din punct de vedere energetic.

Prin intermediul **Apelului de proiecte *Sprrijinirea investițiilor în noi capacități de producere a energiei electrice produsă din surse regenerabile pentru autoconsum***, lansat în cadrul Programului **Fondul pentru Modernizare, prioritatea Program cheie 1: SRE și stocarea energiei - Sprrijinirea investițiilor în noi capacități de producere a energiei electrice produsă din surse regenerabile pentru autoconsum pentru entități publice**, se vor finanța investiții ce vizează acordarea de ajutoare în favoarea modernizării (FM) pentru proiecte de investiții în capacități noi de producere pentru autoconsum a energiei electrice din surse regenerabile de energie eoliană, solară sau hidro, în vederea susținerii unei economii cu emisii scăzute de carbon și atingerii obiectivelor asumate de România în cadrul Planului Național Integrat în domeniul Energiei și Schimbărilor Climatice (PNIESC).

În scopul încadrării în prevederile UE de a promova dezvoltarea durabilă prin gestionarea durabilă a resurselor naturale, reducerea costurilor consumului, creșterea performanței energetice și îmbunătățirea calității vieții a fost semnat contractul de achiziție publică de servicii nr. 449556/14.12.2024, Studiu de Fezabilitate pentru obiectivul de investiții „Instalarea unei noi capacități de producere a energiei pentru autoconsum din surse solare în municipiul Craiova”, încheiat între Municipiul Craiova și SC Conceptyx Energy S.R.L.

În România, Fondul pentru Modernizare va finanța investiții din sectoarele prioritare identificate de Ministerul Energiei și va fi implementat prin intermediul unor programe-cheie în cadrul fiecărui program-cheie, fiind definite unul sau mai multe domenii de investiții .

Principalele rezultate așteptate sunt:

- a) reducerea emisiilor de carbon în atmosferă generate de sectorul energetic prin înlocuirea unei părți din cantitatea de combustibili fosili consumați în fiecare an - cărbune, gaz natural;
- b) o economie mai eficientă din punctul de vedere al utilizării surselor, mai ecologică și mai competitivă, conducând la dezvoltarea durabilă, care se bazează, printre altele, pe un nivel înalt de protecție și pe îmbunătățirea calității mediului;
- c) atingerea obiectivelor Uniunii Europene privind producția de energie din surse regenerabile prevăzute în Directiva (UE) 2018/2001 a Parlamentului European și a Consiliului privind promovarea utilizării energiei din surse regenerabile;
- d) implementarea programelor cheie stabilite în Ordonanța de urgență a Guvernului nr. 60/2022 *privind stabilirea cadrului instituțional și financiar de implementare și gestionare a fondurilor alocate României prin Fondul pentru modernizare, precum și pentru modificarea și completarea unor acte normative*;
- e) atingerea obiectivelor privind ponderea globală de energie din surse regenerabile în consumul final brut de energie din Planul Național Integrat în domeniul Energiei și Schimbărilor Climatice 2021-2030, aprobat prin H.G. nr. 1.076/2021;
- f) creșterea producției de energie electrică din surse regenerabile contribuind la obiectivele Pactului verde european ca strategie de creștere sustenabilă a Europei și de combatere a schimbărilor climatice în concordanță cu angajamentele Uniunii de punere în aplicare a Acordului de la Paris și obiectivele de dezvoltare durabilă ale ONU;
- g) creșterea ponderii energiei regenerabile în totalul consumului de energie primară, ca rezultat al investițiilor de creștere a puterii instalate de producere a energiei electrice din surse regenerabile de energie eoliană, solară sau hidro;
- h) atingerea obiectivului privind neutralitatea climatică, prevăzut în Regulamentul (UE) 2021/1119 al Parlamentului European și al Consiliului din 30 iunie 2021 de stabilire a cadrului pentru atingerea neutralității climatice și de modificare a Regulamentelor (CE) nr. 401/2009 și (UE) 2018/1999 ("Legea europeană a climei"), referitor la asigurarea, până cel târziu în 2050, a unui echilibru la nivelul Uniunii între emisiile și absorbțiile de gaze cu efect de seră care sunt reglementate în dreptul Uniunii, astfel încât să se ajungă la zero emisii nete până la acea dată;
- i) decongestionarea Sistemului Energetic Național (SEN) prin utilizarea de noi capacități de producție a energiei electrice descentralizate;
- j) punerea în aplicare a inițiativei emblematică Accelerarea (Power-up) din Strategia anuală pentru 2021 privind creșterea durabilă, care are ca obiectiv dezvoltarea și utilizarea surselor regenerabile de energie [EUR-Lex - 52020DC0575 - EN - EUR-Lex \(europa.eu\)](#).

Prin depunerea proiectului „Instalarea unei noi capacități de producere a energiei electrice din surse solare cu o capacitate de minim 6200 kw în municipiul Craiova”, se propune :

- realizarea unor noi capacități de producție de energie electrică din surse regenerabile de tip solar, în vederea acoperirii consumului propriu.
- creșterea nivelului de independență energetică a autorității publice locale prin obținerea de energie din surse regenerabile, pentru consumul propriu al acesteia.
- creșterea ponderii energiei regenerabile în totalul consumului de energie primară, ca rezultat al investițiilor instalate de producere a energiei electrice din surse regenerabile mai puțin exploatate.
- reducerea emisiilor de carbon în atmosferă prin înlocuirea unei părți din cantitatea de combustibili fosili consumați în fiecare an.

Scopul Proiectului constă în dezvoltarea unei noi capacități de producere pentru autoconsum a energiei electrice din surse regenerabile de energie solară în vederea sustinerii unei economii cu emisii scăzute de carbon și atingerii obiectivelor asumate de România în cadrul Planului Național Integrat în domeniul Energiei și Schimbărilor Climatice (PNIESC).

Activitățile prevăzute în proiect se referă la achiziționarea de instalații/echipamente noi pentru construirea de capacități noi de producție a energiei electrice din surse regenerabile de energie solară și la construcții aferente care fac strict obiectul proiectului de producere a energiei electrice din surse regenerabile de energie solară.

Situația existentă a obiectivului de investiții:

Terenul este situat în localitatea **CRAIOVA**, jud. **Dolj**, România, Aleea 1 Simnic, Nr. 65A, și are nr. Cadastral **216498**; Actualmente pe amplasamentul ce face obiectul prezentei documentații nu există construcții edificate care să obstrucționeze realizarea investiției, iar pentru executia lucrărilor propuse prin prezenta documentație nu sunt necesare lucrări de desființare/demolare și nu sunt afectate arii naturale protejate sau zone de protecție a monumentelor istorice;

Descrierea investiției:

Terenul pe care se va realiza sistemul fotovoltaic se află în intravilanul Municipiului Craiova, Aleea 1 Șimnic nr. 65A, cu număr cadastral 216498.

Principalele funcții pe care sistemul fotovoltaic le va îndeplini, sunt:

- captarea energiei solare;
- transformarea acesteia în energie electrică (curent continuu, tensiune și curent variabile);
- regularizarea energiei electrice (transformarea în curent alternativ cu caracteristici standard);
- furnizarea de energie electrică în Sistemul Energetic Național (SEN);
- colectarea de date de profil pentru evaluări superioare ale potențialului energetic.

Investiția constă în dezvoltarea unei noi capacități de producere a energiei electrice cu sisteme fotovoltaice și se compune din:

- sistemul de module fotovoltaice care va capta energia solară și o va transforma în energie Electrică;
- structura metalică de susținere a panourilor fotovoltaice;
- invertoare trifazate;
- posturi de transformare;
- post de conexiune;
- drumuri interioare pietruite și pământ bătătorit în relație cu drumul de acces existent;
- elemente de echipare edilitară – linii electrice subterane, bransamente electrice etc.;
- echipamente ce țin de menținerea siguranței pe teren (iluminat perimetral, cabina poartă pentru supraveghere etc.);
- lucrări conexe sau accesorii care ar putea fi amplasate total sau parțial la suprafață;
- spații verzi și împrejmuire a terenului.

Sistemul de module fotovoltaice - generatorul de energie electrică (totalitatea modulelor fotovoltaice) este compus din panouri fotovoltaice montate pe suporturi de profile de Aluminiu protejate împotriva coroziunii, care s-a dovedit a fi o alegere foarte bună în implementarea altor proiecte similare. Sistemul asigură rigiditate, stabilitate termică și chimică și rezistență la intemperii, definite prin încărcările statice și dinamice la care întreaga instalație va fi supusă. Acestea se vor monta pe o structură din profile metalice tubulare și vor fi înclinate la un anumit unghi față de sol, orientate spre sud. Panourile vor fi grupate în siruri montate pe suporturi metalici de susținere.

Sistemul de susținere a panourilor fotovoltaice - panourile fotovoltaice vor fi fixate pe o structură metalică prefabricată special proiectată pentru instalații fotovoltaice, care respectă azimutul, precum și cerințele legate de greutatea ansamblului de module fotovoltaice și de încărcările suplimentare generate de factorii meteorologici – vânt, zăpadă, chiciura.

Structura de montare asigură o înaltă corespunzătoare a marginii inferioare a panourilor fotovoltaice față de sol, pentru a permite o funcționare optimă în perioadele cu căderi de zăpadă mai mari decât mediile înregistrate. Structurile suport ale panourilor fotovoltaice se vor construi cu orientare sudică, pe structură modulară, cu module construite identic, ceea ce permite replicarea la un cost redus.

Sistemul de Invertoare - pentru a transforma energia continua produsa de panourile fotovoltaice in energie alternativa care poate fi livrata in reseaua electrica SEN, se vor folosi mai multe invertoare, iar prin insumarea puterii nominale a invertoarelor (puterea in curent alternativ) se va obtine **6.201,60 kWp**.

Invertoarele propuse sunt trifazate si vor respecta cerintele impuse de operatorul de retea. Acestea va respecta curba de sarcina impusa si cerintele privind protectia la insularizare impuse de operatorul de retea.

Pentru a transmite datele spre operatorul centralei (beneficiar sau operatorul de retea), invertoarele vor fi dotate cu dispozitiv de comunicatii prin care se monitorizeaza si controleaza toate datele sirurilor (stringurilor) de panouri fotovoltaice.

Invertoarele nu necesita o alimentare a serviciilor interne proprii, avand ventilatie naturala. Acestea se vor alimenta pe durata noptii din tabloul electric, consumand energie de la retea, daca va fi nevoie – consumul pe timp de noapte fiind de 1-2,5 Wh.

Invertoarele vor avea gradul de protectie IP 65 si permit montarea atat la interior cat si la exterior, iar amplasarea va respecta instructiunile din manualul de instalare a producatorului. Se propune amplasarea acestora in proximitatea panourilor fotovoltaice. Interactiunea cu reseaua de distributie/transport presupune:

- Limitarea puterii active - invertoarele pot limita puterea activa produsa si injectata in reseaua electrica la comanda operatorului;
- Injectarea de putere reactiva – invertoarele pot produce sau consuma putere reactiva la comanda operatorului sau dupa o curba caracteristica prestabilita;
- Recuplarea dupa un defect – dupa disparitia unui defect produs in retea, invertoarele pot porni la puterea maxima rapid sau cu o rama de 10% din puterea nominala pe minut pana ajung la puterea maxima produsa;
- Protectia la insularizare – aceasta functie detecteaza formarea insularizarii sistemului fotovoltaic pe durata sau dupa un defect si deconecteaza invertoarele de la retea.

Instalatia de protectie impotriva trasnetelor - Conform reglementarilor in vigoare, pentru protectia impotriva trasnetelor s-a prevazut o instalatie de captare a trasnetelor, formata din paratrasnete echipate cu dispozitive de amorsare amplasate la inaltimea de 5 m deasupra solului, comuna cu priza de pamant $R_p < 1 \Omega$.

Conductoarele de coborare din platbanda se vor racorda la priza de pamant prevazuta de partea electrica tehnologica, prin piese de separatie (cutii cu eclisa) care se vor monta la aproximativ 2m de sol. Rezistenta de dispersie a prizei de pamant, trebuie sa fie de maximum 1Ω .

Toate partile metalice existente in momentul executiei instalatiei de paratrasnet sau cele care vor aparea ulterior, se vor lega la conductorul de coborare cel mai apropiat.

Avand in vedere ca structura panourilor fotovoltaice este metalica, conform normativului I7-2011, acestea sunt considerate autoprotejate si nu este necesara instalatie de paratrasnet.

Sistemul de securitate In vederea asigurarii mijloacelor de protectie si securitate a Centralei Electrice Fotovoltaice (CEF), in cadrul obiectivului se va implementa un Sistem de Securitate (SS) care va asigura semnalizarea si inregistrarea evenimentelor / alarmelor, declansarea actiunilor de raspuns la actiuni de transgresare a sistemelor de protectie, avand si posibilitatea de alarmare a autoritatilor publice/private, astfel incat sa fie cat mai mult limitate, in situatiile respective, actiunile/interventiile umane.

Din punct de vedere al structurii in profunzime, Sistemul de Securitate va cuprinde mai multe zone/inele interioare de securitate, avand o arhitectura si topologie constructiva care permite mentionarea (relativ ca separatie fizica) urmatoarelor elemente:

- Bariera fizica perimetrala formata din gardul de imprejmuire a incintei CEF;
- Echipamentele/detectoarele de sesizare si semnalizare a intruziunii la nivelul perimetrului incintei CEF;
- Echipamentele/Camerele video de captare, control, redare si inregistrare a evenimentelor/alarmelor la nivelul perimetrului CEF;
- Echipamentele/detectoarele de sesizare si semnalizare a intruziunii;

- Camerele video de captare.

Din punct de vedere functional, si conform elementelor de mai sus, Sistemul de Securitate ar putea fi structurat in urmatoarele sub-sisteme principale:

- Subsistem de detectie a intruziunii perimetrare (SPP) ;
- Subsistem de supraveghere video (CCTV);
- Subsistem antiefracție (AE).

Conexiuni electrice - se vor respecta urmatoarele norme specifice de alegere, pozare, marcare si conectare a cablurilor:

- I 7/2011 – Normativ pentru proiectarea, executia si exploatarea instalatiilor electrice aferente cladirilor;
- IEC 60364 – 5 – 52 – Norme pentru elementele terminale ale conductoarelor, imbinarea lor, metode de protejare impotriva influentelor externe;
- IEC 60446:2008 – Norme privind marcajul cablurilor si conductoarelor;
- IEC 61000 – Compatibilitate electromagnetica.

Cablurile de curent continuu se compun din cablurile ce conecteaza panourile intre ele alcatuind stringurile (sirurile) de panouri si cablurile ce conecteaza stringurile la invertoare. Cablurile ce conecteaza panourile intre ele alcatuind stringurile sunt furnizate de producatorul de panouri, 2 pentru fiecare panou. Desi nu este necesara protejarea lor in tuburi de protectie, intrucat acestea sunt rezistente UV, cablurile de curent continuu vor fi amplasate pe profilele structurii metalice, fixate cu coliere de plastic, protejate de actiunea directa a conditiilor meteorologice. Cablurile de conectare a sirurilor de panouri la invertoare vor fi confectionate la fata locului, vor fi amplasate pe profilele structurii metalice, fixate cu coliere de plastic, protejate de actiunea directa a conditiilor meteorologice.

Cablurile de curent alternativ se compun din cablurile ce conecteaza invertoarele la tabloul electric de conexiune a invertorului si cablurile ce conecteaza acest tablou la Tabloul Electric General.

Cerinte ce se vor respecta pentru toate tipurile de cabluri:

- Sectiunile conductoarelor/cablurilor de c.c. si c.a. se vor determina astfel incat caderea totala de tensiune pe parc sa fie de cel mult 2 %;
- La pozarea cablurilor se va tine cont de standardele privind raza maxima de curbura si distantele dintre cabluri;
- Cablurile pozate in santuri trebuie sa fie paralele, iar intersectarea acestora trebuie evitata in masura in care se poate. Cablurile armate se vor poza direct în pamant, nemaifiind nevoie de protejarea lor prin tuburi de protectie cabluri;
- La intrarea in tablourile electrice se vor folosi tuburi contractibile pentru etansare. Toate terminalele de conexiune vor fi adecvate tipului de cablu pe care se monteaza. Montajul se va face numai cu echipamente adecvate.

Instalatia de împământare - pentru protectia personalului de exploatare si mentenanta împotriva atingerilor accidentale indirecte se va realiza o instalatie de legare la pamant in conformitate cu normativele si standardele in vigoare (I7/2011, 1RE-Ip 30/2004). La realizarea acestei instalatii de legare la pamant se va tine seama si de recomandarile furnizorului de echipament in ceea ce priveste modul de legare la centura de împământare.

Conform normativului 1RE-Ip 30/2004 instalatia de legare la pamant va fi astfel dimensionata incat rezistenta de dispersie rezultata (R_d) va fi:

- de maxim 1 Ω in cazul in care la priza de pamant se racordeaza instalatia de protectie impotriva descarcarilor atmosferice;
- mai mica sau cel mult egala cu 4 Ω daca la priza de pamant nu se racordeaza instalatia de protectie impotriva descarcarilor atmosferice.

La instalatia de împământare a centralei se va racorda intregul echipament (conform prevederilor 1.REIp 30/2004), precum si toate elementele conductoare care nu fac parte din circuitele curentilor de lucru, dar care in mod accidental ar putea intra sub tensiune printr-un contact direct,

prin defect de izolare sau prin intermediul unui arc electric (suportii metalici de susținere a panourilor fotovoltaice, îngrădirile din plasa metalică, portile metalice etc.).

De asemenea, la instalația de legare la pământ se racordează următoarele:

- structura metalică de susținere a panourilor fotovoltaice;
- invertoarele;
- tablourile electrice de conexiune.

Racordarea la rețea (SEN) - Soluția tehnică de racordare în SEN se va prezenta în Studiul de Soluții și Avizul Tehnic de Racordare ce se va obține pentru realizarea Obiectivului de Investiții. Accesul în rețea se va realiza de către Operatorul de Distribuție a energiei electrice din zona prin plata unei Taxe de Racord care va include costurile pentru proiectarea și execuția lucrărilor de racordare la SEN.

Parametrii funcționali ai sistemului

Celulele fotovoltaice sunt conectate în serie și paralel sub forma de panouri pentru a realiza puteri ce pot fi folosite în aplicații multiple în funcție de necesități. În cazul de față, panourile au o putere nominală (garantată de producător cu o anumită toleranță).

Panourile fotovoltaice sunt conectate cumulând o putere instalată de circa **6.201,60 kWp** pentru întreaga instalație. Altfel spus, atunci când condițiile sunt similare cu cele standard (STC – standard test conditions) care sunt reprezentate de temperatura celulelor fotovoltaice componente de 25 °C, spectrul radiației incidente AM 1.5 și iradianța de 1000 W/m², această instalație produce energie electrică la un nivel de putere de **6.201,60 kWp**. Condiții normale de funcționare nu pot fi similare cu cele standard decât foarte rar, astfel ca instalația poate produce la un moment dat mai mult (în condiții de temperatură scăzută, atmosfera uscată și lipsită de aerosoli, albedo apropiat de unitate, în condiții de margine de nor etc.) sau mai puțin decât puterea instalată (în condiții opuse celor precedente).

Energia electrică produsă de panourile fotovoltaice este sub forma de curent continuu (CC) și este neregulată (tensiune și curent variabile), dificil de transportat și folosit. Transformarea și regularizarea energiei electrice, într-o formă transportabilă, se realizează cu ajutorul invertoarelor ce transformă energia electrică generată sub forma de curent continuu (CC) în curent alternativ (CA), ce va fi furnizată în Sistemul Energetic Național (SEN). Transformarea are în total o eficiență medie Euro (European efficiency) η_{euro} de 98,2 % și maximă (Max. efficiency) η_{maxim} de 98,5 %. Eficiența maximă se datorează în parte fracționării la tensiuni mari de până la 1000 V pe partea de CC, care implică pierderi mici pe liniile de conectare și o ajustare permanentă a parametrilor de colectare (Maximum Power Point Tracking - MPPT) pe partea de CC.

Generatorul de energie electrică (totalitatea modulelor fotovoltaice) este compus din panouri fotovoltaice montate pe structura metalică de susținere ce este protejată împotriva coroziunii, care s-a dovedit a fi o alegere foarte bună în implementarea altor proiecte similare. Sistemul asigură rigiditate, stabilitate termică și chimică și rezistență la intemperii, definite prin încărcările statice și dinamice la care întreaga instalație va fi supusă.

Locația a fost aleasă, astfel încât să valorifice suprafața neutilizată până în prezent și să maximizeze valoarea investiției prin minimum de cheltuieli colaterale inițiale și maximum de beneficii directe și indirecte. Alegerea locației a ținut cont de potențialul energetic solar și folosirea unei suprafețe nefolosite anterior.

Structurile suport ale panourilor fotovoltaice se vor construi cu orientare sudică, pe structura modulară, cu module construite identic, ceea ce permite replicarea la un cost redus. Orientarea structurii este unidirecțională, cu înclinare de maxim 30°.

Având în vedere, specificul investiției, pentru prezentul studiu au fost propuse două scenarii tehnicoeconomice, definite în funcție de structura metalică de susținere a generatorului – panoul fotovoltaic și gradul de înclinare a acestuia. Pentru aceste scenarii s-au realizat simulări cu privire la cantitatea de energie posibilă a fi produsă în locația analizată.

Soluțiile (variantele) tehnice propuse, după caz:

Scenariu 1 de analiza

Varianta constructiva aferenta Scenariului 1:

• Capacitate de producere a energiei electrice din surse de energie solara cu sistem fotovoltaic complet echipat, dotat cu panouri bifaciale si sistem fix de montare.

Soluțiile tehnice propuse pentru Scenariul 1:

- Amenajarea terenului in vederea montarii optimizate a sistemului fotovoltaic
- Infrastructura de drumuri de exploatare si rigole pluviale pe amplasament;
- Realizare Parcari Auto de 36 mp;
- Realizare Parcari ATV de 16 mp;
- Realizare Platforma PSI de 4 mp;
- Realizare Platforma betonata;
- Realizare Sistem de Protectie a Intruziunii Perimetrare compus (gard perimetral, poarta de acces auto, poarta acces pietonal, sistem de detectie a intruziunii) ;
- Amenajari Exterioare - Lucrari de Instalatii Electrice pe amplasament:
- Realizare Sistem de Iluminat de incinta cu led;
- Realizare Instalatie de paratrasnet;
- Legarea la pamant;
- Realizare Instalatie CCTV;
- Amenajari Exterioare - Montare de Paratrasnet tip PDA:
- Montare Paratrasnet tip PDA;
- Amenajari Exterioare - Lista de Echipamente cu Montaj pentru amenajari exterioare:
- Paratrasnet tip PDA;
- Amenajari Exterioare - Lista de Echipamente fara Montaj pentru amenajari exterioare:
- Container complet echipat pentru Monitorizare si Paza;
- Tractor tip ATV-uri pentru exploatare si intretinere;
- Sistem mobil pentru spalare panouri fotovoltaice dotat cu rezervor de inmagazinare si statie de presiune;
- Amenajari Exterioare - Lista de Dotari pentru amplasament:
- Truse complete de scule pentru mentenanta si intretinere;
- Set de 4 Europubele pentru colectare selectiva;
- Pichet PSI complet echipat;
- WC Ecologic;
- Sisteme Fotovoltaice pe sol - Lucrari de Instalatii Electrice aferente Sistemelor Fotovoltaice:
- Instalatie de racordare electrice a Invertoarelor la Postul de Transformare;
- Sisteme Fotovoltaice pe sol - Montarea de Echipamente pentru Sisteme Fotovoltaice Fixe cu Panouri Bifaciale:
- Montare Sistem Fotovoltaic dotat cu panouri bifaciale și sistem fix de montare;
- Sisteme Fotovoltaice pe sol - Lista de Echipamente pentru Sisteme Fotovoltaice Fixe cu Panouri Bifaciale:
- Sistem Fotovoltaic complet echipat, dotat cu panouri bifaciale, sistem fix de montare, invertoare trifazice si componente conexe;
- Sisteme Fotovoltaice pe sol - Montare de Echipamente pentru Monitorizarea conditiilor climatice exterioare:
- Montare Dispozitiv de masurare a Radiatiei Solare si racordare in Invertor;

- Montare Centrala Meteorologica cu acces online;

Rezultatul preconizat aferent Scenariului 1:

- Cantitatea de energie preconizata a fi produsa in primul an: **8.135,1100 MWh.**

Scenariul 2 de analiza

Varianta constructiva aferenta Scenariului 2:

- **Capacitate de producere a energiei electrice din surse de energie solara cu sistem fotovoltaic complet echipat, dotat cu panouri monofaciale si sistem de montare cu urmarire a pozitiei soarelui pe o axa.**

Solutiile tehnice propuse pentru Scenariul 2:

- Amenajarea terenului in vederea montarii optimizate a sistemului fotovoltaic
- Infrastructura de drumuri de exploatare si rigole pluviale pe amplasament;
- Realizare Parcari Auto de 36 mp;
- Realizare Parcari ATV de 16 mp;
- Realizare Platforma PSI de 4 mp;
- Realizare Platforma betonata;
- Realizare Sistem de Protectie a Intruziunii Perimetrare compus (gard perimetral, poarta de acces auto, poarta acces pietonal, sistem de detectie a intruziunii) ;
- Amenajari Exterioare - Lucrari de Instalatii Electrice pe amplasament:
- Realizare Sistem de Iluminat de incinta cu led;
- Realizare Instalatie de paratrasnet;
- Legarea la pamant;
- Realizare Instalatie CCTV;
- Amenajari Exterioare - Montare de Paratrasnet tip PDA:
- Montare Paratrasnet tip PDA;
- Amenajari Exterioare - Lista de Echipamente cu Montaj pentru amenajari exterioare:
- Paratrasnet tip PDA;
- Amenajari Exterioare - Lista de Echipamente fara Montaj pentru amenajari exterioare:
- Container complet echipat pentru Monitorizare si Paza;
- Tractor tip ATV-uri pentru exploatare si intretinere;
- Sistem mobil pentru spalare panouri fotovoltaice dotat cu rezervor de inmagazinare si statie de presiune;
- Amenajari Exterioare - Lista de Dotari pentru amplasament:
- Truse complete de scule pentru mentenanta si intretinere;
- Set de 4 Europubele pentru colectare selectiva;
- Pichet PSI complet echipat;
- WC Ecologic;
- Sisteme Fotovoltaice pe sol - Lucrari de Instalatii Electrice aferente Sistemelor Fotovoltaice:
- Instalatie de racordare electrice a Invertoarelor la Postul de Transformare;
- Sisteme Fotovoltaice pe sol - Montarea de Echipamente pentru Sisteme Fotovoltaice Fixe cu Panouri Bifaciale:
- Montare Sistem Fotovoltaic dotat cu panouri bifaciale și sistem fix de montare;
- Sisteme Fotovoltaice pe sol - Lista de Echipamente pentru Sisteme Fotovoltaice Fixe cu Panouri Bifaciale:
- Sistem Fotovoltaic complet echipat, dotat cu panouri bifaciale, sistem fix de montare, invertoare trifazice si componente conexe;
- Sisteme Fotovoltaice pe sol - Montare de Echipamente pentru Monitorizarea conditiilor

climatice exterioare:

- Montare Dispozitiv de masurare a Radiatiei Solare si racordare in Invertor;
- Montare Centrala Meteorologica cu acces online;

Rezultatul preconizat aferent Scenariului 2:

- Cantitatea de energie preconizata a fi produsa in primul an: **7.925,5400 MWh.**

Indicatorii de proiect pentru Scenariul 1 si scenariul 2

Indicatorul I.1 - Capacitate nou instalata de productie a energiei din surse regenerabile (MW)

Descrierea indicatorului: Capacitatea nou instalata pentru energia din surse regenerabile eoliana, solara sau hidro datorita sprijinului acordat prin masuri in cadrul mecanismului si care este operationala (si anume, conectata la retea, si complet pregatita sa produca energie).

Valoarea indicatorului:

- **Scenariul 1: 6.201,60 kWp / 6,2016 MWp;**
- **Scenariul 2: 6.201,60 kWp / 6,2016 MWp.**

Indicatorul I.2 - Reducerea anuala a emisiilor de gaze cu efect de sera (scaderea anuala estimata a emisiilor de gaze cu efect de sera) (Echivalent tone de CO₂/an)

Descrierea indicatorului: Estimarea totala a scaderii anuale a cantitatii de emisii de gaze cu efect de sera la sfarsitul perioadei ca urmare a inlocuirii productiei de energie care nu este din surse regenerabile cu productia de energie din surse regenerabile.

Formula de calcul: Cantitatea de emisii de gaze cu efect de sera, redusa ca urmare a instalarii capacitatii noi de productie a energiei din surse regenerabile, considerata neutra din punct de vedere a emisiilor de gaze cu efect de sera, in echivalent tone de CO₂.

Se calculeaza parcurgand urmatoorii pasi:

- Se calculeaza productia anuala medie de energie electrica = capacitatea ce urmeaza a fi instalata din surse regenerabile* perioada de utilizare anuala (care sa nu fie mai mica decat 1000 h/an pentru energie solara, 2100 h/an pentru energie eoliana si 2400 h/an pentru energie hidro);

- Se calculeaza cantitatea de emisii redusa: productia anuala medie de energie electrica se inmulteste cu factorul de emisii de CO₂ mediu ponderat la nivel national pentru surse fosile calculat pe baza datelor din raportul ANRE pentru anul 2021.

Factorul de emisii de CO₂ mediu ponderat la nivel national conform raportului ANRE pentru fiecare MWh din surse fosile este 0,6119 tone CO₂/MWh.

Valoarea indicatorului:

- **Scenariul 1: 4.977,87 tone CO₂/an;**
- **Scenariul 2: 4.849,64 tone CO₂/an.**

Indicatorul I.3 - Productia medie de energie electrica din surse regenerabile (MWh/an)

Descrierea indicatorului: Productia de energie din surse regenerabile conform capacitatii instalate este calculata cu programe de specialitate.

Valoarea indicatorului:

- **Scenariul 1: 8.135,11 MWh/an;**

o Rezulta o perioada de utilizare anuala la capacitatea instalata de **1.311,78 h/an.**

- **Scenariul 2: 7.925,54 MWh/an;**

o Rezulta o perioada de utilizare anuala la capacitatea instalata de **1.277,98 h/an.**

Indicatorul I.4 – Productia totala de energie electrica din surse regenerabile pentru perioada de referinta (MWh)

Descrierea indicatorului: Productia totala de energie electrica din surse regenerabile (solar) estimata pentru o durata de 20 de ani de functionare.

Formula de calcul: Productia anuala de energie electrica * durata de analiza (20 de ani).

Valoarea indicatorului:

- **Scenariul 1: 153.678,1100 MWh;**
- **Scenariul 2: 149.719,2100 MWh.**

Indicatorul I.5 – Factorul de capacitate al centralei electrice (%)

Formula de calcul: Productia medie anuala de energie din surse regenerabile / (Capacitatea nou instalata de producere a energiei din surse regenerabile * 8760 h) * 100, respectiv Indicatorul I.3 / (Indicatorul I.1 * 8760 h) * 100.

Valoarea indicatorului:

- **Scenariul 1: 14,97 %;**
- **Scenariul 2: 14,59 %.**

Echiparea si dotarea specifica funciunii propuse

In cazul ambelor scenarii au fost propuse echipamente ce corespund cerintelor minime prevazute in ghidul de finantare.

Sistemul Fotovoltaic va fi prevazut cu sub-sistem de panouri fotovoltaice si sub-sistem de invertoare trifazate de tip Invertoare de Siruri (String Inverter).

Costurile Estimare Pentru Realizarea Obiectivului De Investitii – Scenariul 1:

Valoarea totala cu detaliera pe structura Devizului General – Scenariul 1	Valori
TOTAL inclusiv T.V.A.	55.232.602,09 lei
TOTAL exclusiv T.V.A.	46.443.796,57 lei
Constructii-Montaj (C + M) exclusiv T.V.A.	16.993.220,00 lei
Constructii-Montaj (C + M) inclusiv T.V.A.	20.221.931,80 lei

Costurile Estimare Pentru Realizarea Obiectivului De Investitii - Scenariul 2:

Valoarea totala cu detaliera pe structura Devizului General – Scenariul 2	Valori
TOTAL inclusiv T.V.A.	55.232.602,09 lei
TOTAL exclusiv T.V.A.	46.443.796,57 lei
Constructii-Montaj (C + M) exclusiv T.V.A.	16.993.220,00 lei
Constructii-Montaj (C + M) inclusiv T.V.A.	20.221.931,80 lei

Comparatia scenariilor

Indicator analizat (UM)	SCENARIUL 1	SCENARIUL 2
Capacitatea instalata (MW)	6,2016	6,2016
Energie electrica produsa anual (MWh/an)	8.135,1100	7.925,5400
Reducerea anuala a GES (t CO2/an)	4.977,87	4.849,64
Valoare totala a investitiei fara T.V.A. (lei)	46.443.796,57	46.443.796,57
RIRF/C (%)	0,00	0,00

VANF/C (LEI)	0,00	0,00
Durata de executie (luni)	12	12

Comparatia scenariilor/optiunilor propuse			
Punct de vedere	Scenariu 1	Scenariul 2	Avantaj
Tehnic	Energie electrica produsa anual: 8.135,1100(MWh/an)	Energie electrica produsa anual: 7.925,5400(MWh/an)	Scenariul 1
Economic	Valoarea totala a investitiei fara T.V.A.: 46.443.796,57 lei	Valoarea totala a investitiei fara T.V.A.: 46.443.796,57 lei	Scenariul 1 = Scenariul 2.
Financiar	Costurile anuale de operare si mentenanta: 20.221.931,80 lei/an	Costurile anuale de operare si mentenanta: 20.221.931,80 lei/an	Scenariul 1 = Scenariul 2.
Sustenabilitate	Reducerea anuala a GES: 4.977,87 tone CO2/an	Reducerea anuala a GES: 4.849,64 tone CO2/an	Scenariul 1
Riscuri	Riscurile care pot aparea in derularea proiectului au in general un impact mare la producere, dar o probabilitate redusa de aparitie si declansare. Riscurile majore care pot afecta proiectul sunt riscurile financiare. Probabilitatea de aparitie a riscurilor tehnice este puternic diminuata prin contractarea lucrarilor de executie cu firme specializate.	Riscurile care pot aparea in derularea proiectului au in general un impact mare la producere, dar o probabilitate redusa de aparitie si declansare. Riscurile majore care pot afecta proiectul sunt riscurile financiare. Probabilitatea de aparitie a riscurilor tehnice este puternic diminuata prin contractarea lucrarilor de executie cu firme specializate.	Scenariul 1 = Scenariul 2.

Scenariul tehnico-economic recomandat de catre elaborator este **Scenariul 1**.

In vederea justificarii scenariului recomandat, s-au luat in considerare urmatoarele:

- Din punct de vedere tehnic, Scenariul 1 asigura o eficienta energetica superioara;
- Din punct de vedere economic, Scenariul 1 asigura o reducere mai mare a cheltuielilor cu energia datorita performantei superioare;
- Din punct de vedere financiar, Scenariul 1 prezinta beneficii mai mari;
- Din punct de vedere al sustenabilitatii, Scenariul 1 are un impact pozitiv mai mare asupra mediului datorita obtinerii unei reduceri anuale mai mari a emisiilor de gaze cu efect de sera (CO2);
- Din punct de vedere al riscurilor implicate, ambele scenarii prezinta aceleasi riscuri.

Din analiza informatiilor de mai sus, rezulta concluzia asupra alegerii **Scenariului 1** ca varianta optima din punct de vedere tehnico – economic.

În contextul celor expuse, raportat la dispozițiile art. 7 alin 6 din HG nr. 907/2016 privind etapele de elaborare și conținutul-cadru al documentațiilor tehnico-economice aferente obiectivelor/proiectelor de investiții finanțate din fonduri publice, se impune aprobarea documentației

SF și a indicatorilor tehnico-economici pentru obiectivul de investiții „Instalarea unei noi capacități de producere a energiei pentru autoconsum din surse solare în municipiul Craiova”.

În conformitate cu art. 44 alin.(1) din Legea nr. 273/2006 privind finanțele publice locale, și H.G. nr. 907/2016 privind etapele de elaborare și conținutul-cadru al documentațiilor tehnico-economice aferente obiectivelor/proiectelor de investiții finanțate din fonduri publice, precum și art. 129 alin. 2 lit. b), alin. 4 lit. d), coroborat cu art. 139 alin. (1) din Ordonanța de urgență nr. 57/2019 privind Codul administrativ, cu modificările și completările ulterioare, propunem aprobarea documentației tehnico-economice, faza Studiu de Fezabilitate și a indicatorilor tehnico – economici aferenți obiectivului de investiții „ Instalarea unei noi capacități de producere a energiei electrice din surse solare cu o capacitate de minim 6200 kw în municipiul Craiova", scenariul 1, astfel:

Valoarea totală (inclusiv TVA): **55.232.602,09 lei**

Din care construcții montaj (C+M) inclusiv TVA: **20.221.931,80 lei**

Durata de realizare a investiției 12 luni,
conform anexei la prezentul raport.

VICEPRIMAR,
Aurelia Filip

Director Executiv,
Delia Ciucă

Îmi asum responsabilitatea privind realitatea și legalitatea în solidar cu întocmitorul înscrisului

Data:

Semnătura:

Director Executiv Adj.,
Alin Glăvan

Îmi asum responsabilitatea privind realitatea și legalitatea în solidar cu întocmitorul înscrisului

Data:

Semnătura:

Șef Serviciu,
Claudiu Iancu

Îmi asum responsabilitatea privind realitatea și legalitatea în solidar cu întocmitorul înscrisului

Data:

Semnătura:

Întocmit,
consilier Adrian Atitienei

Îmi asum responsabilitatea pentru fundamentarea, realitatea și legalitatea întocmirii acestui act oficial

Data:

Semnătura:



**DENUMIREA PROIECTULUI:
INSTALAREA UNEI NOI CAPACITATI DE PRODUCERE A ENERGIEI PENTRU
AUTOCONSUM DIN SURSE SOLARE IN MUNICIPIUL CRAIOVA**

MUNICIPIUL CRAIOVA, JUDETUL DOLJ

FAZA DE PROIECTARE: STUDIU DE FEZABILITATE



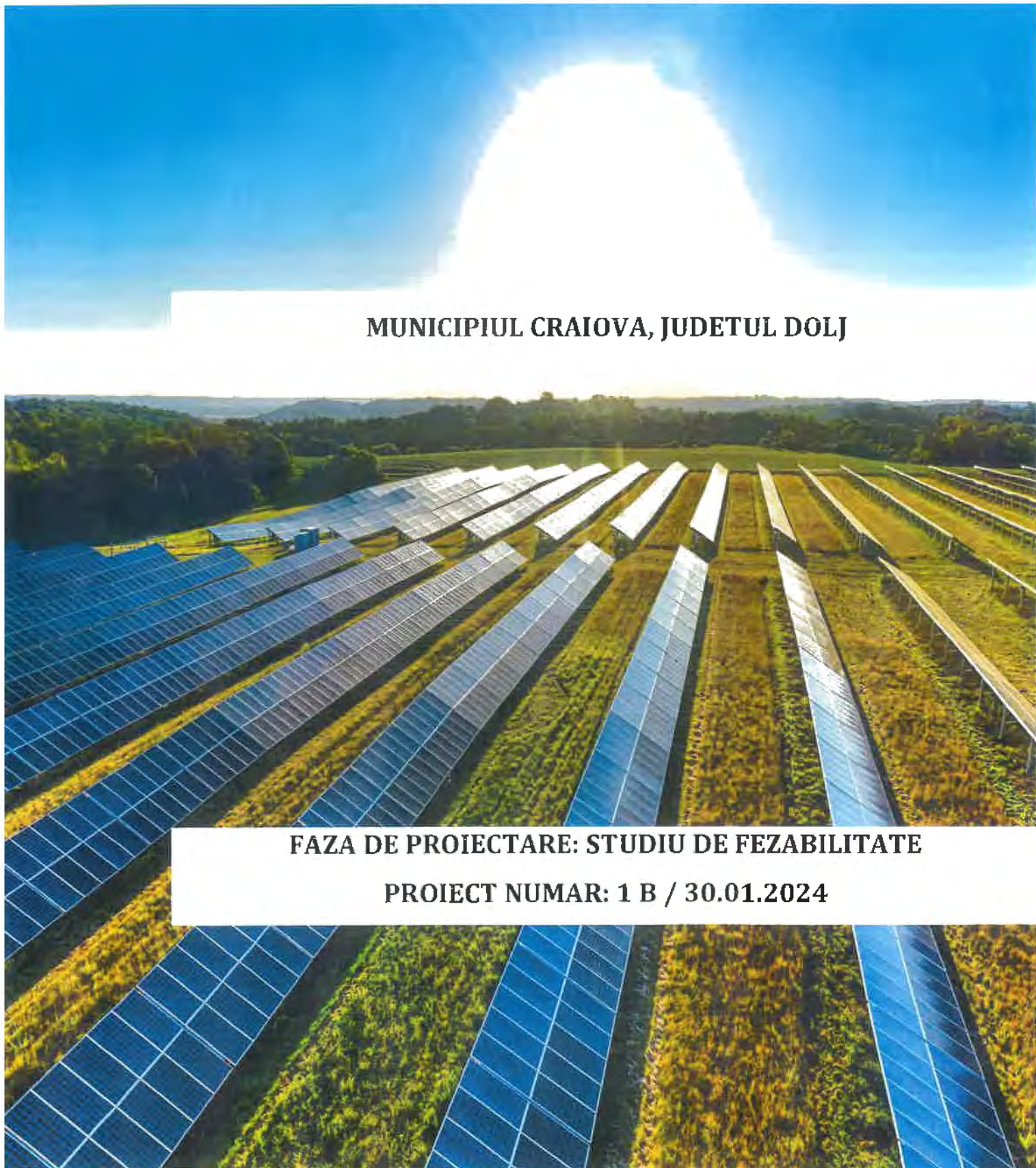

PROIECT NUMAR: 1 B / 30.01.2024



FISA PROIECTULUI

Denumirea proiectului:	Instalarea unei noi capacitati de productie a energiei pentru autoconsum din surse solare in municipiul Craiova
Denumirea obiectivului de investitii:	Instalarea unei noi capacitati de productie a energiei pentru autoconsum din surse solare in municipiul Craiova
Amplasament:	MUNICIPIUL CRAIOVA, judetul Dolj
Nr. proiect:	1 B / 30.01.2024
Contract nr. si data	/
Faza:	Studiu de fezabilitate
Data elaborarii:	30/01/2024
Beneficiarul Investitiei:	MUNICIPIUL CRAIOVA
Proiectant general:	ConceptyX Energy S.R.L., Str. Cardinal Iuliu Hossu, nr. 12.

FISA CU RESPONSABILITATI

Rolul in proiect	Firma / Proiectantul	Semnatura
Proiectant general:	ConceptyX Energy S.R.L.	
Reprezentantul legal al proiectantului	Naghiu George	
Sef Proiect:	Dr. Ing. Naghiu George	
Instalatii electrice:	Ing. Bolba Marius Nr. adeverinta ANRE 201812109 / 18.05.2018 Gradul si Tipul: IIA, III B	

BORDEROU DE PIESE SCRISE SI DESENATE

FISA PROIECTULUI	3
FISA CU RESPONSABILITATI	4
BORDEROU DE PIESE SCRISE SI DESENATE	5
A. PIESE SCRISE	10
1. INFORMATII GENERALE PRIVIND OBIECTIVUL DE INVESTITII	10
1.1 DENUMIREA OBIECTIVULUI DE INVESTITII:	10
1.2 ORDONATOR PRINCIPAL DE CREDITE/INVESTITOR:	10
1.4 BENEFICIARUL INVESTITIEI:	10
1.5 ELABORATORUL STUDIULUI DE FEZABILITATE:	10
2. SITUATIA EXISTENTA SI NECESITATEA REALIZARII OBIECTIVULUI/PROIECTULUI DE INVESTITII	11
2.1. CONCLUZIILE STUDIULUI DE PREFEZABILITATE (in cazul in care a fost elaborat) privind situatia actuala, necesitatea si oportunitatea promovarii obiectivului de investitii si scenariile/optiunile tehnico-economice identificate si propuse spre analiza	11
2.2. PREZENTAREA CONTEXTULUI: politici, strategii, legislatie, acorduri relevante, structuri institutionale si financiare	11
1. FACILITATEA DE REDRESARE SI REZILIENTA	13
2. MECANISMUL DE TRANZITIE JUSTA	13
3. MECANISMUL UE DE FINANTARE A ENERGIEI REGENERABILE	13
4. FONDUL PENTRU MODERNIZARE	13
5. FONDUL PENTRU INOVARE (10 MILIARDE EUR)	13
2.3. ANALIZA SITUATIEI EXISTENTE SI IDENTIFICAREA DEFICIENTELOR	14
2.4. ANALIZA CERERII DE BUNURI SI SERVICII, INCLUSIV PROGNOZE PE TERMEN MEDIU SI LUNG PRIVIND EVOLUTIA CERERII, IN SCOPUL JUSTIFICARII NECESITATII OBIECTIVULUI DE INVESTITII	15
2.5. OBIECTIVE PRECONIZATE A FI ATINSE PRIN REALIZAREA INVESTITIEI PUBLICE	16
DENUMIREA OBIECTIVULUI DE INVESTITII	16
OBIECTIVUL GENERAL AL PROIECTULUI	16
IMPACTUL PROIECTULUI	16
SCOPUL PROIECTULUI	17
ACTIVITATI PREVAZUTE IN PROIECT	17
SOLUTIA TEHNICA PROPUSA	17
PRINCIPIUL DNSH	18
3. IDENTIFICAREA, PROPUNEREA SI PREZENTAREA A MINIMUM DOUA SCENARII/OPTIUNI TEHNICO- ECONOMICE PENTRU REALIZAREA OBIECTIVULUI DE INVESTITII	21
3.1. PARTICULARITATI ALE AMPLASAMENTULUI:	21
A. DESCRIEREA AMPLASAMENTULUI:	21

B. RELATIILE CU ZONE INVECINATE, ACCESURI EXISTENTE SI/SAU CAI DE ACCES POSIBILE:	21
C. ORIENTARI PROPUSE FATA DE PUNCTELE CARDINALE SI FATA DE PUNCTELE DE INTERES NATURALE SAU CONSTRUITE:	21
D. SURSE DE POLUARE EXISTENTE IN ZONA:	21
E. DATE CLIMATICE SI PARTICULARITATI DE RELIEF:	21
F. EXISTENTA UNOR:	22
G. CARACTERISTICI GEOFIZICE ALE TERENULUI DIN AMPLASAMENT - EXTRAS DIN STUDIUL GEOTEHNIC ELABORAT CONFORM NORMATIVELOR IN VIGOARE, CUPRINZAND:	22
PARAMETRII GEOTEHNICI	23
Forajul F1	23
Forajul F2	23
Forajul F3	23
Forajul F4	23
Forajul F5	23
Forajul F6	24
3.2. DESCRIEREA DIN PUNCT DE VEDERE TEHNIC, CONSTRUCTIV, FUNCTIONAL-ARHITECTURAL SI TEHNOLOGIC	25
3.2.1. CARACTERISTICI TEHNICE SI PARAMETRI SPECIFICI OBIECTIVULUI DE INVESTITII	25
3.2.2. PARAMETRII DE FUNCTIONARE A SISTEMULUI	31
3.2.3. VARIANTA CONSTRUCTIVA DE REALIZARE A INVESTITIEI, CU JUSTIFICAREA ALEGERII ACESTEIA	32
3.2.4. ECHIPAREA SI DOTAREA SPECIFICA FUNCTIUNII PROPUSE	37
3.3. COSTURILE ESTIMATIVE ALE INVESTITIEI	39
3.3.1. COSTURILE ESTIMATE PENTRU REALIZAREA OBIECTIVULUI DE INVESTITII, CU LUAREA IN CONSIDERARE A COSTURILOR UNOR INVESTITII SIMILARE, ORI A UNOR STANDARDE DE COST PENTRU INVESTITII SIMILARE CORELATIV CU CARACTERISTICILE TEHNICE SI PARAMETRII SPECIFICI OBIECTIVULUI DE INVESTITII	39
3.3.2. COSTURILE ESTIMATIVE DE OPERARE PE DURATA NORMATA DE VIATA/DE AMORTIZARE A INVESTITIEI PUBLICE.	40
3.4. STUDII DE SPECIALITATE, IN FUNCTIE DE CATEGORIA SI CLASA DE IMPORTANTA A CONSTRUCTIILOR, DUPA CAZ:	40
STUDIU TOPOGRAFIC	40
STUDIU GEOTEHNIC SI/SAU STUDII DE ANALIZA SI DE STABILITATEA TERENULUI	40
STUDIU HIDROLOGIC, HIDROGEOLOGIC	40
STUDIU PRIVIND POSIBILITATEA UTILIZARII UNOR SISTEME ALTERNATIVE DE EFICIENTA RIDICATA PENTRU CRESTEREA PERFORMANTEI ENERGETICE	40
STUDIU DE TRAFIC SI STUDIUL DE CIRCULATIE	40
RAPORT DE DIAGNOSTIC ARHEOLOGIC PRELIMINAR IN VEDEREA EXPROPRIERII, PENTRU OBIECTIVELE DE INVESTITII ALE CAROR AMPLASAMENTE URMEAZA A FI EXPROPRIATE PENTRU CAUZA DE UTILITATE PUBLICA	40
STUDIUL PEISAGISTIC IN CAZUL OBIECTIVELOR DE INVESTITII CARE SE REFERA LA AMENAJARI SPATII VERZI SI PEISAJERE	40
STUDIUL PRIVIND VALOAREA RESURSEI CULTURALE	41
STUDIUL DE SPECIALITATE NECESARE IN FUNCTIE DE SPECIFICUL INVESTITIEI	41
3.5. GRAFICE ORIENTATIVE DE REALIZARE A INVESTITIEI	41

4. ANALIZA FIECARUI/FIECAREI SCENARIU/OPTIUNI TEHNICO - ECONOMIC(E) PROPUS(E)	42
4.1. PREZENTAREA CADRULUI DE ANALIZA, INCLUSIV SPECIFICAREA PERIOADEI DE REFERINTA SI PREZENTAREA SCENARIULUI DE REFERINTA	42
4.2. ANALIZA VULNERABILITATILOR CAUZATE DE FACTORI DE RISC, ANTROPICI SI NATURALI, INCLUSIV DE SCHIMBARI CLIMATICE, CE POT AFECTA INVESTITIA	42
ETAPA 1	43
ETAPA 2	46
4.3. SITUATIA UTILITATILOR SI ANALIZA DE CONSUM	48
4.3.1. NECESARUL DE UTILITATI SI DE RELOCARE/PROTEJARE, DUPA CAZ	48
4.3.2. SOLUTII PENTRU ASIGURAREA UTILITATILOR NECESARE	48
4.4. SUSTENABILITATEA REALIZARII OBIECTIVULUI DE INVESTITII	48
A) IMPACTUL SOCIAL SI CULTURAL, EGALITATEA DE SANSE	49
B) ESTIMARI PRIVIND FORTA DE MUNCA OCUPATA PRIN REALIZAREA INVESTITIEI: IN FAZA DE REALIZARE, IN FAZA DE OPERARE	49
C) IMPACTUL ASUPRA FACTORILOR DE MEDIU, INCLUSIV IMPACTUL ASUPRA BIODIVERSITATII SI A SITURILOR PROTEJATE, DUPA CAZ	49
D) IMPACTUL OBIECTIVULUI DE INVESTITIE RAPORTAT LA CONTEXTUL NATURAL SI ANTROPIC IN CARE ACESTA SE INTEGREAZA, DUPA CAZ	50
4.5. ANALIZA CERERII DE BUNURI SI SERVICII, CARE JUSTIFICA DIMENSIONAREA OBIECTIVULUI DE INVESTITII	50
4.6. ANALIZA FINANCIARA, INCLUSIV CALCULAREA INDICATORILOR DE PERFORMANTA FINANCIARA: FLUXUL CUMULAT, VALOAREA ACTUALIZATA NETA, RATA INTERNA DE RENTABILITATE; SUSTENABILITATEA FINANCIARA	50
4.7. ANALIZA ECONOMICA, INCLUSIV CALCULAREA INDICATORILOR DE PERFORMANTA ECONOMICA: VALOAREA ACTUALIZATA NETA, RATA INTERNA DE RENTABILITATE SI RAPORTUL COST-BENEFICIU SAU, DUPA CAZ, ANALIZA COST-EFICACITATE	51
4.8. ANALIZA DE SENZITIVITATE	51
4.9. ANALIZA DE RISCURI, MASURI DE PREVENIRE/DIMINUARE A RISCURILOR	51
5. SCENARIUL/OPTIUNEA TEHNICO-ECONOMIC(A) OPTIM(A), RECOMANDAT(A)	52
5.1. COMPARATIA SCENARIILOR/OPTIUNILOR PROPUSE, DIN PUNCT DE VEDERE TEHNIC, ECONOMIC, FINANCIAR, AL SUSTENABILITATII SI RISCURILOR	52
5.1.1. COMPARATIA SCENARIILOR	52
5.2. SELECTAREA SI JUSTIFICAREA SCENARIULUI/OPTIUNII OPTIM(E) RECOMANDAT(E)	53
5.3. DESCRIEREA SCENARIULUI/OPTIUNII OPTIM(E) RECOMANDAT(E) PRIVIND:	53
A) OBTINEREA SI AMENAJAREA TERENULUI	53
B) ASIGURAREA UTILITATILOR NECESARE FUNCTIONARII OBIECTIVULUI	53
C) SOLUTIA TEHNICA, CUPRINZAND DESCRIEREA, DIN PUNCT DE VEDERE TEHNOLOGIC, CONSTRUCTIV, TEHNIC, FUNCTIONAL-ARHITECTURAL SI ECONOMIC, A PRINCIPALELOR LUCRARI PENTRU INVESTITIA DE BAZA, CORELATA CU NIVELUL CALITATIV, TEHNIC SI DE PERFORMANTA CE REZULTA DIN INDICATORII TEHNICO-ECONOMICI PROPUSE	54
D) PROBE TEHNOLOGICE SI TESTE	55
5.4. PRINCIPALII INDICATORI TEHNICO-ECONOMICI AFERENTI OBIECTIVULUI DE INVESTITII	56

5.5. PREZENTAREA MODULUI IN CARE SE ASIGURA CONFORMAREA CU REGLEMENTARILE SPECIFICE FUNCTIUNII PRECONIZATE DIN PUNCTUL DE VEDERE AL ASIGURARII TUTUROR CERINTELOR FUNDAMENTALE APLICABILE CONSTRUCTIEI, CONFORM GRADULUI DE DETALIERE AL PROPUNERILOR TEHNICE	57
A) REZISTENTA MECANICA si STABILITATE	58
B) SECURITATE LA INCENDIU	58
C) IGIENA, SANATATE SI MEDIU INCONJURATOR	58
D) SIGURANTA SI ACCESIBILITATE IN EXPLOATARE.	59
E) PROTECTIE IMPOTRIVA ZGOMOTULUI	59
F) ECONOMIE DE ENERGIE SI IZOLARE TERMICA	59
G) UTILIZARE SUSTENABILA A RESURSELOR NATURALE	59
5.6. NOMINALIZAREA SURSELOR DE FINANTARE A INVESTITIEI PUBLICE, CA URMARE A ANALIZEI FINANCIARE SI ECONOMICE: FONDURI PROPRII, CREDITE BANCARE, ALOCATII DE LA BUGETUL DE STAT/BUGETUL LOCAL, CREDITE EXTERNE GARANTATE SAU CONTRACTATE DE STAT, FONDURI EXTERNE NERAMBURSABILE, ALTE SURSE LEGAL CONSTITUITE	59
6. URBANISM, ACORDURI SI AVIZE CONFORME	60
6.1. CERTIFICATUL DE URBANISM EMIS IN VEDEREA OBTINERII AUTORIZATIEI DE CONSTRUIRE	60
6.2. EXTRAS DE CARTE FUNCARA, CU EXCEPTIA CAZURILOR SPECIALE, EXPRES PREVAZUTE DE LEGE	60
6.3. ACTUL ADMINISTRATIV AL AUTORITATII COMPETENTE PENTRU PROTECTIA MEDIULUI, MASURI DE DIMINUARE A IMPACTULUI, MASURI DE COMPENSARE, MODALITATEA DE INTEGRARE A PREVEDERILOR ACORDULUI DE MEDIU IN DOCUMENTATIA TEHNICO-ECONOMICA	60
6.4. AVIZE CONFORME PRIVIND ASIGURAREA UTILITATILOR	60
6.5. STUDIU TOPOGRAFIC, VIZAT DE CATRE OFICIUL DE CADASTRU SI PUBLICITATE IMOBILIARA	60
6.6. AVIZE, ACORDURI SI STUDII SPECIFICE, DUPA CAZ, IN FUNCTIE DE SPECIFICUL OBIECTIVULUI DE INVESTITII SI CARE POT CONDITIONA SOLUTIILE TEHNICE	61
6.6.1. RAPORT DE DIAGNOSTIC ARHEOLOGIC, IN CAZUL INTERVENTIILOR IN SITURI ARHEOLOGICE:	61
6.6.2. STUDIU ISTORIC, IN CAZUL MONUMENTELOR ISTORICE:	61
6.6.3. STUDII DE SPECIALITATE NECESARE IN FUNCTIE DE SPECIFICUL INVESTITIEI:	61
6.6.4. AVIZE, ACORDURI Conform Certificatului de Urbanism:	61
7. IMPLEMENTAREA INVESTITIEI	62
7.1. INFORMATII DESPRE ENTITATEA RESPONSABILA CU IMPLEMENTAREA INVESTITIEI	62
7.2. STRATEGIA DE IMPLEMENTARE, CUPRINZAND: DURATA DE IMPLEMENTARE A OBIECTIVULUI DE INVESTITII (IN LUNI CALENDARISTICE), DURATA DE EXECUTIE, GRAFICUL DE IMPLEMENTARE A INVESTITIEI, ESALONAREA INVESTITIEI PE ANI, RESURSE NECESARE	62
I. Activitati de dezvoltare proiect:	62
II. Activitati de construire/montaj:	62
III. Punere in functiune:	62
Organizarea de santier	63

7.3. STRATEGIA DE EXPLOATARE/OPERARE SI INTRETINERE: ETAPE, METODE SI RESURSE NECESARE	63
7.4. RECOMANDARI PRIVIND ASIGURAREA CAPACITATII MANAGERIALE SI INSTITUTIONALE	64
8. CONCLUZII SI RECOMANDARI	66
ANEXE LA STUDIU DE FEZABILITATE	67
Anexa 1 - Deviz General Scenariul 1	
Anexa 2 - Devize pe Obiect Scenariul 1	
Anexa 3 - Deviz General Scenariul 2	
Anexa 4 - Grafic de realizare a investitiei	
Anexa 5 - Analiza Financiara, Economica, de Sensitivitate si de Riscuri	
Anexa 6 - Studiu Topografic	
Anexa 7 - Studiu Geologic	
Anexa 8 - Documentul doveditor privind personal autorizat de catre A.N.R.E. in domeniul proiectarii instalatiilor electrice	
Anexa 9 - Analiza Tehnica a Variantei Tehnice propuse in Scenariul 1	
Anexa 10 - Analiza Tehnica a Variantei Tehnice propuse in Scenariul 2	
Anexa 11 - Extrasul de Carte Funciara	
Anexa 12 - Certificatul de Urbanism si Avize/Acorduri Obtinute	
Anexa 13 - Raportul privind Consumurile proprii de energie inregistrate si prognozate	
B. PIESE DESENATE	

A. PIESE SCRISE**1. INFORMATII GENERALE PRIVIND OBIECTIVUL DE INVESTITII****1.1 DENUMIREA OBIECTIVULUI DE INVESTITII:**

- INSTALAREA UNEI NOI CAPACITATI DE PRODUCERE A ENERGIEI PENTRU AUTOCONSUM DIN SURSE SOLARE IN MUNICIPIUL CRAIOVA

1.2 ORDONATOR PRINCIPAL DE CREDITE/INVESTITOR:

- MUNICIPIUL CRAIOVA.

1.4 BENEFICIARUL INVESTITIEI:

- MUNICIPIUL CRAIOVA.

1.5 ELABORATORUL STUDIULUI DE FEZABILITATE:

- ConceptyX Energy S.R.L., Str. Cardinal Iuliu Hossu, nr. 12.

2. SITUATIA EXISTENTA SI NECESITATEA REALIZARII OBIECTIVULUI/PROIECTULUI DE INVESTITII

2.1. CONCLUZIILE STUDIULUI DE PREFEZABILITATE (IN CAZUL IN CARE A FOST ELABORAT) PRIVIND SITUATIA ACTUALA, NECESITATEA SI OPORTUNITATEA PROMOVARII OBIECTIVULUI DE INVESTITII SI SCENARIILE/OPTIUNILE TEHNICO-ECONOMICE IDENTIFICATE SI PROPUSE SPRE ANALIZA

Pentru acest Obiectiv de Investitii nu a fost intocmit un Studiu de Prefezabilitate.

2.2. PREZENTAREA CONTEXTULUI: POLITICI, STRATEGII, LEGISLATIE, ACORDURI RELEVANTE, STRUCTURI INSTITUTIONALE SI FINANCIARE

Prezenta documentatie se realizeaza in conformitate cu Hotararea Guvernului Romaniei nr. 907/2016 privind etapele de elaborare si continutul-cadru al documentatiilor tehnico-economice aferente obiectivelor/proiectelor de investitii finantate din fonduri publice.

Decarbonizarea sistemului energetic al Uniunii Europene este esentiala pentru atingerea obiectivelor climatice stabilite pentru 2030 si pentru realizarea strategiei pe termen lung a Uniunii vizand atingerea neutralitatii climatice pana in 2050.

Pactul Verde European se axeaza pe 3 principii-cheie pentru tranzitia catre o energie curata, care vor contribui la reducerea emisiilor de gaze cu efect de sera si la imbunatatirea calitatii vietii cetatenilor europeni, printre care si prioritizarea eficientei energetice, imbunatatirea performantei energetice a cladirilor si dezvoltarea unui sector energetic bazat in mare parte pe surse regenerabile.

Producerea energiei din surse regenerabile contribuie la reducerea emisiilor de gaze cu efect de sera, la diversificarea ofertei de energie si la reducerea dependentei de pietele volatile si incerte ale combustibililor fosili, in special de petrol si gaze. Legislatia UE privind promovarea surselor regenerabile a evoluat semnificativ in ultimii 15 ani. In 2018, liderii UE au stabilit obiectivul ca, pana in 2030, 32 % din consumul de energie al UE sa provina din surse regenerabile de energie. In iulie 2021, avand in vedere noile ambitii ale UE in materie de clima, legiuitorii au primit propunerea de a revizui obiectivul la 40 % pana in 2030. In prezent au loc dezbateri privind cadrul de politici de viitor pentru perioada de dupa 2030.

In iulie 2021, ca parte a pachetului legislativ prin care se realizeaza **Pactul Verde European**, Comisia a propus o modificare a Directivei privind energia din surse regenerabile [Directiva (UE) 2018/2001] pentru a alinia obiectivele privind energia din surse regenerabile la noul obiectiv climatic. Comisia propune cresterea obiectivului obligatoriu privind sursele regenerabile in mixul energetic al UE la 40 % pana in 2030 si promoveaza utilizarea combustibililor din surse regenerabile, precum hidrogenul in industrie si transporturi, cu obiective suplimentare, vizand sa mentina pozitia de lider mondial a UE in domeniul surselor regenerabile si, in sens mai larg, sa

ajute UE sa isi indeplineasca angajamentele de reducere a emisiilor asumate in temeiul Acordului de la Paris.

Directiva stabileste un nou obiectiv obligatoriu al UE pentru 2030, si anume ca cel putin 32% din consumul final de energie trebuie sa provina din surse regenerabile de energie, existand si o clauza pentru o posibila crestere a acestei valori pana in 2023, precum si un obiectiv majorat de 14% pentru ponderea de combustibili din surse regenerabile in domeniul transporturilor, pana in anul 2030.

La momentul realizarii Studiului de Fezabilitate, Directiva (UE) 2018/2001 a fost transpusa in legislatia nationala, prin intermediul Legii nr. 220/2008 pentru stabilirea sistemului de promovare a producerii energiei din surse regenerabile de energie.

La nivel national, cadrul legislativ este definit, conceput si propus catre reglementare de catre Autoritatea Nationala de Reglementare in domeniul Energiei – A.N.R.E. In acest sens, acest domeniu se afla sub incidenta directa a unui numar de Legi, Hotarari si Ordine, dintre care cele mai importante sunt:

- Planul National de Actiune in Domeniul Eficientei Energetice;
- LEGE nr. 220 din 27 octombrie 2008 pentru stabilirea sistemului de promovare a producerii energiei din surse regenerabile de energie cu modificarile si completarile ulterioare;
- Ord. 85/2021 privind modificarea si completarea Ordinului presedintelui Autoritatii Nationale de Reglementare in Domeniul Energiei nr. 74/2014 pentru aprobarea continutului-cadru al avizelor tehnice de racordare.

Directiva 2003/87/CE a Parlamentului European si a Consiliului a instituit un sistem de comercializare a certificatelor de emisii de gaze cu efect de sera in Uniune, pentru a promova reducerile emisiilor de gaze cu efect de sera intr-un mod rentabil si eficient din punct de vedere economic.

Consiliul European din octombrie 2014 a exprimat angajamentul de a reduce, pana in 2030, emisiile globale de gaze cu efect de sera din Uniune cu cel putin 40 % fata de nivelurile din 1990. Toate sectoarele economice ar trebui sa contribuie la realizarea reducerilor respective ale emisiilor, iar obiectivul urmeaza sa fie indeplinit in modul cel mai rentabil prin intermediul sistemului Uniunii Europene de comercializare a certificatelor de emisii (EU ETS), acesta generand o reducere cu 43% fata de nivelurile din 2005, pana in 2030. Acest aspect a fost confirmat in cadrul angajamentului de reducere preconizat al Uniunii si al statelor sale membre, stabilit la nivel national, care a fost prezentat Secretariatului Conventiei-cadru a Organizatiei Natiunilor Unite privind schimbarile climatice (CCONUSC) la 6 martie 2015.

Realizarea unor reduceri suplimentare ale emisiilor reprezinta o provocare. Prin urmare acest demers va necesita investitii publice masive si eforturi sporite pentru a directiona capitalul privat catre actiuni in domeniul climei si al mediului, evitandu-se totodata continuarea unor practici care nu au un caracter durabil. UE trebuie sa se afle in prima linie a coordonarii eforturilor internationale in directia crearii unui sistem financiar coerent care sa sprijine identificarea de solutii durabile. Aceste investitii initiale reprezinta, de asemenea, o ocazie de a inscrie decisiv Europa pe o noua traiectorie de crestere durabila, favorabila incluziunii. Pactul ecologic european va accelera si va sprijini tranzitia necesara in toate sectoarele.

Obiectivele ambitioase in materie de mediu ale pactului nu vor putea fi realizate prin eforturile izolate ale Europei. Drept urmare, au fost instituite mai multe mecanisme de finantare pentru decarbonizarea sectorului energetic pentru a sprijini obiectivele stabilite:

1. FACILITATEA DE REDRESARE SI REZILIENTA

- un cadru care va pune la dispozitie 672,5 miliarde EUR in imprumuturi si subventii pentru a sprijini reformele si investitiile in tarile membre. 37% din cheltuieli vor fi directionate catre investitii si reforme climatice. Prin componenta de investitii 1 din PNRR privind Noi capacitati de productie de energie electrica din surse regenerabile, Romania va aloca in jur de 460 mil. Euro.

2. MECANISMUL DE TRANZITIE JUSTA

- factor cheie al Pactului Verde European, mobilizand 150 de miliarde EUR pentru urmatorii 8 ani (2021-2027) printr-un fond comun (Fondul de Tranzitie Justa), un sistem de tranzitie (schema InvestEU „Just Transition” cu 30 miliarde EUR sub forma de investitii) si un sistem de imprumuturi pentru sectorul public al Bancii Europene de Investitii (sustinut cu 1,5 miliarde EUR din bugetul UE, mobilizand pana la 30 miliarde EUR investitii).

3. MECANISMUL UE DE FINANTARE A ENERGIEI REGENERABILE

- in care sectorul privat poate juca un rol important in dezvoltarea proiectelor de energie regenerabila pentru pietele nationale de energie.

4. FONDUL PENTRU MODERNIZARE

- se adreseaza proiectelor de eficienta energetica. Companiile private, entitatile publice si alte tipuri de organizatii pot atrage intre 70% si 100% finantari nerambursabile pentru investitii in modernizarea sectorului energetic si a sistemelor energetice mai largi incepand cu 2021.

5. FONDUL PENTRU INOVARE (10 MILIARDE EUR)

- se concentreaza pe investitii in tehnologii extrem de inovatoare care pot aduce reduceri semnificative ale emisiilor.

In cea de-a doua jumatate a anului 2021 a fost lansat pachetul de propuneri legislative intitulat **Fit for 55**, prin care Uniunea Europeana propune cresterea tintei privind lupta impotriva schimbarilor climatice. Prin acest pachet, Uniunea Europeana extinde aplicabilitatea mecanismului de tranzactionare EU-ETS si in sectoarele maritime dar propune si crearea unui sistem nou de tranzactionare a certificatelor de CO2 pentru sectoarele transport si cladiri pana in 2026, crescand astfel obligativitatea reducerii emisiilor de CO2 echivalent de la 40% la 61% pana la finalul anului 2030, referinta fiind stabilita la nivelul anului 2005.

In ceea ce priveste ponderea energiei produse din surse regenerabile in mixul total de energie, **Fit for 55** creste tinta de la 32% la 40% pana in anul 2030.

Interventia vizeaza promovarea investitiilor in sectorul de energie curata in vederea asigurarii contributiei la obiectivele stabilite prin **Pactul Verde European**, tintele stabilite in cadrul Planului National Integrat in domeniul Energiei si Schimbarilor Climatice (PNIESC) privind utilizarea energiei din surse regenerabile.

Principale acte normative si referinte tehnice in vigoare, aplicabile:

- Legea nr. 10/1995 privind calitatea in constructii, cu modificarile ulterioare;

- Legea nr. 50/1991 privind autorizarea executării lucrărilor de construcții, republicată, cu modificările și completările ulterioare;
- Hotărârea Guvernului României nr. 907/2016 privind aprobarea conținutului-cadru al documentației tehnico-economice aferente investițiilor publice, precum și a structurii și metodologiei de elaborare a devizului general pentru obiective de investiții și lucrări de intervenții;
- Legea nr. 372/2005 privind performanța energetică a clădirilor, cu modificările și completările ulterioare;
- Legea nr. 220/2008 pentru stabilirea sistemului de promovare a producerii energiei din surse regenerabile de energie, cu modificările și completările ulterioare;
- Hotărârea nr. 668/2017 privind stabilirea condițiilor pentru comercializarea produselor pentru construcții;
- Metodologia de calcul a performanței energetice a clădirilor. Indicativ: MC 001-2022;
- Normativ privind calculul termotehnic al elementelor de construcție ale clădirilor. Indicativ: C107/2005, cu modificările și completările ulterioare;
- Ordinul nr. 2834/2019 pentru aprobarea reglementării tehnice „Cod de proiectare seismică - Partea a III-a - Prevederi pentru evaluarea seismică a clădirilor existente, indicativ P 100-3/2019”;
- Cod de proiectare. Evaluarea acțiunilor zăpezii asupra construcțiilor, indicativ CR 1-1-3/2012;
- Cod de proiectare. Evaluarea acțiunii vântului asupra construcțiilor, indicativ CR 1-1-4/2012;
- Normativ privind proiectarea, executarea și exploatarea hidroizolațiilor la clădiri, Indicativ: NP 040/2002;
- Normativ de siguranță la foc a construcțiilor, indicativ P 118-1999;
- Regulamentul privind clasificarea și încadrarea produselor pentru construcții pe baza performanțelor de comportare la foc aprobat cu ordinul MTCT-MAI nr. 1822/394/2004, cu modificările și completările ulterioare;
- SR EN 13499: 2004 - Produse termoizolante pentru clădiri. Sisteme compozite de izolare termică la exterior pe baza de polistiren expandat. Specificație;
- SR EN 13500: 2004 - Produse termoizolante pentru clădiri. Sisteme compozite de izolare termică la exterior pe baza de vată minerală. Specificație;
- SR 1907-1:2004 - Instalații de încălzire. Necesarul de căldură de calcul. Metoda de calcul;
- SR EN 13501 - Clasificare la foc a produselor și elementelor de construcție.

2.3. ANALIZA SITUAȚIEI EXISTENTE ȘI IDENTIFICAREA DEFICIENȚELOR

În 2019, ponderea surselor regenerabile în consumul final de energie și-a atins obiectivul pentru 2020 de 24%, din care 41,7% pentru energie electrică (tintă de 43%), 25,7% pentru încălzire (tintă de 22%) și 7,8% în transporturi (tintă de 43%). Emisiile de GES s-au redus cu mai mult de jumătate din 1990, scăzând cu 6%/an între 1990 și 2000 și scăzând cu 1,1%/an între 2000 și 2019. În 2019, emisiile de GES au fost cu 24% sub nivelul din 2005, sub 114% CO₂ (MtCO₂), nivelul lor din 1990). Potrivit PNIEȘC, România își propune să crească ponderea surselor regenerabile în consumul final de energie la 30,7% în 2030, inclusiv 49,4% în consumul de energie electrică, 33% în încălzire și răcire și 14,2% în transporturi.

Sectorul energetic al României va suferi schimbări semnificative în următorul deceniu, cu mai mult de jumătate din capacitatea sa de carbune retrasă (>2,5 GW de centrale vechi) până în 2030. Acest lucru creează spațiu pentru 7 GW de capacitate de surse regenerabile.

La nivelul Uniunii Europene, conform previziunilor, în anul 2021 s-a înregistrat o creștere semnificativă a cererii pentru energie solară. La nivelul celor 27 de state membre au fost instalate facilități de producție energie din surse solare reprezentând aproximativ 25,9 GW, în creștere de 34%

fata de capacitatile reprezentand 19,3 GW instalate in anul 2020 la nivelul Uniunii Europene. Capacitatile instalate in anul 2021 reprezinta un record de capacitati de productie instalate intr-un singur an, depasind recordul prealabil de 21,4 GW din anul 2011.

Cel mai mare producator de energie din surse solare de la nivelul Uniunii Europene este Germania, care doar in anul 2021 a instalat capacitati de productie reprezentand 5,3 GW, urmata de Spania cu 3,8 GW, Olanda cu 3,3 GW, Polonia cu 3,2 GW si Franta cu 2,5 GW.

Capacitatile de productie de energie din surse solare la nivelul Uniunii Europene reprezinta 196,23 GW in anul 2020, cu o crestere de 19% fata de anul 2019 cand capacitatile totale de productie reprezentau 164,9 GW. Productia de energie din surse solare este dominata de doua state la nivelul European, Germania si Italia, care impreuna detin facilitati de productie de peste 50% din totalul capacitatilor existente la nivelul Uniunii Europene.

La nivel european, cele mai performante state din punct de vedere al capacitatilor de productie energie din surse solare instalate raportate la numarul de locuitori sunt Olanda cu 765 W/capita, Germania cu 715 W/capita si Belgia cu 596 W/capita. Topul este completat de state precum Malta, Danemarca, Grecia sau Spania, Romania aflandu-se la coada acestui clasament, indicand o nevoie acuta pentru accelerarea investitiilor in instalarea de noi capacitati de productie.

Din analiza rezultatelor comerciale orare in perioada 11.09.2020 – 30.09.2022 inregistrate la nivelul OPCOM, se poate observa ca exista un usor dezechilibru intre Cererea de energie electrica si Oferta de energie electrica disponibila pe plan national, fapt ce a condus la importuri de energie aproape in fiecare interval de decontare / tranzactionare din perioada de analiza.

Exista asadar un deficit aproape constant de energie electrica la nivelul OPCOM, fapt ce sustine necesitatea dezvoltarii proiectului propus in prezentul studiu.

Analiza situatiei existente privind consumul energetic pe conturul proiectului

Autoconsumul in cadrul proiectului este consumul propriu de energie in domeniul public (spre exemplificare neexhaustiva: iluminatul public, iluminatul in incinta unitatilor, consumul de energie electrica in cladirile unitatilor si cladirile publice in care nu se desfasoara activitati economice) si reprezinta intreaga productie a capacitatii noi de producere de energie din surse regenerabile propuse prin proiect.

Consumul propriu de energie, atat cel inregistrat in cele 12 luni anterioare, precum si cel prognozat este prezentat in **Anexa 13** la prezentul studiu.

2.4. ANALIZA CERERII DE BUNURI SI SERVICII, INCLUSIV PROGNOZE PE TERMEN MEDIU SI LUNG PRIVIND EVOLUTIA CERERII, IN SCOPUL JUSTIFICARII NECESITATII OBIIECTIVULUI DE INVESTITII

Vectorii care sustin cresterea cererii pentru energie din surse solare sunt:

- In ciuda cresterii recente pentru echipamentele de productie energie solara, curba de reducere a costurilor pentru energia solara este intacta; conform raportului "Levelized Cost of Energy Report 2021", costul mediu pentru scara utilitatilor din surse solare a scazut cu 3% fata de anul 2020, practic cel mai mic cost dintre toate optiunile existente de productie a energiei electrice.
- Versatilitatea energiei solare este neegalata permitand o varietate de aplicatii care raspund eficient cererii de pe piata tinand cont de reducerea costurilor de productie a energiei solare. Energia solara are aplicatii multiple din punct de vedere al amplasarii unitatilor de productie,

al conectivitatii directe cu consumatorii de energie precum si a versatilitatii sistemelor de productie energie solara de a se adapta industriilor deservite.

La nivel national, Romania se afla la coada clasamentului privind facilitatile de productie energie din surse solare instalate. Astfel, in anul 2021 in Romania existau facilitati de productie de energie solara reprezentand doar 1.398 MW. Insa, cel mai ingrijorator aspect este legat de faptul ca in perioada 2013 – 2021 in Romania au fost instalate capacitati de productie energie solara de doar 105 MW, inregistrandu-se in perioada 2013 – 2021 o crestere de doar 8,12% pe intreg orizontul de operare in conditiile in care media Uniunii Europene este de 11% pe acelasi interval de analiza.

Din punct de vedere al tendintelor prezente pe piata de profil se evidentiaza ca energia solara reprezinta aproximativ 3,6% din totalul productiei de electricitate de la nivelul Uniunii Europene. Angajamentele legislative privind reducerea amprentei de carbon la nivelul Uniunii Europene vor determina accelerarea investitiilor in facilitati de productie de energie solara, ponderea acesteia la nivelul productiei generale de electricitate urmand a creste substantial in perioada 2020 - 2040.

Producatorii de energie tind sa devina tot mai ecologi, iar alinierea la standardele de mediu ale Uniunii Europene va determina tot mai multi producatori de energie sa adopte un comportament ecologic. Astfel, deja o serie de producatori au inteles necesitatea protejarii mediului inconjurator, motiv pentru care au inceput sa dezvolte capacitati de productie de energie din surse regenerabile.

Aceasta tendinta se va accentua in perioada urmatoare, ceea ce va determina ca tot mai multi operatori de profil sa implementeze seturi complexe de masuri pentru decarbonizarea productiei energetice.

Conform A. I. a. Energiei, „Global Energy Review 2021 – Evaluarea efectelor revenirii economice asupra cererii globale de energie si emisiilor de CO2 echivalent in 2021”, cu toate ca pandemia COVID-19 a incetinit temporar implementarea de proiecte de productie a energiei electrice din SRE, s-a observat ca anul 2021 a adus o crestere de peste 5% a ponderii energiei din surse regenerabile in mix-ul energetic global, productia din SRE atingand o valoare de peste 8.300 TWh, fiind cea mai rapida crestere anuala incepand cu anii 1970. Chiar daca anul 2020 a fost marcat de situatia exceptionala generata de pandemia COVID-19, rata de crestere a proiectelor fotoelectrice a fost de 23%, trend mentinut si pe parcursul anului 2021.

2.5. OBIECTIVE PRECONIZATE A FI ATINSE PRIN REALIZAREA INVESTITIEI PUBLICE

DENUMIREA OBIECTIVULUI DE INVESTITII

- **Instalarea unei noi capacitati de productie a energiei pentru autoconsum din surse solare in municipiul Craiova, amplasat in localitatea **MUNICIPIUL CRAIOVA**, judetul Dolj.**

OBIECTIVUL GENERAL AL PROIECTULUI

- **Productie majorata a energiei electrice din surse regenerabile prin instalarea de noi capacitati de productie a energiei din surse regenerabile, contribuind la atingerea obiectivelor asumate de Romania in cadrul FM, Programul-cheie 1: Surse regenerabile de energie si stocarea energiei.**

IMPACTUL PROIECTULUI

- reducerea emisiilor de carbon in atmosfera generate de sectorul energetic prin inlocuirea unei parti din cantitatea de combustibili fosili consumati in fiecare an - carbune, gaz natural;
- o economie mai eficienta din punct de vedere al utilizarii surselor, mai ecologica si mai competitiva, conducand la dezvoltarea durabila, care se bazeaza, printre altele, pe un nivel inalt de protectie si pe imbunatatirea calitatii mediului;
- atingerea obiectivelor Uniunii Europene privind productia de energie din surse regenerabile prevazute in Directiva (UE) 2018/2001 a Parlamentului European si a Consiliului privind promovarea utilizarii energiei din surse regenerabile;
- implementarea programelor cheie stabilite in Ordonanta de urgenta a Guvernului nr. 60/2022 privind stabilirea cadrului institutional si financiar de implementare si gestionare a fondurilor alocate Romaniei prin Fondul pentru modernizare, precum si pentru modificarea si completarea unor acte normative;
- atingerea obiectivelor privind ponderea globala de energie din surse regenerabile in consumul final brut de energie din Planul National Integrat in domeniul Energiei si Schimbarilor Climatice 2021-2030, aprobat prin H.G. nr. 1.076/2021;
- cresterea productiei de energie electrica din surse regenerabile contribuind la obiectivele Pactului verde european ca strategie de crestere sustenabila a Europei si de combatere a schimbarilor climatice in concordanta cu angajamentele Uniunii de punere in aplicare a Acordului de la Paris si obiectivele de dezvoltare durabila ale ONU;
- cresterea ponderii energiei regenerabile in totalul consumului de energie primara, ca rezultat al investitiilor de crestere a puterii instalate de productie a energiei electrice din surse regenerabile de energie eoliana, solara sau hidro;
- atingerea obiectivului privind neutralitatea climatica, prevazut in Regulamentul (UE) 2021/1119 al Parlamentului European si al Consiliului din 30 iunie 2021 de stabilire a cadrului pentru atingerea neutralitatii climatice si de modificare a Regulamentelor (CE) nr. 401/2009 si (UE) 2018/1999 („Legea europeana a climei”), referitor la asigurarea, pana cel tarziu in 2050, a unui echilibru la nivelul Uniunii intre emisiile si absorbtile de gaze cu efect de sera care sunt reglementate in dreptul Uniunii, astfel incat sa se ajunga la zero emisii nete pana la acea data;
- decongestionarea Sistemului Energetic National (SEN) prin utilizarea de noi capacitati de productie a energiei electrice descentralizate;
- punerea in aplicare a initiativei emblematice Accelerarea (Power-up) din Strategia anuala pentru 2021 privind cresterea durabila, care are ca obiectiv dezvoltarea si utilizarea surselor regenerabile de energie [EUR-Lex - 52020DC0575 - EN - EUR-Lex \(europa.eu\)](#).

SCOPUL PROIECTULUI

- Dezvoltarea unei noi capacitati de productie pentru autoconsum a energiei electrice din surse regenerabile de energie solara in vederea sustinerii unei economii cu emisii scazute de carbon si atingerii obiectivelor asumate de Romania in cadrul Planului National Integrat in domeniul Energiei si Schimbarilor Climatice (PNIESC).

ACTIVITATI PREVAZUTE IN PROIECT

- Achizitionarea de instalatii/echipamente noi pentru construirea de capacitati noi de productie a energiei electrice din surse regenerabile de energie solara;
- Constructii aferente care fac strict obiectul proiectului de productie a energiei electrice din surse regenerabile de energie solara.

SOLUTIA TEHNICA PROPUSA

- Instalarea unor sisteme fotovoltaice de producere a energiei electrice, complet echipate (panouri fotovoltaice, invertoare, sisteme de fixare, cabluri etc.), care sa acopere consumurile de energie electrica. Panourile fotovoltaice vor utiliza energia solara pentru producerea energiei electrice, iar in conformitate cu Legea nr. 220/2008, cu modificarile si completarile ulterioare, este precizat ca prin utilizarea energiei solare se obtine energie din surse regenerabile.

PRINCIPIUL DNSH

Pentru ca o activitate care urmareste unul sau mai multe dintre cele sase obiective de mediu sa se califice drept sustenabila, nu poate cauza prejudicii semnificative niciunui dintre celelalte obiective ale taxonomiei. Pentru fiecare activitate, TSC stabileste praguri pentru a defini conformitatea cu principiul DNSH. Principiul DNSH trebuie interpretat in sensul articolului 17 din Regulamentul privind taxonomia. Respectivul articol defineste notiunea de „prejudiciere in mod semnificativ” pentru cele sase obiective de mediu vizate de Regulamentul privind taxonomia:

Obiectivul DNSH nr. 1:

Se considera ca o activitate prejudiciaza in mod semnificativ **atenuarea schimbarilor climatice** in cazul in care activitatea respectiva genereaza emisii semnificative de gaze cu efect de sera (GES).

La nivel general, in proiectul propus in prezenta documentatie nu exista activitati generatoare de emisii de gaze cu efect de sera. Proiectul propus este incadrat in activitatile cu ajutorul carora se reduc emisiile de CO₂. Prin implementarea solutiei acestei investitii se creioneaza producerea de energie termica si electrica din surse regenerabile, surse care sunt considerate a fi curate, reducand astfel necesarul de energie termica si electrica din surse conventionale, surse cu un grad de emisii de gaze cu efect de sera si poluare superior. Se realizeaza astfel o atenuare a schimbarilor climatice fara a aduce prejudicii semnificative altor obiective de mediu. Proiectul respecta principiul DNSH in ceea ce priveste obiectivul privind atenuarea schimbarilor climatice contribuind cu un coeficient de 100 % pentru acest obiectiv, conform Orientarilor tehnice privind aplicarea principiului DNSH (2021/C58/01).

Obiectivul DNSH nr. 2:

Se considera ca o activitate prejudiciaza in mod semnificativ **adaptarea la schimbarile climatice** in cazul in care activitatea respectiva duce la cresterea efectului negativ al climatului actual si al climatului preconizat in viitor asupra activitatii in sine sau asupra persoanelor, asupra naturii sau asupra activelor.

Pentru investitia propusa in aceasta documentatie, obiectivul cu privire la schimbarile climatice nu necesita o evaluare de fond a masurii, conform Orientarilor tehnice privind aplicarea principiului DNSH (2021/C58/01). Cu toate acestea, in mod general, proiectul propus se incadreaza in activitatile care aduc un efect pozitiv climatului actual si climatului preconizat cu privire la schimbarile climatice. In etapa de executie a lucrarilor de construire/montaj, constructorilor le vor fi impuse conditii astfel incat sa se excluda orice posibilitate de aparitie a unor efecte negative asupra mediului si in special, asupra apei, solului si subsolului, aerului. O buna gestionare a lucrarilor, furnizarea unor masuri clare de gestionare pentru toate materialele, echipamentele si instalatiile utilizate, depozitarea corecta, in conformitate cu normele specifice, formarea periodica a tuturor lucratorilor de la fata locului vor asigura eliminarea efectelor negative mentionate.

Obiectivul DNSH nr. 3:

Se considera ca o activitate prejudiciaza in mod semnificativ **utilizarea durabila si protejarea resurselor de apa si a celor marine** in cazul in care activitatea respectiva este nociva pentru starea buna sau pentru potentialul ecologic bun al corpurilor de apa, inclusiv al apelor de suprafata si subterane, sau starea ecologica buna a apelor marine.

Pentru investitia propusa in aceasta documentatie, obiectivul cu privire la utilizarea durabila si protejarea resurselor de apa nu necesita o evaluare de fond a masurii, conform Orientarilor tehnice privind aplicarea principiului DNSH (2021/C58/01). Cu toate acestea, in mod general, proiectul propus nu afecteaza utilizarea durabila si protejarea resurselor de apa. In etapa de executie a lucrarilor de construire/montaj, constructorilor le vor fi impuse conditii astfel incat sa se excluda orice posibilitate de aparitie a unor efecte negative asupra mediului si in special, asupra apei, solului si subsolului, aerului. O buna gestionare a lucrarilor, furnizarea unor masuri clare de gestionare pentru toate materialele, echipamentele si instalatiile utilizate, depozitarea corecta, in conformitate cu normele specifice, formarea periodica a tuturor lucratorilor de la fata locului vor asigura eliminarea efectelor negative mentionate.

Obiectivul DNSH nr. 4:

Se considera ca o activitate prejudiciaza in mod semnificativ **economia circulara**, inclusiv prevenirea generarii de deseuri si reciclarea acestora, in cazul in care activitatea respectiva duce la ineficiente semnificative in utilizarea materialelor sau in utilizarea directa sau indirecta a resurselor naturale, la o crestere semnificativa a generarii, a incinerarii sau a eliminarii deeurilor, sau in cazul in care eliminarea pe termen lung a deeurilor poate cauza prejudicii semnificative si pe termen lung asupra mediului.

Pentru investitia propusa in aceasta documentatie, obiectivul cu privire la economia circulara nu necesita o evaluare de fond a masurii, conform Orientarilor tehnice privind aplicarea principiului DNSH (2021/C58/01). Cu toate acestea, in mod general, proiectul propus nu afecteaza utilizarea durabila si protejarea resurselor de apa. Proiectul propus nu prejudiciaza in mod semnificativ principiile cu privire la economia circulara. In cazul acestei masuri, se estimeaza ca deeurile vor proveni in principal ca urmare a lucrarilor de constructie/montaj si din etapa de dezafectare (la finalul perioadei de viata a acestor investitii). In ceea ce priveste echipamentele/instalatiile utilizate in noi capacitati pentru productia de electricitate din surse regenerabile (eolian si solar), se va evalua disponibilitatea si, acolo unde este posibil, se vor utiliza echipamente si componente cu durabilitate si reciclabilitate ridicate, care pot fi demontate si pregatite pentru reciclare in mod facil.

Obiectivul DNSH nr. 5:

Se considera ca o activitate prejudiciaza in mod semnificativ **prevenirea si controlul poluarii** in cazul in care activitatea respectiva duce la o crestere semnificativa a emisiilor de poluanti in aer, apa sau sol.

Proiectul propus nu aduce prejudicii la principiile cu privire la prevenirea si controlul poluarii. Prin implementarea solutiei acestei investitii se creioneaza producerea de energie termica si electrica din surse regenerabile, surse care sunt considerate a fi curate, reducand astfel necesarul de energie electrica din surse conventionale, surse cu un grad de emisii de gaze cu efect de sera si poluare superior. Se realizeaza astfel o scadere a poluarii fara a aduce prejudicii semnificative altor obiective de mediu.

Obiectivul DNSH nr. 6:

Se considera ca o activitate economica prejudiciaza in mod semnificativ ***protectia si refacerea biodiversitatii si a ecosistemelor*** in cazul in care activitatea respectiva este nociva in mod semnificativ pentru conditia buna si rezilienta ecosistemelor sau nociva pentru stadiul de conservare a habitatelor si a speciilor, inclusiv a celor de interes pentru Uniune.

In concluzie, analizand cele 6 obiective cu privire la protectia mediului si coroborandu-le cu specificul investitiei, putem concluziona ca obiectivul de investitii prezentat in aceasta documentatie respecta dispozitiile articolului 15, alineatul 1b) din Regulamentul (UE) 2020/852 al Parlamentului European si al Consiliului din 18 iunie 2020 privind stabilirea unui cadru care sa faciliteze investitiile durabile si de modificare a Regulamentului (UE) 2019/2088. Conform articolului 15, paragraful 1b), o activitate economica se califica ca contribuind in mod substantial la protejarea si restaurarea biodiversitatii si a ecosistemelor in cazul in care activitatea respectiva contribuie in mod substantial la protejarea, conservarea sau restaurarea biodiversitatii sau la realizarea starii bune a ecosistemelor sau la protejarea ecosistemelor care sunt deja in stare buna, prin utilizarea si gestionarea durabila a terenurilor, inclusiv protectia adecvata a biodiversitatii solului, neutralitatea degradarii solului si remediarea siturilor contaminate.

3. IDENTIFICAREA, PROPUNEREA SI PREZENTAREA A MINIMUM DOUA SCENARIU/OPTIUNI TEHNICO- ECONOMICE PENTRU REALIZAREA OBIECTIVULUI DE INVESTITII**3.1. PARTICULARITATI ALE AMPLASAMENTULUI:****A. DESCRIEREA AMPLASAMENTULUI:**

Localizare (intravilan/extravilan):	Intravilan
Suprafata terenului (mp):	79.900,00

In conformitate cu extrasul de carte funciara, suprafata masurata a terenului este de 81.423 mp iar in acte este 79.900 mp . Din suprafata totala a terenului se va amenaja doar o suprafata de 71.358,95 mp (suprafata masurata) iar diferenta de 10.064,05 mp nu face obiectul prezentului proiect.

Conform prevederilor din CR 1-1-4-2012 - „Cod de proiectare - Evaluarea actiunii vantului asupra constructiilor” amplasamentul se situeaza in zona caracterizata printr-o valoare de referinta a presiunii dinamice de $q_b = 0,5 \text{ kN/m}^2$;

Conform prevederilor din CR 1-1-3-2012 - „Cod de proiectare - Evaluarea actiunii zapezii asupra constructiilor”, in zona corespunde o greutate de referinta de $s_k = 2,0 \text{ kN/m}^2$;

Conform zonarii teritoriului Romaniei (Tabel A.1 din P100-1/2013) amplasamentul se gaseste in zona cu valoarea acceleratiei de varf a terenului $a_g = 0,20 g$ ($g = 9,81 \text{ m/s}^2$) pentru cutremure cu intervalul mediu de recurenta de 225 ani;

Perioada de control (colt) al spectrului de raspuns, specific amplasamentului este: $T_c = 1,0 \text{ sec}$;

B. RELATIILE CU ZONE INVECINATE, ACCESURI EXISTENTE SI/SAU CAI DE ACCES POSIBILE:

- Conform planului de incadrare din partea desenata.

C. ORIENTARI PROPUSE FATA DE PUNCTELE CARDINALE SI FATA DE PUNCTELE DE INTERES NATURALE SAU CONSTRUITE:

- Sistemul fotovoltaic se va amplasa cu orientare Sud pentru a beneficia de cea mai multa radiatie solara pe timpul anului.

D. SURSE DE POLUARE EXISTENTE IN ZONA:

- Nu este cazul.

E. DATE CLIMATICE SI PARTICULARITATI DE RELIEF:

- conform prevederilor din Ordinul nr. 386/2016 pentru modificarea si completarea Reglementarii tehnice „Normativ privind calculul termotehnic al elementelor de constructie ale cladirilor”, indicativ C 107-2005, Anexa D - Zonarea climatica a Romaniei pentru perioada de iarna, amplasamentul se incadreaza in zona climatica: **II** pentru care temperatura exterioara conventionala de calcul pentru perioada rece a anului, $T_e = -15\text{ }^\circ\text{C}$;
- in conformitate cu STAS 6054/77, adancimea de inghet a terenului din zona localitatii este de **70-80 cm m.**

F. EXISTENTA UNOR:

- **Rețele edilitare in amplasament care ar necesita relocare/protejare, in masura in care pot fi identificate:**

Nu au fost identificate rețele edilitare ce necesita relocare/protejare pe amplasament.

- **Posibile interferente cu monumente istorice/de arhitectura sau situri arheologice pe amplasament sau in zona imediat invecinata; existenta conditionarilor specifice in cazul existentei unor zone protejate sau de protectie:**

La data elaborarii studiului de fezabilitate nu au fost identificate monumente istorice/de arhitectura sau situri arheologice pe amplasament sau in zona imediat invecinata. In cazul identificarii acestora pe parcursul procedurii de avizare, se vor respecta conditiile de avizare.

- **Terenuri care apartin unor institutii care fac parte din sistemul de aparare, ordine publica si siguranta nationala:**

Nu au fost identificate terenuri care apartin unor institutii care fac parte din sistemul de aparare, ordine publica si siguranta nationala.

G. CARACTERISTICI GEOFIZICE ALE TERENULUI DIN AMPLASAMENT - EXTRAS DIN STUDIUL GEOTEHNIC ELABORAT CONFORM NORMATIVELOR IN VIGOARE, CUPRINZAND:

Date privind zonarea seismica:

- $T_c = 1,0\text{ sec}$

Date preliminare asupra naturii terenului de fundare, inclusiv presiunea conventionala si nivelul maxim al apelor freatice

In baza Studiului geotehnic prezentat in **Anexa 7** la prezentul studiu s-au constatat urmatoarele:

Parametri geotehnici caracteristici pentru terenul de fundare, au fost stabiliti pe baza determinarilor geotehnice de laborator, efectuate pe probele prelevate din amplasament, prelucrate conform recomandarilor normelor de specialitate.

PARAMETRII GEOTEHNICI

- Teren de fundare: Nisip argilos
- Indicele de plasticitate I_p [%]: 12.2
- Indicele de consistenta I_c [%]: 0.81
- Greutatea volumica γ [kN/m³]: 19.5
- Porozitatea n [%]: 36.7
- Indicele porilor e [-]: 0.58
- Gradul de saturare S_r [-]: 0.74
- Modulul de deformatie edometric E_{oed} [kPa]: 11110
- Tasarea specifica e_{200} [cm/in]: 2.3
- Unghiul de frecare interna ϕ [°]: 22
- Coeziunea c [kPa]: 10
- Coeficientul de frecare μ [-]: 0.3
- Presiunea conventionala de baza P [kPa]: 200
- Nivelul hidrostatic nu a fost interceptat in forajele executate.

Date geologice generale

Din punct de vedere geologic, perimetrul studiat apartine Platformei Moesice. Cuvertura sedimentara a acesteia, este reprezentata la suprafata prin aparitia depozitelor cuaternare, de varsta Holocen superior

Holocenul superior este reprezentat prin depozitele loessoide care acopera terasa inferioara si terasa joasa precum si prin aluviunile terasei joase si ale luncilor. Depozitele loessoide care acopera terasa inferioara, ca si cele ale terasei superioare, au un caracter nisipos-argilos.

Date geotehnice obtinute din: planuri cu amplasamentul forajelor, fise complexe cu rezultatele determinarilor de laborator, analiza apei subterane, raportul geotehnic cu recomandarile pentru fundare si consolidari, harti de zonare geotehnica, arhive accesibile, dupa caz

Lucrarile de investigare executate, au evidentiat atat structura cat si tipul terenului natural de fundare, rezultatele obtinute fiind prezentate, in mod sintetic, in acest, astfel:

FORAJUL F1

- 0.00 - 0.80 m = umpluturi din material argilos-nisipos;
- 0.80 — 1.60 m = nisip argilos galbui;
- 1.60 - 4.00 m = nisip fin-mijlociu galbui, umed.

FORAJUL F2

- 0.00 — 3.70 m = umpluturi din material nisipos-argilos cu resturi din materiale din constructii si deseuri menajere;
- 3.70 - 4.00 m = nisip fin prafos galbui.

FORAJUL F3

- 0.00 — 3.50 m = umpluturi din material nisipos-argilos cu resturi din materiale din constructii si deseuri menajere;
- 3.50 — 4.00 m = nisip fin prafos galbui.

FORAJUL F4

- 0.00 - 4.00 m = umpluturi din material nisipos-argilos cu resturi din materiale din constructii si deseuri menajere.

FORAJUL F5

- 0.00 - 4.00 m = umpluturi din material nisipos-argilos cu resturi din materiale din

constructii si deseuri menajere.

FORAJUL F6

- 0.00 — 4.00 m = umpluturi din material nisipos-argilos cu resturi din materiale din constructii si deseuri menajere.

Nivelul hidrostatic nu a fost interceptat in forajele executate.

Incadrarea in zone de risc (cutremur, alunecari de teren, inundatii) in conformitate cu reglementarile tehnice in vigoare

Incadrarea in zone de risc (cutremur, alunecari de teren, inundatii) in conformitate cu reglementarile tehnice in vigoare

Incadrarea in zonele de risc natural. la nivel de macrozonare, a ariei pe care se gaseste zona studiata se face in conformitate cu prevederile:

- legii nr. 575/11.2001, Lege privind aprobarea Planului de amenajare a teritoriului national - Sectiunea a V-a: zone de risc natural si
- ghidului GT006-97 "Ghid privind identificarea si monitorizarea alunecarilor de teren si stabilirea solutiilor cadru de interventie, in vederea prevenirii si reducerii efectelor acestora, pentru siguranta in exploatare a constructiilor, refacerea si protectia mediului".

Riscul este o estimare matematica a probabilitatii producerii de pierderi umane si materiale pe o perioada de referinta viitoare si intr-o zona data pentru un anumit tip de dezastru. Factorii de risc avuti in vedere sunt: cutremurele de pamant, inundatiile si alunecarile de teren.

Cutremurele de pamant: zona de intensitate seismica pe scara MSK este 71, cu o perioada de revenire de cca. 100 ani.

Inundatii: aria studiata se incadreaza in zona cu cantitati de precipitatii cuprinse intre 100 si 150 mm

Datele privind naturii terenului de fundare, inclusiv presiunea conventionala si nivelul maxim al apelor freatice sunt prezentate în **Anexa 7** la prezentul studiu.

Date geologice generale

Datele geologice generale sunt prezentate în **Anexa 7** la prezentul studiu.

Date geotehnice obtinute din: planuri cu amplasamentul forajelor, fise complexe cu rezultatele determinarilor de laborator, analiza apei subterane, raportul geotehnic cu recomandarile pentru fundare si consolidari, harti de zonare geotehnica, arhive accesibile, dupa caz

Datele geotehnice sunt prezentate în **Anexa 7** la prezentul studiu.

Incadrarea in zone de risc (cutremur, alunecari de teren, inundatii) in conformitate cu reglementarile tehnice in vigoare

Încadrarea in zone de risc este prezentata în **Anexa 7** la prezentul studiu.

Caracteristici din punct de vedere hidrologic stabilite in baza studiilor existente, a documentarilor, cu indicarea surselor de informare enuntate bibliografic.

Nu este cazul.

3.2. DESCRIEREA DIN PUNCT DE VEDERE TEHNIC, CONSTRUCTIV, FUNCTIONAL-ARHITECTURAL SI TEHNOLOGIC

3.2.1. CARACTERISTICI TEHNICE SI PARAMETRI SPECIFICI OBIECTIVULUI DE INVESTITII

Sistemul fotovoltaic va fi amplasat in Romania, pe terenul cu numar cadastral 216498 detinut de drept de MUNICIPIUL CRAIOVA.

Principalele functii pe care sistemul fotovoltaic le va indeplini, sunt:

- captarea energiei solare;
- transformarea acesteia in energie electrica (curent continuu, tensiune si curent variabile);
- regularizarea energiei electrice (transformarea in curent alternativ cu caracteristici standard);
- furnizarea de energie electrica in Sistemul Energetic National (SEN);
- colectarea de date de profil pentru evaluari superioare ale potentialului energetic.

Captarea energiei solare se realizeaza prin intermediul unor celule fotovoltaice. Acestea sunt fabricate din semiconductori, pe baza de siliciu mono-cristalin, policristalin sau amorf, fiind diode sau jonctiuni P-N cu suprafata mare, care prin culoarea inchisa a materialelor din componenta, capteaza marea majoritate a energiei solare (fotonilor incidenti). O celula fotovoltaica clasica, bazata pe siliciu cristalin produce energie electrica cu o tensiune de aproximativ 0,5 V si un curent proportional cu iradianta solara, suprafata efectiva si eficienta a celulei. Cantitatea de energie electrica produsa de o celula fotovoltaica poate fi influentata de o multitudine de alti factori: tensiunea de la borne, temperatura etc. Un numar de celule fotovoltaice pot fi conectate in serie si paralel, montate intr-un sistem etans, intre o foaie de sticla securizata si una de fluorura de polivinil montate intr-o rama din profil de aluminiu extrudat.

Transformarea energiei solare in energie electrica se datoreaza fotonilor din radiatia solara care ciocnesc electronii din banda energetica de valenta (starea legata in structura cristalina), transferandu-le indeajuns de multa energie incat acestia trec in banda energetica de conductie promovand circulatia electronilor in directia dictata de polaritatea jonctiunii. Acest fenomen, cunoscut in literatura de specialitate sub numele de Efect Fotovoltaic sta la baza functionarii celulelor fotovoltaice.

Disponerea sistemului fotovoltaic

Amplasarea sistemului fotovoltaic va fi realizata prin pozitionarea, pe o suprafata de teren de 79.900,00 m². In conformitate cu extrasul de carte funciara, suprafata masurata a terenului este de 81.423 mp iar in acte este 79.900 mp. Din suprafata totala a terenului se va amenaja doar o suprafata de 71.358,95 mp (suprafata masurata) iar diferenta de 10.064,05 mp nu face obiectul prezentului proiect.

Investitia consta in dezvoltarea unei noi capacitati de productie a energiei electrice cu sisteme fotovoltaice si se compune din:

- sistemul de module fotovoltaice care va capta energia solara si o va transforma in energie electrica;

- structura metalica de sustinere a panourilor fotovoltaice;
- invertoare trifazate;
- posturi de transformare;
- post de conexiune;
- drumuri interioare pietruite si pamant batatorit in relatie cu drumul de acces existent;
- elemente de echipare edilitara – linii electrice subterane, bransamente electrice etc.;
- echipamente ce tin de mentinerea sigurantei pe teren (iluminat perimetral, cabina poarta pentru supraveghere etc.);
- lucrari conexe sau accesorii care ar putea fi amplasate total sau partial la suprafata;
- spatii verzi si imprejmuire a terenului.

COMPONENTELE SISTEMULUI PROPUȘ

Sistemul de module fotovoltaice

Generatorul de energie electrica (totalitatea modulelor fotovoltaice) este compus din panouri fotovoltaice montate pe suporti de profile de Aluminiu protejate impotriva coroziunii, care s-a dovedit a fi o alegere foarte buna in implementarea altor proiecte similare. Sistemul asigura rigiditate, stabilitate termica si chimica si rezistenta la intemperii, definite prin incarcările statice si dinamice la care intreaga instalatie va fi supusa. Acestea se vor monta pe o structura din profile metalice tubulare si vor fi inclinate la un anumit unghi fata de sol, orientate spre sud. Panourile vor fi grupate in siruri montate pe suporti metalici de sustinere.

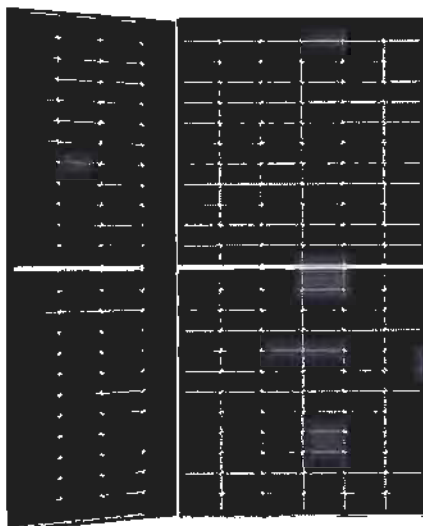

Sistemul de sustinere a panourilor fotovoltaice

Panourile fotovoltaice vor fi fixate pe o structura metalica prefabricata special proiectata pentru instalatii fotovoltaice, care respecta azimutul, precum si cerintele legate de greutatea ansamblului de module fotovoltaice si de incarcările suplimentare generate de factorii meteorologici – vant, zapada, chiciura.

Structura de montare asigura o inaltime corespunzatoare a marginii inferioare a panourilor fotovoltaice fata de sol, pentru a permite o functionare optima in perioadele cu caderi de zapada mai mari decat mediile inregistrate. Structurile suport ale panourilor fotovoltaice se vor construi cu orientare sudica, pe structura modulara, cu module construite identic, ceea ce permite replicarea la un cost redus. Orientarea structurii este unidirectionala, cu inclinatie de maxim 30° , fixa de tip omega.

Avand in vedere adancimea mare la care se regaseste terenul bun de fundare, propunem ca fundarea sistemelor fotovoltaice se va realiza prin balastare cu elemente prefabricate din beton. Ansamblul structura de fundare, structura de sustinere si panouri va fi dimensionat pentru o incarcare caracteristica a zapezii pe sol $S_k=2.0 \text{ kN/m}^2$ si o presiune dinamica a vantului $q_b=0.50 \text{ kPa}$. Premergator montarii sistemului fotovoltaic se va uniformiza terenul in zona de amplasare a elementelor de balastare si se va compacta, se va asterna un strat de piatra sparta de 10 cm compactata, apoi se vor aseza elementele de balastare.



Sistemul de Invertoare

Pentru a transforma energia continua produsa de panourile fotovoltaice in energie alternativa care poate fi livrata in reseaua electrica SEN, se vor folosi mai multe invertoare, iar prin insumarea puterii nominale a invertoarelor (puterea in curent alternativ) se va obtine **6.201,60 kWp**.

Invertoarele propuse sunt trifazate si vor respecta cerintele impuse de operatorul de retea. Acestea va respecta curba de sarcina impusa si cerintele privind protectia la insularizare impuse de operatorul de retea.

Pentru a transmite datele spre operatorul centralei (beneficiar sau operatorul de retea), invertoarele vor fi dotate cu dispozitiv de comunicatii prin care se monitorizeaza si controleaza toate datele sirurilor (stringurilor) de panouri fotovoltaice.

Invertoarele nu necesita o alimentare a serviciilor interne proprii, avand ventilatie naturala. Acestea se vor alimenta pe durata noptii din tabloul electric, consumand energie de la retea, daca va fi nevoie - consumul pe timp de noapte fiind de 1-2,5 Wh.

Invertoarele vor avea gradul de protectie IP 65 si permit montarea atat la interior cat si la exterior, iar amplasarea va respecta instructiunile din manualul de instalare a producatorului. Se propune amplasarea acestora in proximitatea panourilor fotovoltaice. Interactiunea cu reseaua de distributie/transport presupune:

- Limitarea puterii active - invertoarele pot limita puterea activa produsa si injectata in reseaua electrica la comanda operatorului;
- Injectarea de putere reactiva – invertoarele pot produce sau consuma putere reactiva la comanda operatorului sau dupa o curba caracteristica prestabilita;
- Recuplarea dupa un defect – dupa disparitia unui defect produs in retea, invertoarele pot porni la puterea maxima rapid sau cu o rama de 10% din puterea nominala pe minut pana ajung la puterea maxima produsa;
- Protectia la insularizare – aceasta functie detecteaza formarea insularizarii sistemului fotovoltaic pe durata sau dupa un defect si deconecteaza invertoarele de la retea.
- Se vor monta doar invertoare validate de distribuitorul de energie (se va consulta lista publica de invertoare validate de Distributie Energie Oltenia SA)

Instalatia de protectie impotriva trasnetelor

Conform reglementarilor in vigoare, pentru protectia impotriva trasnetelor s-a prevazut o instalatie de captare a trasnetelor, formata din paratrasnete echipate cu dispozitive de amorsare amplasate la inaltimea de 5 m deasupra solului, comuna cu priza de pamant $R_p < 1 \Omega$.

Conductoarele de coborare din platbanda se vor racorda la priza de pamant prevazuta de partea electrica tehnologica, prin piese de separatie (cutii cu eclisa) care se vor monta la aproximativ 2m de sol. Rezistenta de dispersie a prizei de pamant, trebuie sa fie de maximum 1Ω .

Toate partile metalice existente in momentul executiei instalatiei de paratrasnet sau cele care vor aparea ulterior, se vor lega la conductorul de coborare cel mai apropiat.

Avand in vedere ca structura panourilor fotovoltaice este metalica, conform normativului I7-2011, acestea sunt considerate autoprotejate si nu este necesara instalatie de paratrasnet.

Sistemul de securitate

In vederea asigurarii mijloacelor de protectie si securitate a Centralei Electrice Fotovoltaice (CEF), in cadrul obiectivului se va implementa un Sistem de Securitate (SS) care va asigura semnalizarea si inregistrarea evenimentelor / alarinelor, declansarea actiunilor de raspuns la actiuni de transgresare a sistemelor de protectie, avand si posibilitatea de alarmare a autoritatilor publice/private, astfel incat sa fie cat mai mult limitate, in situatiile respective, actiunile/interventiile umane.

Din punct de vedere al structurii in profunzime, Sistemul de Securitate va cuprinde mai multe zone/inele interioare de securitate, avand o arhitectura si topologie constructiva care permite mentionarea (relativ ca separatie fizica) urmatoarelor elemente:

- Bariera fizica perimetrala formata din gardul de imprejmuire a incintei CEF;
- Echipamentele/detectoarele de sesizare si semnalizare a intruziunii la nivelul perimetrului incintei CEF;
- Echipamentele/Camerele video de captare, control, redare si inregistrare a evenimentelor/alarmelor la nivelul perimetrului CEF;
- Echipamentele/detectoarele de sesizare si semnalizare a intruziunii;
- Camerele video de captare.

Din punct de vedere functional, si conform elementelor de mai sus, Sistemul de Securitate ar putea fi structurat in urmatoarele sub-sisteme principale:

- Subsistem de detectie a intruziunii perimetrului (SPP) ;
- Subsistem de supraveghere video (CCTV);

- Subsistem antiefracție (AE).

Cerinte si conditii tehnice specifice pentru subsistemul de detectie a intruziunii perimetrare (SPP)

Aceste subsistem trebuie, in principal, sa semnalizeze tentativele de patrundere neautorizata in parcul fotovoltaic, si sa reziste tentativelor de fraudare/deteriorare/vandalizare a functiilor si echipamentelor constitutive ale acestuia.

Elementul primar de protectie perimetrara va fi gardul propriu-zis care ofera o garantie de securitate in functie de inaltime, constructie, material si alte elemente mecanice de securitate aditionale.

Sistemul de protectie perimetrara va realiza si detectia patrunderilor neautorizate.

Cerinte si conditii tehnice specifice pentru subsistemul de supraveghere video (CCTV)

In cadrul Sistemului de Securitate, scopul principal al subsistemului CCTV este inregistrarea video ca masura suplimentara/complementara de detectie a tentativelor de trecere/acces in zone/perimetre neautorizate din cadrul obiectivului; inregistrarea presupune si alte actiuni/functii specifice CCTV, cum ar fi detectia programata de miscare, redarea inregistrarilor dupa diferite criterii, stocarea inregistrarilor etc.

In acest sens, in cadrul CCTV, principalele componente sunt echipamentele care realizeaza exclusiv/direct functiile de mai sus si anume camerele video (captarea imaginilor) si inregistratorul video – pentru receptia (inregistrarea), redarea si stocarea imaginilor.

Legat de acesta din urma si pentru redarea cu multiple optiuni, se mentioneaza necesitatea monitoarelor video, programabile si cu functii specifice.

Pentru functionarea corecta/eficienta, camerele video necesita programarea modului de lucru pentru detectia de miscare privind zonele si elementele ce trebuie detectate si respectiv modul de captare (rezolutia) in situatiile de stand-by sau de alarma; acest din urma aspect decurgand din limitarile existente in capacitatile fizice de stocare a inregistrarilor si presupune deci semnale de alarmare externe CCTV – si anume de la PP si AE.

In CEF se va utiliza solutia CCTV moderna, superioara si anume IP CCTV.

In ceea ce priveste reseaua de cabluri video din incinta CEF, solutia prevede utilizarea integrala de fibra optica singlemode.

Subsistemul va fi dotat si cu un echipament de tip UPS, trifazat, care sa asigure back-up-ul integral pentru toate echipamentele / elementele celor doua subsisteme SPP si CCTV de mai sus.

Conform Legii nr. 333 / 2003, UPS va asigura cel putin functionarea subsistemului CCTV minimum 15 minute la caderea retelei de curent alternativ.

Cerinte si conditii tehnice specifice pentru subsistemul antiefracție (AE)

In conformitate cu normele in vigoare la nivel european, semnalizarea la efracție/intruziune trebuie asigurata prin echipamente specializate, certificate pentru acest scop si incadrate intr-o clasa de securitate corespunzatoare.

AE va fi interfata Sistemului de securitate in exteriorul incintei CEF – prin intermediul optiunii de instalare a elementelor de comunicator in Centrala AE putandu-se transmite alarme atat de la zonele proprii Centralei AE (efractie propriu-zisa), cat si de la subsistemul PP (intruziune perimetrala) prin interfatarea acestora; se va realiza in acest sens conectarea tuturor iesirilor active de la modulele I/O de alarma de la PP la intrari de zone in AE (pe module expandoare dedicate).

Centrala va primi si doua semnale generale FOC / DEFECT din Centrala de detectie si semnalizare incendiu (daca este cazul); astfel la Centrala AE se vor concentra toate semnalele generale de alarma din CEF (tronsoanele PP, semnale SDSI si semnale AE propriu-zise).

De asemenea, din centrala AE se va comanda automat iluminatul perimetral in oricare dintre tronsoanele de cablu senzitiv.

Detectoarele de miscare de exterior, de la poarta de acces din apropiere, se vor conecta la Centrala / expandorul incorporat.

Centrala AE se va monta vertical, pe perete, in spatiul tehnic.

Continuitatea legarii la pamant va fi asigurata intre echipamente si componente. Toate cablurile de impamantare aferente fiecarui echipament vor fi conectate la o bara comuna.

Conexiuni electrice

Se vor respecta urmatoarele norme specifice de alegere, pozare, marcare si conectare a cablurilor:

- I 7/2011 – Normativ pentru proiectarea, executia si exploatarea instalatiilor electrice aferente cladirilor;
- IEC 60364 – 5 – 52 – Norme pentru elementele terminale ale conductoarelor, imbinarea lor, metode de protejare impotriva influentelor externe;
- IEC 60446:2008 – Norme privind marcajul cablurilor si conductoarelor;
- IEC 61000 – Compatibilitate electromagnetica.

Cablurile de curent continuu se compun din cablurile ce conecteaza panourile intre ele alcatuind stringurile (sirurile) de panouri si cablurile ce conecteaza stringurile la invertoare. Cablurile ce conecteaza panourile intre ele alcatuind stringurile sunt furnizate de producatorul de panouri, 2 pentru fiecare panou. Desi nu este necesara protejarea lor in tuburi de protectie, intrucat acestea sunt rezistente UV, cablurile de curent continuu vor fi amplasate pe profilele structurii metalice, fixate cu coliere de plastic, protejate de actiunea directa a conditiilor meteorologice. Cablurile de conectare a sirurilor de panouri la invertoare vor fi confectionate la fata locului, vor fi amplasate pe profilele structurii metalice, fixate cu coliere de plastic, protejate de actiunea directa a conditiilor meteorologice.

Cablurile de curent alternativ se compun din cablurile ce conecteaza invertoarele la tabloul electric de conexiune a invertoarelor si cablurile ce conecteaza acest tablou la Tabloul Electric General.

Cerinte ce se vor respecta pentru toate tipurile de cabluri:

- Sectiunile conductoarelor/cablurilor de c.c. si c.a. se vor determina astfel incat caderea totala de tensiune pe parc sa fie de cel mult 2 %;
- La pozarea cablurilor se va tine cont de standardele privind raza maxima de curbura si distantele dintre cabluri;
- Cablurile pozate in santuri trebuie sa fie paralele, iar intersectarea acestora trebuie evitata in masura in care se poate. Cablurile armate se vor poza direct in pamant, nemaifiind nevoie de protejarea lor prin tuburi de protectie cabluri;

- La intrarea in tablourile electrice se vor folosi tuburi contractibile pentru etansare. Toate terminalele de conexiune vor fi adecvate tipului de cablu pe care se monteaza. Montajul se va face numai cu echipamente adecvate.

Instalatia de împământare

Pentru protectia personalului de exploatare si mentenanta împotriva atingerilor accidentale indirecte se va realiza o instalatie de legare la pamant in conformitate cu normativele si standardele in vigoare (I7/2011, 1RE-Ip 30/2004). La realizarea acestei instalatii de legare la pamant se va tine seama si de recomandarile furnizorului de echipament in ceea ce priveste modul de legare la centura de împământare.

Conform normativului 1RE-Ip 30/2004 instalatia de legare la pamant va fi astfel dimensionata incat rezistenta de dispersie rezultata (R_d) va fi:

- de maxim 1Ω in cazul in care la priza de pamant se racordeaza instalatia de protectie impotriva descarcarilor atmosferice;
- mai mica sau cel mult egala cu 4Ω daca la priza de pamant nu se racordeaza instalatia de protectie impotriva descarcarilor atmosferice.

La instalatia de împământare a centralei se va racorda intregul echipament (conform prevederilor 1.RE-Ip 30/2004), precum si toate elementele conductoare care nu fac parte din circuitele curentilor de lucru, dar care in mod accidental ar putea intra sub tensiune printr-un contact direct, prin defect de izolatie sau prin intermediul unui arc electric (suportii metalici de sustinere a panourilor fotovoltaice, ingradirile din plasa metalica, portile metalice etc.).

De asemenea, la instalatia de legare la pamant se racordeaza urmatoarele:

- structura metalica de sustinere a panourilor fotovoltaice;
- invertoarele;
- tablourile electrice de conexiune.

Racordarea la retea (SEN)

Solutia tehnica de racordare in SEN se va prezenta in Studiul de Solutii si Avizul Tehnic de Racordare ce se va obtine pentru realizarea Obiectivului de Investitii.

Accesul in retea se va realiza de catre Operatorul de Distributie a energiei electrice din zona prin plata unei Taxe de Racord care va include costurile pentru proiectarea si executia lucrarilor de racordare la SEN.

3.2.2. PARAMETRII DE FUNCTIONARE A SISTEMULUI

Celulele fotovoltaice sunt conectate in serie si paralel sub forma de panouri pentru a realiza puteri ce pot fi folosite in aplicatii multiple in functie de necesitati. In cazul de fata, panourile au o putere nominala (garantata de producator cu o anumita toleranta).

Panourile fotovoltaice sunt conectate cumuland o putere instalata de circa **6.201,60 kWp** pentru intreaga instalatie. Altfel spus, atunci cand conditiile sunt similare cu cele standard (STC – standard test conditions) care sunt reprezentate de temperatura celulelor fotovoltaice componente de 25°C , spectrul radiatiei incidente AM 1.5 si iradiana de 1000 W/m^2 , aceasta instalatie produce energie electrica la un nivel de putere de **6.201,60 kWp**. Conditii normale de functionare nu pot fi similare cu cele standard

decat foarte rar, astfel ca instalatia poate produce la un moment dat mai mult (in conditii de temperatura scazuta, atmosfera uscata si lipsita de aerosoli, albedo apropiat de unitate, in conditii de margine de nor etc.) sau mai putin decat puterea instalata (in conditii opuse celor precedente).

Energia electrica produsa de panourile fotovoltaice este sub forma de curent continuu (CC) si este neregulata (tensiune si curent variabile), dificil de transportat si folosit. Transformarea si regularizarea energiei electrice, intr-o forma transportabila, se realizeaza cu ajutorul invertoarelor ce transforma energia electrica generata sub forma de curent continuu (CC) in curent alternativ (CA), ce va fi furnizata in Sistemul Energetic National (SEN). Transformarea are in total o eficienta medie Euro (European efficiency) η_{euro} de 98,2 % si maxima (Max. efficiency) η_{maxim} de 98,5 %. Eficienta maxima se datoreaza in parte factionarii la tensiuni mari de pana la 1000 V pe partea de CC, care implica pierderi mici pe liniile conectare si o ajustare permanenta a parametrilor de colectare (Maximum Power Point Tracking - MPPT) pe partea de CC.

Generatorul de energie electrica (totalitatea modulelor fotovoltaice) este compus din panouri fotovoltaice montate pe structura metalica de sustinere ce este protejata impotriva coroziunii, care s-a dovedit a fi o alegere foarte buna in implementarea altor proiecte similare. Sistemul asigura rigiditate, stabilitate termica si chimica si rezistenta la intemperii, definite prin incarcările statice si dinamice la care intreaga instalatie va fi supusa.

Locatia a fost aleasa, astfel incat sa valorifice suprafata neutilizata pana in prezent si sa maximizeze valoarea investitiei prin minimum de cheltuieli colaterale initiale si maximum de beneficii directe si indirecte. Alegerea locatiei a tinut cont de potentialul energetic solar si folosirea unei suprafete nefolosite anterior.

Structurile suport ale panourilor fotovoltaice se vor construi cu orientare sudica, pe structura modulara, cu module construite identic, ceea ce permite replicarea la un cost redus. Orientarea structurii este unidirectionala, cu inclinatie de maxim 30°.

Avand in vedere, specificul investitiei, pentru prezentul studiu au fost propuse doua scenarii tehnico-economice, definite in functie de structura metalica de sustinere a generatorului – panoul fotovoltaic si gradul de inclinare a acesteia. Pentru aceste scenarii s-au realizat simulari cu privire la cantitatea de energie posibil a fi produsa in locatie analizata.

3.2.3. VARIANTA CONSTRUCTIVA DE REALIZARE A INVESTITIEI, CU JUSTIFICAREA ALEGERII ACESTEIA

In **Anexa 9** este prezentata Analiza Tehnica a Variantei Tehnice Propuse in Scenariul 1, iar in **Anexa 10** este prezentata Analiza Tehnica a Variantei Tehnice Propuse In Scenariul 2 pentru solutiile propuse.

SCENARIUL 1 DE ANALIZA

Varianta constructiva aferenta Scenariului 1:

- **Capacitate de producere a energiei electrice din surse de energie solara cu sistem fotovoltaic complet echipat, dotat cu panouri bifaciale si sistem fix de montare.**

Solutiile tehnice propuse pentru Scenariul 1:

- **Amenajari Exterioare** - Sistematizare pe Verticala, Drumuri, Platforme si Imprejmuiri:
- Amenajarea terenului in vederea montarii optimizate a sistemului fotovoltaic
- Infrastructura de drumuri de exploatare si rigole pluviale pe amplasament;
- Realizare Parcari Auto de 36 mp;
- Realizare Parcari ATV de 16 mp;
- Realizare Platforma PSI de 4 mp;
- Realizare Platforma betonata;
- Realizare Sistem de Protectie a Intruziunii Perimetrare compus (gard perimetral, poarta de acces auto, poarta acces pietonal, sistem de detectie a intruziunii) ;
- **Amenajari Exterioare** - Lucrari de Instalatii Electrice pe amplasament:
- Realizare Sistem de Iluminat de incinta cu led;
- Realizare Instalatie de paratrasnet;
- Legarea la pamant;
- Realizare Instalatie CCTV;
- **Amenajari Exterioare** - Montare de Paratrasnet tip PDA:
- Montare Paratrasnet tip PDA;
- **Amenajari Exterioare** - Lista de Echipamente cu Montaj pentru amenajari exterioare:
- Paratrasnet tip PDA;
- **Amenajari Exterioare** - Lista de Echipamente fara Montaj pentru amenajari exterioare:
- Container complet echipat pentru Monitorizare si Paza;
- Tractor tip ATV-uri pentru exploatare si intretinere;
- Sistem mobil pentru spalare panouri fotovoltaice dotat cu rezervor de inmagazinare si statie de presiune;
- **Amenajari Exterioare** - Lista de Dotari pentru amplasament:
- Truse complete de scule pentru mentenanta si intretinere;
- Set de 4 Europubele pentru colectare selectiva;
- Pichet PSI complet echipat;
- WC Ecologic;
- **Sisteme Fotovoltaice pe sol** - Lucrari de Instalatii Electrice aferente Sistemelor Fotovoltaice:
- Instalatie de racordare electrice a Invertoarelor la Postul de Transformare;
- **Sisteme Fotovoltaice pe sol** - Montarea de Echipamente pentru Sisteme Fotovoltaice Fixe cu Panouri Bifaciale:
- Montare Sistem Fotovoltaic dotat cu panouri bifaciale și sistem fix de montare;
- **Sisteme Fotovoltaice pe sol** - Lista de Echipamente pentru Sisteme Fotovoltaice Fixe cu Panouri Bifaciale:
- Sistem Fotovoltaic complet echipat, dotat cu panouri bifaciale, sistem fix de montare, invertoare trifazice si componente conexe;
- **Sisteme Fotovoltaice pe sol** - Montare de Echipamente pentru Monitorizarea conditiilor climatice exterioare:
- Montare Dispozitiv de masurare a Radiatiei Solare si racordare in Invertor;
- Montare Centrala Meteorologica cu acces online;

- **Sisteme Fotovoltaice pe sol** - Lista de Echipamente pentru Monitorizarea conditiilor climatice exterioare:
 - Dispozitiv de masurare a Radiatiei Solare;
 - Centrala Meteorologica cu acces online;
 - **Racord in retea (SEN)** - Racord prin Tarif de racordare in SEN.

Rezultatul preconizat aferent Scenariului 1:

- Cantitatea de energie preconizata a fi produsa in primul an: **8.135,1100 MWh.**

SCENARIUL 2 DE ANALIZA**Varianta constructiva aferenta Scenariului 2:**

- **Capacitate de productie a energiei electrice din surse de energie solara cu sistem fotovoltaic complet echipat, dotat cu panouri monofaciale si sistem de montare cu urmarire a pozitiei soarelui pe o axa.**

Solutiile tehnice propuse pentru Scenariul 2:

- **Amenajari Exterioare** - Sistematizare pe Verticala, Drumuri, Platforme si Imprejmuiri:
- Amenajarea terenului in vederea montarii optimizate a sistemului fotovoltaic
- Infrastructura de drumuri de exploatare si rigole pluviale pe amplasament;
- Realizare Parcari Auto de 36 mp;
- Realizare Parcari ATV de 16 mp;
- Realizare Platforma PSI de 4 mp;
- Realizare Platforma betonata;
- Realizare Sistem de Protectie a Intruziunii Perimetrare compus (gard perimetral, poarta de acces auto, poarta acces pietonal, sistem de detectie a intruziunii) ;
- **Amenajari Exterioare** - Lucrari de Instalatii Electrice pe amplasament:
- Realizare Sistem de Iluminat de incinta cu led;
- Realizare Instalatie de paratrasnet;
- Legarea la pamant;
- Realizare Instalatie CCTV;
- **Amenajari Exterioare** - Montare de Paratrasnet tip PDA:
- Montare Paratrasnet tip PDA;
- **Amenajari Exterioare** - Lista de Echipamente cu Montaj pentru amenajari exterioare:
- Paratrasnet tip PDA;
- **Amenajari Exterioare** - Lista de Echipamente fara Montaj pentru amenajari exterioare:
- Container complet echipat pentru Monitorizare si Paza;
- Tractor tip ATV-uri pentru exploatare si intretinere;
- Sistem mobil pentru spalare panouri fotovoltaice dotat cu rezervor de inmagazinare si statie de presiune;
- **Amenajari Exterioare** - Lista de Dotari pentru amplasament:
- Truse complete de scule pentru mentenanta si intretinere;
- Set de 4 Europubele pentru colectare selectiva;
- Pichet PSI complet echipat;
- WC Ecologic;
- **Sisteme Fotovoltaice pe sol** - Lucrari de Instalatii Electrice aferente Sistemelor Fotovoltaice:
- Instalatie de racordare electrice a Invertoarelor la Postul de Transformare;

- **Sisteme Fotovoltaice pe sol** - Montarea de Echipamente pentru Sisteme Fotovoltaice Fixe cu Panouri Monofaciale:
- Montare Sistem Fotovoltaic dotat cu panouri monofaciale și sistem fix de montare;
- **Sisteme Fotovoltaice pe sol** - Lista de Echipamente pentru Sisteme Fotovoltaice Fixe cu Panouri Monofaciale:

- Sistem Fotovoltaic complet echipat, dotat cu panouri monofaciale, sistem fix de montare, invertoare trifazice si componente conexe;
- **Sisteme Fotovoltaice pe sol** - Montare de Echipamente pentru Monitorizarea conditiilor climatice exterioare:
 - Montare Dispozitiv de masurare a Radiatiei Solare si racordare in Invertor;
 - Montare Centrala Meteorologica cu acces online;
- **Sisteme Fotovoltaice pe sol** - Lista de Echipamente pentru Monitorizarea conditiilor climatice exterioare:
 - Dispozitiv de masurare a Radiatiei Solare;
 - Centrala Meteorologica cu acces online;
- **Racord in retea (SEN)** - Racord prin Tarif de racordare in SEN.

Rezultatul preconizat aferent Scenariului 2:

- Cantitatea de energie preconizata a fi produsa in primul an: **7.925,5400 MWh.**

INDICATORII DE PROIECT PENTRU SCENARIUL 1 SI SCENARIUL 2**Indicatorul I.1 - Capacitate nou instalata de productie a energiei din surse regenerabile (MW)**

Descrierea indicatorului: Capacitatea nou instalata pentru energia din surse regenerabile eoliana, solara sau hidro datorita sprijinului acordat prin masuri in cadrul mecanismului si care este operationala (si anume, conectata la retea, si complet pregatita sa produca energie).

Valoarea indicatorului:

- **Scenariul 1: 6.201,60 kWp / 6,2016 MWh;**
- **Scenariul 2: 6.201,60 kWp / 6,2016 MWh.**

Indicatorul I.2 - Reducerea anuala a emisiilor de gaze cu efect de sera (scaderea anuala estimata a emisiilor de gaze cu efect de sera) (Echivalent tone de CO₂/an)

Descrierea indicatorului: Estimarea totala a scaderii anuale a cantitatii de emisii de gaze cu efect de sera la sfarsitul perioadei ca urmare a inlocuirii productiei de energie care nu este din surse regenerabile cu productia de energie din surse regenerabile.

Formula de calcul: Cantitatea de emisii de gaze cu efect de sera, redusa ca urmare a instalarii capacitatii noi de productie a energiei din surse regenerabile, considerata neutra din punct de vedere a emisiilor de gaze cu efect de sera, in echivalent tone de CO₂.

Se calculeaza parcurgand urmatoorii pasi:

- Se calculeaza productia anuala medie de energie electrica = capacitatea ce urmeaza a fi instalata din surse regenerabile* perioada de utilizare anuala (care sa nu fie mai mica decat 1000 h/an pentru energie solara, 2100 h/an pentru energie eoliana si 2400 h/an pentru energie hidro);
- Se calculeaza cantitatea de emisii redusa: productia anuala medie de energie electrica se inmulteste cu factorul de emisii de CO₂ mediu ponderat la nivel national pentru surse fosile calculat pe baza datelor din raportul ANRE pentru anul 2021.

Factorul de emisii de CO₂ mediu ponderat la nivel national conform raportului ANRE pentru fiecare MWh din surse fosile este 0,6119 tone CO₂/MWh.

Valoarea indicatorului:

- **Scenariul 1: 4.977,87 tone CO₂/an;**
- **Scenariul 2: 4.849,64 tone CO₂/an.**

Indicatorul I.3 - Productia medie de energie electrica din surse regenerabile (MWh/an)

Descrierea indicatorului: Productia de energie din surse regenerabile conform capacitatii instalate este calculata cu programe de specialitate.

Valoarea indicatorului:

- **Scenariul 1: 8.135,11 MWh/an;**
 - Rezulta o perioada de utilizare anuala la capacitatea instalata de **1.311,78 h/an.**
- **Scenariul 2: 7.925,54 MWh/an;**
 - Rezulta o perioada de utilizare anuala la capacitatea instalata de **1.277,98 h/an.**

Indicatorul I.4 – Productia totala de energie electrica din surse regenerabile pentru perioada de referinta (MWh)

Descrierea indicatorului: Productia totala de energie electrica din surse regenerabile (solar) estimata pentru o durata de 20 de ani de functionare.

Formula de calcul: Productia anuala de energie electrica * durata de analiza (20 de ani).

Valoarea indicatorului:

- **Scenariul 1: 153.678,1100 MWh;**
- **Scenariul 2: 149.719,2100 MWh.**

Indicatorul I.5 – Factorul de capacitate al centralei electrice (%)

Formula de calcul: Productia medie anuala de energie din surse regenerabile / (Capacitatea nou instalata de productie a energiei din surse regenerabile * 8760 h) * 100, respectiv Indicatorul I.3 / (Indicatorul I.1 * 8760 h) * 100.

Valoarea indicatorului:

- **Scenariul 1: 14,97 %;**
- **Scenariul 2: 14,59 %.**

3.2.4. ECHIPAREA SI DOTAREA SPECIFICA FUNCTIUNII PROPUSE

In cazul ambelor scenarii au fost propuse echipamente ce corespund cerintelor minime prevazute in ghidul de finantare.

Sistemul Fotovoltaic va fi prevazut cu sub-sistem de panouri fotovoltaice si sub-sistem de invertoare trifazate de tip Invertoare de Siruri (String Inverter). Caracteristicile tehnice ale sistemului si componentelor aferente se vor prezenta, sintetic, in Tabelul de mai jos.

TABELUL – CARACTERISTICILE TEHNICE ALE SISTEMULUI FOTOVOLTAIC

Caracteristici tehnice pentru sub-sistemul de panouri fotovoltaice	Valoare	Unitate de Masurare
Putere nominala cumulata minima	6.201,60	kW
Eficienta minima	22	%

Temperaturi de exploatare	-40 – 85	°C
Tensiunea maxima	1.500	V
Rezistenta la foc	C	-
Capacitate de rupere siguranta serie	25	A
Clasificare aplicatie	A	-
Caracteristici tehnice pentru sub-sistemul de Invertoare	Valoare	Unitate de Masurare
Putere nominala cumulata minima (AC)	6.201,60	kW
Tensiunea nominala la iesire	400	V
Frecventa nominala la iesire	50	Hz
Randament minim (STC)	98	%
Reglajul factorului de putere	0,8 ind. – 0,8 cap.	-
Temperaturi de exploatare	- 25 – 60	°C
Grad de protectie	IP66	-
Caracteristici tehnice pentru Sistemul Fotovoltaic complet	Valoare	Unitate de Masurare
Factor minim de capacitate	14,97	%
Perioada minima de utilizare anuala la capacitatea instalata	1311.78	h/an

Conditii tehnice valabile in ambele scenarii:

Conditii standard de testare (STC):

- radiatie solara 1000 W/m²;
- masa aerului AM 1,5;
- temperatura celulei 25°C.

Pentru respectarea cerintelor prevazute in ordinele ANRE, se impune existenta si setarea adecvata a protectiilor interne ale modulelor de generare, respectiv, max./min. U, max./min. f, df/dt.

Astfel, in conformitate cu „**Conditiiile tehnice de racordare la retelele electrice de interes public**” aprobate prin **Ordinul ANRE nr. 132/2020**, Instalatia de utilizare a producatorului (circuitule de curent alternativ aferente instalatiilor de productie a energiei electrice) va fi echipata cu:

- intrerupatoare/echipamente de comutatie astfel incat intre unitatea generatoare si punctul de racordare/delimitare, vor exista cel putin doua intrerupatoare/echipamente de comutatie, exceptand intrerupatorul/echipamentul de comutatie al unitatii generatoare;
- releu pentru asigurarea functiei de protectie, care sa declanseze echipamentul de interfata in cazul:
 - aparitiei unui regim de functionare insularizata;
 - depasirii valorilor, maxime si minime, ale tensiunii si frecventei convenite cu operatorul de retea;
 - depasirii unui prag de curent (suprasarcina/scurtcircuit);
- reglajele, respectiv valorile de actionare si temporizarile functiilor de protectie din invertoare vor fi coordonate cu reglajele releului de protectie din circuitule de curent alternativ aferente instalatiilor de productie a energiei electrice, care respecta valorile prevazute in Tabelul de mai jos.

TABEL - VALORILE MAXIME SI MINIME ALE TENSIUNII SI FRECVENTEI PENTRU PROTECTIILE DE INTERFATA AFERENTE INSTALATIILOR DE PRODUCERE A ENERGIEI ELECTRICE:

Funcția de protecție	Valoare	Temporizare (s)
Funcția de protecție de tensiune treapta I	1,15 Un	0,5
Funcția de protecție de tensiune treapta II	0,85 Un	3,2
Funcția de protecție de frecvență treapta I	52 Hz	0,5
Funcția de protecție de frecvență treapta II	47,5 Hz	0,5
Funcția de protecție de maxima tensiune (valoare mediata la 10 minute)*	1,1 Un	603 s**

- Aceasta funcție se activează doar în cazul în care este conținută în modulul generator (invertor)/generator sincron achiziționat și este obligatorie în cazul protecțiilor de interfață, externe instalațiilor de producere a energiei electrice cu puterea instalată > 30 kVA.

** Timpul de acționare al protecției este dependent de valoarea inițială și finală a tensiunii măsurate, respectiv de 10 minute după un timp de demaraj de 3 s."

3.3. COSTURILE ESTIMATIVE ALE INVESTIȚIEI

Prezentul capitol cuprinde devizul general aferent obiectivului de investiție întocmit la faza Studiu de fezabilitate, în conformitate cu prevederile HG nr. 907 /2016 privind etapele de elaborare și conținutul cadru al documentațiilor tehnico-economice aferente obiectivelor / proiectelor de investiții finanțate din fonduri publice.

3.3.1. COSTURILE ESTIMATE PENTRU REALIZAREA OBIECTIVULUI DE INVESTIȚII, CU LUAREA ÎN CONSIDERARE A COSTURILOR UNOR INVESTIȚII SIMILARE, ORI A UNOR STANDARDE DE COST PENTRU INVESTIȚII SIMILARE CORELATIV CU CARACTERISTICILE TEHNICE ȘI PARAMETRII SPECIFICI OBIECTIVULUI DE INVESTIȚII

Costurile Estimate Pentru Realizarea Obiectivului De Investiții - Scenariul 1:

Valoarea totală cu detalierea pe structura Devizului General – Scenariul 1	Valori
TOTAL inclusiv T.V.A.	55.232.602,09 lei
TOTAL exclusiv T.V.A.	46.443.796,57 lei
Construcții-Montaj (C + M) exclusiv T.V.A.	16.993.220,00 lei
Construcții-Montaj (C + M) inclusiv T.V.A.	20.221.931,80 lei

Deviz General aferent Scenariului 1 este prezentat în Anexa 1.

Devizele pe Obiect aferente Scenariului 1 sunt prezentate în Anexa 2.

Costurile Estimate Pentru Realizarea Obiectivului De Investiții - Scenariul 2:

Valoarea totală cu detalierea pe structura Devizului General – Scenariul 2	Valori
TOTAL inclusiv T.V.A.	55.232.602,09 lei
TOTAL exclusiv T.V.A.	46.443.796,57 lei

Constructii-Montaj (C + M) exclusiv T.V.A.	16.993.220,00 lei
Constructii-Montaj (C + M) inclusiv T.V.A.	20.221.931,80 lei

Deviz General aferent Scenariului 2 este prezentat in **Anexa 3**.

3.3.2. COSTURILE ESTIMATIVE DE OPERARE PE DURATA NORMATA DE VIATA/DE AMORTIZARE A INVESTITIEI PUBLICE.

Costurile de operare estimative sunt prezentate in cadrul capitolului **4.6 Analiza financiara**, precum si in **Anexa 5**.

3.4. STUDII DE SPECIALITATE, IN FUNCTIE DE CATEGORIA SI CLASA DE IMPORTANTA A CONSTRUCTIILOR, DUPA CAZ:

STUDIU TOPOGRAFIC

Studiu Topografic este prezentat în **Anexa 6** la prezentul studiu.

STUDIU GEOTEHNIC SI/SAU STUDII DE ANALIZA SI DE STABILITATEA TERENULUI

Studiu Geotehnic este prezentat în **Anexa 7** la prezentul studiu.

STUDIU HIDROLOGIC, HIDROGEOLOGIC

Nu este necesar.

STUDIU PRIVIND POSIBILITATEA UTILIZARII UNOR SISTEME ALTERNATIVE DE EFICIENTA RIDICATA PENTRU CRESTEREA PERFORMANTEI ENERGETICE

Nu este cazul.

STUDIU DE TRAFIC SI STUDIU DE CIRCULATIE

Nu este cazul.

RAPORT DE DIAGNOSTIC ARHEOLOGIC PRELIMINAR IN VEDEREA EXPROPRIERII, PENTRU OBIECTIVELE DE INVESTITII ALE CAROR AMPLASAMENTE URMEAZA A FI EXPROPRIATE PENTRU CAUZA DE UTILITATE PUBLICA

Nu este cazul.

STUDIU PEISAGISTIC IN CAZUL OBIECTIVELOR DE INVESTITII CARE SE REFERA LA AMENAJARI SPATII VERZI SI PEISAJERE

Nu este cazul.

STUDIUL PRIVIND VALOAREA RESURSEI CULTURALE

Nu este cazul.

STUDIUL DE SPECIALITATE NECESARE ÎN FUNCȚIE DE SPECIFICUL INVESTIȚIEI

Beneficiarul va începe demersurile pentru realizarea unui Studiu Pedologic și pentru scoaterea terenului din circuitul agricol, acolo unde este cazul.

3.5. GRAFICE ORIENTATIVE DE REALIZARE A INVESTIȚIEI

În **Anexa 4** este prezentat 'Graficul de realizare al investiției'.

4. ANALIZA FIECARUI/FIECAREI SCENARIU/OPTIUNI TEHNICO - ECONOMIC(E) PROPU(S)E

4.1. PREZENTAREA CADRULUI DE ANALIZA, INCLUSIV SPECIFICAREA PERIOADEI DE REFERINTA SI PREZENTAREA SCENARIULUI DE REFERINTA

Proiectul analizeaza 2 Variante Tehnice de implementare a unui proiect de producere a energiei electrice din surse regenerabile, sub forma unei centrale electrice fotovoltaice instalata pe sol, cu scopul de asigurare a autoconsumului.

Perioada de referinta o reprezinta anul 2021-2022 in care sunt analizate consumurile proprii de energie electrica pe 12 luni consecutive.

Scenariul de referinta pentru investitia prezentata reprezinta varianta in care beneficiarul isi va sustine operatiunile de baza prin obtinerea din surse regenerabile a unei ponderi cat mai mari din consumul anual de energie electrica. In aceasta varianta nu exista productie suplimentara neta de energie electrica.

Perioada de analiza este de 20 de ani, iar pe aceasta perioada se prognozeaza productia de energie electrica produsa.

4.2. ANALIZA VULNERABILITATILOR CAUZATE DE FACTORI DE RISC, ANTROPICI SI NATURALI, INCLUSIV DE SCHIMBARI CLIMATICE, CE POT AFECTA INVESTITIA

In prezentul capitol se va realiza o evaluare a riscurilor climatice si a vulnerabilitatii pe care proiectul depus il are raportat la cresterea efectului negativ al climatului actual si viitor preconizat asupra masurii in sine, asupra persoanelor respectiv asupra activelor.

Avand in vedere faptul ca ambele scenarii implica acelasi tip de proiect si anume productia de energie electrica provenita din surse regenerabile (fotovoltaic) analiza este valabila pentru ambele scenarii identificate anterior.

Proiectii climatice

Proiectiile climatice au la baza documentul emis de catre IPCC - WORKING GROUP III CONTRIBUTION TO THE IPCC SIXTH ASSESSMENT REPORT (AR6) - Climate Change 2022.

In tabelul urmator se regaseste clasificarea pericolelor legate de clima, pe baza riscurilor enumerate in Apendicele A: Clasificarea pericolelor legate de clima la Regulamentul delegat (UE) al Comisiei [C (2021) 2800/3].

	Riscuri legate de temperatura	Riscuri legate de vant	Riscuri legate de ape	Riscuri legate de masa solida
Cronice	Schimbarea temperaturii (aer, apa dulce, apa de mare)	Schimbarea regimului vantului	Schimbarea regimului precipitatiilor si a tipurilor de precipitatii (ploaie, grindina, zapada/gheata)	Eroziunea costiera

	Stresul termic		Precipitatii sau variabilitate hidrologica	Degradarea solului
	Variabilitatea temperaturii		Acidificarea oceanelor	Eroziunea solului
	Topirea permafrostului		Intruziunea salina	Solifluxiune
			Cresterea nivelului marii	
			Stresul hidric	
Acute	Val de caldura	Ciclone, uragan, taifun	Seceta	Avalansa
	Riscuri legate de temperatura	Riscuri legate de vant	Riscuri legate de ape	Riscuri legate de masa solida
	Val de frig/inghet	Furtuna (inclusiv viscole si furtuni de praf si de nisip)	Precipitatii abundente (ploaie, grindina, zapada/gheata)	Alunecare de teren
	Incendiu forestier	Tornada	Inundatie (costiera, fluviala, pluviala, subterana)	Subsidenta
			Golirea brusca a lacurilor glaciare	

ETAPA 1

Pe baza riscurilor enumerate in Apendicele A: Clasificarea pericolelor legate de clima la Regulamentul delegat (UE) al Comisiei [C (2021) 2800/3], **se vor identifica acele riscuri climatice care pot afecta performanta activitatii economice pe durata sa de viata preconizata**

Probabilitatea de producere a riscului a fost grupata in 5 categorii dupa cum urmeaza:

- Inexistenta;
- Redusa;
- Medie;
- Ridicata;
- Iminente;

Intensitatea impactului in cazul in care un risc s-ar produce a fost de asemenea grupat in 5 categorii dupa cum urmeaza:

- N/A - in cazul in care probabilitatea de producere a riscului este inexistenta;
- Scazuta - impact considerat normal, in sfera uzurii morale si fizice a echipamentelor;
- Medie - impact usor ridicat;
- Ridicata - genereaza disfunctionalitati majore ale echipamentelor si implicit ale activitatii;
- Devastatoare - genereaza distrugerea completa a echipamentelor.

Exceptand riscurile inexistente, se considera ca toate riscurile pot afecta la un moment dat performanta activitatii economice pe durata sa de viata preconizata, singura variabila fiind necesitatea adaptarii infrastructurii in vederea protejarii performantelor economice previzionate.

Intreaga analiza va raspunde urmatoarei intrebari: Daca in urma parcurgerii probabilitatii de productie a riscului respectiv al intensitatii acestuia, se preconizeaza ca masura va duce la cresterea efectului negativ al climatului actual si al climatului viitor preconizat asupra masurii in sine sau asupra persoanelor, asupra naturii sau asupra activelor ? Astfel, se considera semnificative doar acele riscuri la care raspunsul este DA la intrebarea amintita anterior.

Totodata mentionam faptul ca analiza tine cont si de previziunile referitoare la modul in care va fi operata infrastructura, rezultatele economice previzionate respectiv elementele care au fost luate in calculul acestor previziuni.

Risc	Probabilitate	Intensitate	Observatii
Riscuri cronice legate de temperatura			
Schimbarea temperaturii (aer, apa dulce, apa de mare)	REDUSA	MEDIE	Probabilitatea de modificare a schimbarii temperaturii aerului este relativ redusa – dar impactul pe care aceasta l-ar avea asupra functionarii optime a panourilor este unul mediu. Schimbarea temperaturii apei nu este relevanta pentru proiectul de fata.
Stresul termic	REDUSA	SCAZUTA	Stresul termic este tot mai prezent iar modelele climatice luate in calcul indica un stres termic tot mai frecvent. Impactul acestuia asupra activitatii economice ramane relativ redus, fiind luat in calculul productivitatii anuale.
Variabilitatea temperaturii	REDUSA	SCAZUTA	Variabilitatea temperaturii include toate variatiile climatice care dureaza mai mult decat evenimentele meteorologice individuale – fiind relativ reduse ca durata pentru a putea impacta activitatea economica.
Topirea permafrostului	INEXISTENTA	N/A	Nu este cazul – la locatia de implementare a proiectului nu exista permafrost.
Riscuri acute legate de temperatura			
Val de caldura	REDUSA	SCAZUTA	Un val de caldura aduce teoretic avantaje surselor de energie fotovoltaica, presupunand radiatii mai ridicate.
Val de frig/inghet	REDUSA	SCAZUTA	Valul de frig/inghet genereaza o usoara scadere a performantelor economice insa acestea sunt luate in calculul modelelor economice previzionate
Incendiu forestier	INEXISTENTA	N/A	Implementarea proiectului nu este realizata in apropierea fondului forestier, riscul fiind asadar inexistent.
Riscuri cronice legate de vant			
Schimbarea regimului vantului	INEXISTENTA	N/A	Implementarea proiectului presupune realizarea unui parc fotovoltaic – schimbarea regimului vanturilor negenerand riscuri economice.
Riscuri acute legate de vant			
Ciclone, uragan, taifun	INEXISTENTA	N/A	Zona de implementare a proiectului nu este expusa uraganelor sau taifunurilor.
Furtuna (inclusiv viscole si furtuni de praf si de	MEDIU	SCAZUTA	Riscul de aparitie al unei furtuni este mediu, pe durata a 20 de ani fiind mai mult ca sigure aparitia catorva astfel de fenomene. Din punct

nisp)			de vedere al performantelor economice, insa, acestea sunt luate in calculul modelelor financiare previzionate
Tornada	REDUSA	MEDIU	Riscul de producere al unei tornade este redus – in Romania preconizandu-se un numar relativ redus de astfel de evenimente. Acestea pot totusi afecta celulele fotovoltaice generand uzura fizica accelerata si implicit reducerea rezultatelor economice previzionate.
Risc	Probabilitate	Intensitate	Observatii
Riscuri cronice legate de ape			
Schimbarea regimului precipitatiilor si a tipurilor de precipitatii (ploaie, grindina, zapada/gheata)	INEXISTENTA	N/A	Implementarea proiectului presupune realizarea unui parc fotovoltaic – schimbarea regimului precipitatiilor negenerand riscuri economice.
Precipitatii sau variabilitate hidrologica	INEXISTENTA	N/A	Implementarea proiectului presupune realizarea unui parc fotovoltaic – variabilitatea hidrologica negenerand probleme de performanta economica.
Acidificarea oceanelor	INEXISTENTA	N/A	Implementarea proiectului nu are nicio legatura cu acidificarea oceanelor, performantele economice nefiind impactate in niciun fel din acest punct de vedere.
Intruziunea salina	INEXISTENTA	N/A	Implementarea proiectului nu are nicio legatura cu intruziunea salina, performantele economice nefiind impactate in niciun fel din acest punct de vedere.
Cresterea nivelului marii	INEXISTENTA	N/A	Implementarea proiectului nu are nicio legatura cu cresterea nivelului marii, performantele economice nefiind impactate in niciun fel din acest punct de vedere.
Stresul hidric	INEXISTENTA	N/A	Implementarea proiectului nu are nicio legatura cu stresul hidric, performantele economice nefiind impactate in niciun fel din acest punct de vedere.
Riscuri acute legate de ape			
Seceta	REDUSA	SCAZUTA	Proiectul genereaza un risc redus de aparitie a secetei prin prisma faptului ca panourile amplasate pot reduce cantitatea de apa care cade pe o anumita suprafata in cazul unor ploii usoare (38 mm) pentru o perioada scurta de timp (30 minute).
Precipitatii abundente (ploaie, grindina, zapada/gheata)	REDUSA	MEDIU	Acoperirea cu zapada a panourilor necesita curatarea acestora. Grindina poate genera deteriorarea celulelor fotovoltaice.

Inundatie (costiera, fluviala, pluviala, subterana)	INEXISTENTA	N/A	Nu este cazul.
Golirea brusca a lacurilor glaciare	INEXISTENTA	N/A	Nu este cazul.
Riscuri cronice legate de masa solida			
Eroziunea costiera	INEXISTENTA	N/A	Nu este cazul.
Degradarea solului	MEDIU	Scazuta	Implementarea proiectului implica un risc mediu de degradare a solului (acesta nu va mai beneficia pentru o perioada de 20 de ani de lumina solara). Totusi , proiectul nu este realizat in zona agricola, intensitatea acestui risc fiind una scazuta. Din punctul de vedere al performantelor economice – acestea nu sunt influentate de degradarea solului.
Eroziunea solului	INEXISTENTA	N/A	Din punctul de vedere al performantelor economice – acestea nu sunt influentate de eroziunea solului.
Risc	Probabilitate	Intensitate	Observatii
Solifluxiune	REDUSA	Mediu	Aparitia solifluxiunii poate genera schimbarea pozitiei panourilor fotovoltaice si reducerea performantelor economice ale acestora
Riscuri acute legate de masa solida			
Avalansa	INEXISTENTA	N/A	Locatia de implementare a proiectului nu se afla in zona predisusa avalanselor.
Alunecare de teren	INEXISTENTA	N/A	Studiul topografic anexat la prezenta documentatie indica un risc inexistent de producere a alunecarilor de teren.
Subsidenta	INEXISTENTA	N/A	Subsidenta se produce ca urmare a unor activitati precum mineritul sau alte interventii asupra subsolului si implica coborarea succesiva a scoartei terestre. Proiectul de fata nu se realizeaza in astfel de zone, riscul de producere fiind inexistent.

ETAPA 2

Evaluarea riscurilor climatice si a vulnerabilitatii pentru a se determina daca riscurile climatice fizice sunt semnificative pentru activitatea economica respectiva

In continuare, pentru a putea determina daca vreunul din riscurile analizate anterior **sunt semnificative** pentru activitatea economica, acestea au fost notate in functie de categoria din care fac parte.

Punctaj:

Probabilitate risc		Intensitate risc	
Inexistenta	0	N/A	0
Redusa	1	Scazuta	1
Medie	2	Medie	2
Ridicata	3	Ridicata	3
Iminenta	4	Devastatoare	4

Pentru ca un anumit risc climatic sa fie considerat semnificativ, acesta trebuie sa obtina un punctaj minim de 5 puncte, in urma sumei celor doua elemente analizate – probabilitate si intensitate.

In tabelul urmatoar sunt prezentate scorurile obtinute de riscurile analizate anterior in functie de cele doua elemente analizate – riscul si intensitatea.

	NOTA RISC	NOTA INTENSITATE	NOTA FINALA
Riscuri cronice legate de temperatura			
Schimbarea temperaturii (aer, apa dulce, apa de mare)	1	2	3
Stresul termic	1	1	2
Variabilitatea temperaturii	1	1	2
Topirea permafrostului	0	0	0
Riscuri acute legate de temperatura			
Val de caldura	1	1	2
Val de frig/inghet	1	1	2
Incendiu forestier	0	0	0
Riscuri cronice legate de vant			
Schimbarea regimului vantului	0	0	0
Riscuri acute legate de vant			
Ciclone, uragan, taifun	0	0	0
Furtuna (inclusiv viscole si furtuni de praf si de nisip)	2	1	3
Tornada	1	2	3
Riscuri cronice legate de ape			
Schimbarea regimului precipitatiilor si a tipurilor de precipitatii (ploaie, grindina, zapada/gheata)	0	0	0
Precipitatii sau variabilitate hidrologica	0	0	0
Acidificarea oceanelor	0	0	0
Intruziunea salina	0	0	0
Cresterea nivelului mării	0	0	0
Stresul hidric	0	0	0
Riscuri acute legate de ape			
Seceta	1	1	2
Precipitatii abundente (ploaie, grindina, zapada/gheata)	1	2	3
Inundatie (costiera, fluviala, pluviala, subterana)	0	0	0
Golirea brusca a lacurilor glaciare	0	0	0
Riscuri cronice legate de masa solida			
Eroziunea costiera	0	0	0

Degradarea solului	2	1	3
Eroziunea solului	0	0	0
Solifluxiune	1	2	3
Riscuri acute legate de masa solida			
Avalansa	0	0	0
Alunecare de teren	0	0	0
Subsidenta	0	0	0

Se observa asadar ca nu exista niciun risc semnificativ pentru activitatea economica desfasurata care sa necesite luarea unor masuri suplimentare. Toate riscurile au un scor mai mic de 5 puncte, efectul producerii acestor riscuri fiind luat in calcul in previzionarea veniturilor activitatii economice.

In concluzie, in urma evaluarii riscurilor climatice si a vulnerabilitatilor nu a fost identificat niciun risc a carui probabilitate si intensitate a impactului sa necesite adaptarea infrastructurii la schimbarile climatice, altele decat cele deja luate in calcul si vizibile in evolutia indicatorilor financiari ai activitatii desfasurate.

In cazul in care pe termen scurt sau mediu se identifica modificari semnificative ale ipotezelor folosite in realizarea proiectiilor climatice in cadrul unei serii de scenarii viitoare (descrise la inceputul prezentului paragraf) – se va avea in vedere identificarea unor solutii de adaptare parcurgand urmatoarele etape:

- realizarea unei evaluari a **solutiilor de adaptare** care pot reduce riscul climatic fizic identificat;
- punerea in aplicare a solutiilor fizice si nefizice („solutii de adaptare”) identificate, care reduc in mod substantial cele mai importante **riscuri climatice fizice semnificative** pentru activitatea economica respectiva.

Asumarea faptului ca solutiile identificate nu afecteaza in mod negativ eforturile de adaptare sau nivelul de rezilienta la riscurile fizice legate de clima a altor persoane, a naturii, a altor active si/sau a altor activitati economice si ca acestea sunt in concordanta cu planurile si strategiile nationale de adaptare la schimbarile climatice de la nivel local, zonal, regional sau national.

4.3. SITUATIA UTILITATILOR SI ANALIZA DE CONSUM

4.3.1. NECESARUL DE UTILITATI SI DE RELOCARE/PROTEJARE, DUPA CAZ

Nu sunt necesare relocari / protejari de utilitati.

4.3.2. SOLUTII PENTRU ASIGURAREA UTILITATILOR NECESARE

Alimentarea cu energie electrica a obiectivului se va face din reseaua electrica de distributie ce apartine Operatorului de Distributie zonal, conform Avizului Tehnic de Racordare ce va fi eliberat de catre acesta.

4.4. SUSTENABILITATEA REALIZARII OBIECTIVULUI DE INVESTITII

A) IMPACTUL SOCIAL SI CULTURAL, EGALITATEA DE SANSE

Principala preocupare in acest moment la nivel european, dar si la nivelul marilor producatori este reducerea consumului de energie si implicit a costurilor cu energia. Acesta este si scopul principal al obiectivului de investitii propus.

Prin prezentul proiect se doreste, pe de o parte, scaderea impactului asupra mediului global pe care beneficiarul il are la nivel national, iar pe de alta parte acoperirea consumului propriu de energie electrica cu energie obtinuta din surse regenerabile.

Egalitatea de sanse si tratament este asigurata in conformitate cu prevederile Regulamentului de organizare si functionare, legate de non-discriminarea angajatilor, colaboratorilor si tuturor partilor implicate in activitatea companiei.

Ca principiu de dezvoltare si implementare a proiectului in toate etapele sale, vor fi luate in considerare toate politicile si practicile prin care sa nu se realizeze nicio deosebire, excludere, restrictie sau preferinta, pe baza de: rasa, nationalitate, etnie, limba, religie, categorie sociala, convingeri, sex, varsta, handicap, apartenenta la o categorie defavorizata, precum si orice alt criteriu care are ca scop sau efect restrangerea, inlaturarea recunoasterii, folosintei sau exercitarii, in conditii de egalitate, a drepturilor omului si a libertatilor fundamentale sau a drepturilor recunoscute de lege.

De asemenea, beneficiarul va impune furnizorilor de echipamente respectarea legislatiei in vigoare si a bunelor practici in domeniul egalitatii de sanse.

B) ESTIMARI PRIVIND FORTA DE MUNCA OCUPATA PRIN REALIZAREA INVESTITIEI: IN FAZA DE REALIZARE, IN FAZA DE OPERARE

Pentru implementarea proiectului se vor folosi resurse umane si tehnice angajate si/sau subcontractate. Personalul cheie va avea experienta in proiecte similare si educatia necesara, certificarea si abilitati instruite. In perioada realizarii investitiei, responsabilitatea fortei de munca va cadea in sarcina furnizorului produselor ce urmeaza a fi instalate.

Din punct de vedere numeric *se estimeaza*:

- 130 persoane direct implicate in faza de realizare a investitiei;
- 1 persoana direct implicata in faza de operare a investitiei.

C) IMPACTUL ASUPRA FACTORILOR DE MEDIU, INCLUSIV IMPACTUL ASUPRA BIODIVERSITATII SI A SITURILOR PROTEJATE, DUPA CAZ

In ceea ce priveste impactul asupra factorilor de mediu, implementarea prezentului proiect va avea un impact minimal, terenul pe care se vor instala centralele fotovoltaice facand in prezent parte din terenul **Intravilan** al localitatii. La terminarea duratei de viata a prezentului proiect, terenul se poate elibera de orice constructie, fara a avea un impact asupra terenului.

Investitia propusa va contribui la imbogatirea productiei de energie nepoluanta, regenerabila, pe teritoriul Romaniei. Montarea si operarea centralei electrice fotovoltaice propusa nu este de natura sa polueze aerul sau solul. Producerea energiei electrice nu genereaza zgomote.

Terenul fiind amplasat intr-o zona periferica localitatii, nu exista flora sau fauna locala care sa fie afectata. Impactul vizual este neglijabil, constructiile si echipamentele avand inaltimi medii de maximum 5 metri.

Totodata, investitiile proiectului de fata nu vor afecta:

- terenuri arabile si terenuri cultivate cu un nivel moderat pana la ridicat al fertilitatii solului si al biodiversitatii subterane;
- terenuri care sa fie recunoscute ca au o valoare ridicata a biodiversitatii si terenuri care servesc drept habitat al speciilor pe cale de disparitie (flora si fauna) si
- terenuri forestiere (acoperite sau nu de paduri), alte terenuri impadurite sau terenuri care sunt acoperite partial sau in intregime sau destinate sa fie acoperite de copaci, chiar daca acesti copaci nu au atins inca dimensiunea si acoperirea necesare pentru a fi clasificate ca paduri sau alte terenuri impadurite, astfel cum sunt definite in conformitate cu definitia FAO a padurii.

D) IMPACTUL OBIECTIVULUI DE INVESTITIE RAPORTAT LA CONTEXTUL NATURAL SI ANTROPIC IN CARE ACESTA SE INTEGREAZA, DUPA CAZ

SCENARIUL 1	SCENARIUL 2
Nu au fost identificati factori de risc antropici care ar putea afecta investitia.	Intrucat amplasamentul studiat este acelasi pentru ambele scenarii, informatiile sunt identice cu cele descrise in Scenariul 1.

4.5. ANALIZA CERERII DE BUNURI SI SERVICII, CARE JUSTIFICA DIMENSIONAREA OBIECTIVULUI DE INVESTITII

Analiza cererii de energie se realizeaza tinand cont de analiza de consum existenta la nivel macro – economic necesara pentru acea componenta de productie energie regenerabila realizata in vederea revanzarii catre Sistemul Energetic National.

Din analiza de consum a Romaniei in intervalul anilor 2018-2021, se poate observa ca anual, necesarul de utilitati este de peste 9 milioane MW/h, productia variind intre 10,1 milioane MW/h in anul 2018 si 9,4 milioane MW/h in anul 2021.

Principala problema in cazul energiei electrice nu o reprezinta discrepanta dintre energia produsa si cea consumata (acestea fiind relativ similare) ci gradul de independenta energetica a tarii. Conform datelor prezentate de INSSE.RO, gradul de independenta energetica este in scadere, de la 76,1 % in anul 2017 la aproximativ 67,5 % in anul 2021.

4.6. ANALIZA FINANCIARA, INCLUSIV CALCULAREA INDICATORILOR DE PERFORMANTA FINANCIARA: FLUXUL CUMULAT, VALOAREA ACTUALIZATA NETA, RATA INTERNA DE RENTABILITATE; SUSTENABILITATEA FINANCIARA

Scopul prezentului capitol este de a calcula indicatorii de performanta financiara pentru cele doua scenarii detaliate in cadrul prezentului Studiu de fezabilitate denumite generic **Scenariul 1** si **Scenariul 2**, pentru a determina care dintre acestea este optim din punct de vedere financiar, in vederea implementarii.

Analiza Financiara este prezentata in **Anexa 5** la prezentul studiu.

4.7. ANALIZA ECONOMICA, INCLUSIV CALCULAREA INDICATORILOR DE PERFORMANTA ECONOMICA: VALOAREA ACTUALIZATA NETA, RATA INTERNA DE RENTABILITATE SI RAPORTUL COST-BENEFICIU SAU, DUPA CAZ, ANALIZA COST-EFICACITATE

Analiza economica masoara impactul economic, social si de mediu al proiectului si evalueaza proiectul din punct de vedere al societatii. Obiectivul analizei economice este de a demonstra ca proiectul are o **contributie neta pozitiva pentru societate** si in consecinta, merita sa fie finantat din fonduri publice. Analiza fezabilitatii prezentata anterior a luat in considerare exclusiv efectele financiare directe ale investitiei asupra patrimoniului beneficiarului. Avand in vedere faptul ca proiectul de investitii nu are asociat in exclusivitate un obiectiv lucrativ propriu-zis, se impune acordarea unei importante sporite.

Analiza Economica este prezentata in **Anexa 5** la prezentul studiu.

4.8. ANALIZA DE SENZITIVITATE

Desi, teoretic, riscurile pot fi identificate si evaluate, nu se poate estima ce riscuri apar efectiv in practica. Din acest motiv, trebuie efectuata o analiza de senzitivitate.

Aceasta analiza este realizata pentru a identifica factorii cu un efect semnificativ asupra Valorii actualizate nete (VANF) a proiectului.

Factorii alesi sunt costul investitiei, cheltuielile de exploatare si veniturile. Analiza consta in variatia acestor factori cu $\pm 15\%$ si urmarirea efectului acestor variatii asupra VANF.

Scopul acestei analize este de a selecta variabilele critice ale proiectului ale caror variatii pozitive sau negative, comparate cu valorile utilizate, au cel mai mare efect asupra ratei interne a rentabilitatii si a valorii actuale nete.

Analiza de Sensitivitate este prezentata in **Anexa 5** la prezentul studiu.

4.9. ANALIZA DE RISCURI, MASURI DE PREVENIRE/DIMINUARE A RISCURILOR

Riscurile se pot defini ca si probabilitati de producere a unor pierderi in proiect sau nesiguranta asociata oricarui rezultat.

Analiza de risc vizeaza estimarea distributiei de probabilitate a modificarilor indicatorilor de performanta financiara (si economica, dupa caz). Rezultatele analizei de risc se pot exprima ca medie estimata si deviatie standard a acestor indicatori. Nesiguranta se poate referi la probabilitatea de aparitie a unui eveniment sau la efectul unui eveniment, in cazul in care acesta se produce.

Analiza de riscuri, masurile de prevenire/diminuare a riscurilor este prezentata in **Anexa 5**.

5. SCENARIUL/OPTIUNEA TEHNICO-ECONOMIC(A) OPTIM(A), RECOMANDAT(A)

5.1. COMPARATIA SCENARIILOR/OPTIUNILOR PROPUSE, DIN PUNCT DE VEDERE TEHNIC, ECONOMIC, FINANCIAR, AL SUSTENABILITATII SI RISCURILOR

5.1.1. COMPARATIA SCENARIILOR

Indicator analizat (UM)	SCENARIUL 1	SCENARIUL 2
Capacitatea instalata (MW)	6,2016	6,2016
Energie electrica produsa anual (MWh/an)	8.135,1100	7.925,5400
Reducerea anuala a GES (t CO ₂ /an)	4.977,87	4.849,64
Valoare totala a investitiei fara T.V.A. (lei)	46.443.796,57	46.443.796,57
RIRF/C (%)	-1,13	-1,61
VANF/C (LEI)	-16.585.738,77	-17.921.280,86
Durata de executie (luni)	12	12

COMPARATIA SCENARIILOR/OPTIUNILOR PROPUSE(E)			
PUNCT DE VEDERE	SCENARIUL 1	SCENARIUL 2	AVANTAJ
TEHNIC	Energie electrica produsa anual: 8.135,1100(MWh/an)	Energie electrica produsa anual: 7.925,5400(MWh/an)	Scenariul 1
ECONOMIC	Valoarea totala a investitiei fara T.V.A.: 46.443.796,57 lei	Valoarea totala a investitiei fara T.V.A.: 46.443.796,57 lei	Scenariul 1 = Scenariul 2.
FINANCIAR	Costurile anuale de operare si mentenanta: 20.221.931,80 lei/an	Costurile anuale de operare si mentenanta: 20.221.931,80 lei/an	Scenariul 1
SUSTENABILITATE	Reducerea anuala a GES: 4.977,87 tone CO₂/an	Reducerea anuala a GES: 4.849,64 tone CO₂/an	Scenariul 1
RISCURI	Riscurile care pot aparea in derularea proiectului au in general un impact mare la producere, dar o probabilitate redusa de aparitie si declansare. Riscurile majore care pot afecta proiectul sunt riscurile financiare. Probabilitatea de aparitie a riscurilor tehnice este puternic diminuata prin contractarea	Riscurile care pot aparea in derularea proiectului au in general un impact mare la producere, dar o probabilitate redusa de aparitie si declansare. Riscurile majore care pot afecta proiectul sunt riscurile financiare. Probabilitatea de aparitie a riscurilor tehnice este puternic diminuata prin contractarea	Scenariul 1 = Scenariul 2.

	lucrarilor de executie cu firme specializate.	lucrarilor de executie cu firme specializate.	
--	---	---	--

5.2. SELECTAREA SI JUSTIFICAREA SCENARIULUI/OPTIUNII OPTIM(E) RECOMANDAT(E)

Scenariul tehnico-economic recomandat de catre elaborator este **Scenariul 1**.

In vederea justificarii scenariului recomandat, s-au luat in considerare urmatoarele:

- Din punct de vedere tehnic, Scenariul 1 asigura o eficienta energetica superioara;
- Din punct de vedere economic, Scenariul 1 asigura o reducere mai mare a cheltuielilor cu energia datorita performantei superioare;
- Din punct de vedere financiar, Scenariul 1 prezinta beneficii mai mari;
- Din punct de vedere al sustenabilitatii, Scenariul 1 are un impact pozitiv mai mare asupra mediului datorita obtinerii unei reduceri anuale mai mari a emisiilor de gaze cu efect de sera (CO₂);
- Din punct de vedere al riscurilor implicate, ambele scenarii prezinta aceleasi riscuri.

Din analiza informatiilor de mai sus, rezulta concluzia asupra alegerii **Scenariului 1** ca varianta optima din punct de vedere tehnico – economic.

Varianta recomandata de catre elaborator este **Scenariu 1**.

Pentru varianta finala de implementare se va elabora cererea de eliberare a Avizului de Amplasament din partea Operatorului de Distributie si, ulterior, cererea de actualizare a Avizului Tehnic de Racordare existent (si a realizarii unui studiu de solutie si a unei analize de sistem, daca Operatorul de Distributie le va solicita).

5.3. DESCRIEREA SCENARIULUI/OPTIUNII OPTIM(E) RECOMANDAT(E) PRIVIND:

A) OBTINEREA SI AMENAJAREA TERENULUI

Regim juridic:

- Terenurile sunt situate in localitatea **CRAIOVA**, jud. **Dolj**, Romania;
- Imobilului are nr. Cadastral **216498**;
- Folosinta actuala a terenului este ;
- Actualmente pe amplasamentele ce fac obiectul prezentei documentatii nu exista constructii edificate care sa obstructioneze realizarea investitiei, iar pentru executia lucrarilor propuse prin prezenta documentatie nu sunt necesare lucrari de desfiintare/demolare si nu sunt afectate arii naturale protejate sau zone de protectie a monumentelor istorice;
- Investitia va respectata reglementarile din punct de vedere urbanistic.

B) ASIGURAREA UTILITATILOR NECESARE FUNCTIONARII OBIECTIVULUI

Terenul se afla in partea de Intravilan a localitatii CRAIOVA, Romania si va beneficia de utilitatile existente in zona.

Pentru functionalitatea obiectivului este necesar ca obiectivul sa fie racordat la reseaua electrica din zona.

C) SOLUTIA TEHNICA, CUPRINZAND DESCRIEREA, DIN PUNCT DE VEDERE TEHNOLOGIC, CONSTRUCTIV, TEHNIC, FUNCTIONAL-ARHITECTURAL SI ECONOMIC, A PRINCIPALELOR LUCRARI PENTRU INVESTITIA DE BAZA, CORELATA CU NIVELUL CALITATIV, TEHNIC SI DE PERFORMANTA CE REZULTA DIN INDICATORII TEHNICO-ECONOMICI PROPUSE

Varianta constructiva aferenta Scenariului 1:

- **Capacitate de producere a energiei electrice din surse de energie solara cu sistem fotovoltaic complet echipat, dotat cu panouri bifaciale si sistem fix de montare.**

Solutiile tehnice propuse pentru Scenariul 1:

- **Amenajari Exterioare** - Sistematizare pe Verticala, Drumuri, Platforme si Imprejmuiri:
- Amenajarea terenului in vederea montarii optimizate a sistemului fotovoltaic
- Infrastructura de drumuri de exploatare si rigole pluviale pe amplasament;
- Realizare Parcari Auto de 36 mp;
- Realizare Parcari ATV de 16 mp;
- Realizare Platforma PSI de 4 mp;
- Realizare Platforma betonata;
- Realizare Sistem de Protectie a Intruziunii Perimetrare compus (gard perimetral, poarta de acces auto, poarta acces pietonal, sistem de detectie a intruziunii) ;
- **Amenajari Exterioare** - Lucrari de Instalatii Electrice pe amplasament:
- Realizare Sistem de Iluminat de incinta cu led;
- Realizare Instalatie de paratrasnet;
- Legarea la pamant;
- Realizare Instalatie CCTV;
- **Amenajari Exterioare** - Montare de Paratrasnet tip PDA:
- Montare Paratrasnet tip PDA;
- **Amenajari Exterioare** - Lista de Echipamente cu Montaj pentru amenajari exterioare:
- Paratrasnet tip PDA;
- **Amenajari Exterioare** - Lista de Echipamente fara Montaj pentru amenajari exterioare:
- Container complet echipat pentru Monitorizare si Paza;
- Tractor tip ATV-uri pentru exploatare si intretinere;
- Sistem mobil pentru spalare panouri fotovoltaice dotat cu rezervor de inmagazinare si statie de presiune;
- **Amenajari Exterioare** - Lista de Dotari pentru amplasament:
- Truse complete de scule pentru mentenanta si intretinere;
- Set de 4 Europubele pentru colectare selectiva;
- Pichet PSI complet echipat;
- WC Ecologic;
- **Sisteme Fotovoltaice pe sol** - Lucrari de Instalatii Electrice aferente Sistemelor Fotovoltaice:
- Instalatie de racordare electrice a Invertoarelor la Postul de Transformare;
- **Sisteme Fotovoltaice pe sol** - Montarea de Echipamente pentru Sisteme Fotovoltaice Fixe cu Panouri Bifaciale:
- Montare Sistem Fotovoltaic dotat cu panouri bifaciale și sistem fix de montare;

- **Sisteme Fotovoltaice pe sol** - Lista de Echipamente pentru Sisteme Fotovoltaice Fixe cu Panouri Bifaciale:
 - Sistem Fotovoltaic complet echipat, dotat cu panouri bifaciale, sistem fix de montare, invertoare trifazice si componente conexe;
- **Sisteme Fotovoltaice pe sol** - Montare de Echipamente pentru Monitorizarea conditiilor climatice exterioare:
 - Montare Dispozitiv de masurare a Radiatiei Solare si racordare in Invertor;
 - Montare Centrala Meteorologica cu acces online;
 - **Sisteme Fotovoltaice pe sol** - Lista de Echipamente pentru Monitorizarea conditiilor climatice exterioare:
 - Dispozitiv de masurare a Radiatiei Solare;
 - Centrala Meteorologica cu acces online;
 - **Racord in retea (SEN)** - Racord prin Tarif de racordare in SEN.

D) PROBE TEHNOLOGICE SI TESTE

Se vor realiza probe tehnologice si teste de functionare specifice solutiilor propuse in conformitate cu Fisele Tehnice ale echipamentelor si a normelor tehnice in vigoare.

5.4. PRINCIPALII INDICATORI TEHNICO-ECONOMICI AFERENTI OBIECTIVULUI DE INVESTITII

A) Indicatori maximali, respectiv valoarea totala a obiectivului de investitii, exprimata in lei, cu tva si, respectiv, fara tva, din care constructii-montaj (c+m), in conformitate cu devizul general

Valoarea totala cu detalizarea pe structura Devizului General	VALOARE
TOTAL inclusiv T.V.A.	55.232.602,09 lei
TOTAL exclusiv T.V.A.	46.443.796,57 lei
Constructii-Montaj (C + M) exclusiv T.V.A.	16.993.220,00 lei
Constructii-Montaj (C + M) inclusiv T.V.A.	20.221.931,80 lei

B) Indicatori minimali, respectiv indicatori de performanta - elemente fizice/capacitati fizice care sa indice atingerea tintei obiectivului de investitii - si, dupa caz, calitativi, in conformitate cu standardele, normativele si reglementarile tehnice in vigoare

Indicator analizat (UM)	VALOAREA
Procentul energiei electrice utilizata pentru autoconsum din totalul energiei produse	100%

C) Indicatori financiari, socioeconomici, de impact, de rezultat/operare, stabiliti in functie de specificul si tinta fiecarui obiectiv de investitii

Indicator	Indicatori de proiect	Unitate de masura	VALOAREA
Indicatorul I.1	Capacitate nou instalata de productie a energiei din surse regenerabile	MW	6,2016
Indicatorul I.2	Reducerea anuala a emisiilor de gaze cu efect de sera (scaderea anuala estimata a emisiilor de gaze cu efect de sera)	Echivalent tone de CO2/an	4.977,87
Indicatorul I.3	Productia medie de energie electrica din surse regenerabile	MWh/an	8.135,1100
Indicatorul I.4	Productia totala de energie electrica din surse regenerabile pentru perioada de referinta	MWh	153.678,1100
Indicatorul I.5	Factorul de capacitate al centralei electrice	%	14,97

D) Durata estimata de executie a obiectivului de investitii, exprimata in luni

Indicator analizat (UM)	Valoarea
Durata de executie (luni)	12

5.5. PREZENTAREA MODULUI IN CARE SE ASIGURA CONFORMAREA CU REGLEMENTARILE SPECIFICE FUNCTIUNII PRECONIZATE DIN PUNCTUL DE VEDERE AL ASIGURARII TUTUROR CERINTELOR FUNDAMENTALE APLICABILE CONSTRUCȚIEI, CONFORM GRADULUI DE DETALIERE AL PROPUNERILOR TEHNICE

Realizarea instalatiei fotovoltaice trebuie sa asigure satisfacerea unor cerinte si nevoi, dupa cum urmeaza:

- Imbunatatirea eficientei energetice si valorificarea resurselor regenerabile de energie in vederea reducerii efectelor schimbarilor climatice;
- Reducerea semnificativa a costurilor de mentenanta/intretinere;
- Functionarea si exploatarea in conditii de siguranta deplina si de eficienta economica a infrastructurii;
- Imbunatatirea standardelor de siguranta la nivelul societatii;
- Indeplinirea obiectivelor standardizate;
- Cresterea gradului de civilizatie, a confortului si a calitatii vietii;
- Imbunatatirea conditiilor de mediu, prin reducerea emisiilor de CO₂ generate de noua tehnologie;
- Realizarea unui raport optim calitate/cost pentru perioada de derulare a contractului de cooperare si un echilibru intre riscurile si beneficiile asumate prin contract (structura si nivelul tarifelor practicate vor reflecta costul efectiv al prestatiei si vor fi in conformitate cu prevederile legale);
- Sustinerea si stimularea dezvoltarii economico-sociale a societatii;
- Functionarea si exploatarea in conditii de siguranta, rentabilitate si eficienta economica a infrastructurii aferente serviciului.

Executantul lucrarii este obligat sa respecte reglementarile enumerate:

- **Legea nr. 123/ 2012** a energiei electrice si a gazelor naturale;
- **Ordin ANRE nr. 208 / 2018** Cerintele tehnice de racordare la retelele electrice de interes public pentru module generatoare, centrale formate din module generatoare si centrale formate din module generatoare offshore (situat in larg);
- **Ordin ANRE nr. 228 / 2018** Conditii tehnice de racordare la retelele electrice de interes public pentru prosumatorii cu injectie de putere activa in retea, cu modificarile si completarile din Ordinul nr. 132/2020;
- **Ordin ANRE nr. 15/2022** pentru aprobarea Procedurii privind racordarea la retelele electrice de interes public a locurilor de consum si de productie apartinand prosumatorilor care detin instalatii de productie a energiei electrice din surse regenerabile cu putere instalata de cel mult 400 kW pe loc de consum – daca e cazul;
- **Ordin ANRE nr. 74/2013** pentru aprobarea Procedurii privind punerea sub tensiune pentru perioada de probe si certificarea conformitatii tehnice a centralelor electrice eoliene si fotovoltaice si abrogarea alin. (4) al art. 25 din Norma tehnica „Conditii tehnice de racordare la retelele electrice de interes public pentru centralele electrice fotovoltaice”, aprobata prin Ordinul presedintelui Autoritatii Nationale de Reglementare in Domeniul Energiei nr. 30/2013;
- **I7/2011** Normativ pentru proiectarea, executia si exploatarea instalatiilor electrice aferente cladirilor;
- **NTE 001/03/00** Normativ pentru alegerea, coordonarea izolatiei si protectia instalatiilor electroenergetice impotriva supratensiunilor;
- **NTE 007/08/00** Normativ si Anexe pentru proiectarea si executarea retelelor de cabluri electrice;

- **NTE 005/06/00** Normativ privind metodele si elementele de calcul a sigurantei in functionare a instalatiilor energetice;
- **I.RE-Ip 30-04** Indrumar de proiectare si executie a instalatiilor de legare la pamant;
- **STAS 2612/1987** Protectia impotriva electrocutarilor. Limite admise;
- **STAS 12217/1988** Protectia impotriva electrocutarilor la utilaje si echipamente electrice mobile. Prescriptii;
- **STAS 297/1/1987** Culori si indicatoare de securitate. Conditii tehnice generale;
- **STAS 297/2/1992** Culori si indicatoare de securitate. Reprezentari;
- **HGR nr. 300/2006** Cerinte minime de securitate si sanatate pentru santierele temporare sau mobile;
- **HGR nr. 1146/2006** Cerinte minime de securitate si sanatate pentru utilizarea de catre lucratori a echipamentelor de munca;
- **HGR nr. 971/2006** Cerinte minime pentru semnalizarea de securitate si/sau de sanatate la locul de munca;
- **HG nr. 1091/2006** Cerinte minime pentru securitate si sanatate la locul de munca;
- **HG nr. 448/2005** privind deseurile de echipamente electrice si electronice;
- **HG nr. 621/2005** privind gestionarea ambalajelor si a deseurilor din ambalaje;
- **HG nr. 918/2002** privind evaluarea impactului asupra mediului inconjurator.

Toate cerintele expuse de normative, legislatie, hotarari ale autoritatii locale, standarde referitoare la activitatea din domeniul constructiilor vor fi incluse in proiectul tehnic si in detaliile de executie.

Toate caracteristicile de performanta care sunt necesare realizarii sau functionarii corespunzatoare a intregului obiectiv, se vor include in proiectul tehnic si in detaliile de executie si trebuiesc executate, chiar daca in actuala documentatie, nu sunt prezentate separat, in mod expres.

A) REZISTENTA MECANICA SI STABILITATE

Se vor respecta cu strictete masurile propuse in cadrul expertizei tehnice. Proiectul tehnic si detaliile de executie vor fi, in mod obligatoriu, puse la dispozitia expertului tehnic pentru verificarea conformitatii solutiilor alese cu masurile indicate in expertiza tehnica.

B) SECURITATE LA INCENDIU

Proiectul va urmari respectarea normativelor in vigoare („Normativ de siguranta la foc a constructiilor” – P.118-99, „Normativ privind protectia cladirilor de locuinte” NP057-2002) si reglementarile tehnice de specialitate referitoare la prevenirea si stingerea incendiilor.

Se asigura respectarea corelatiilor dintre gradul de rezistenta la foc, riscul de incendiu (destinatie), regimul de inaltime, numar utilizatori si arie construita, prevazute de tabelul 3.2.4. si 3.2.5. din Normativul P 118-99.

C) IGIENA, SANATATE SI MEDIU INCONIURATOR

Refacerea si protectia mediului:

- Asigurarea evitarii poluarii aerului exterior se realizeaza prin respectarea prevederilor STAS 10576 care stabileste concentratiile maxime admise pentru potentialii poluanti emisi in atmosfera;
- Igiena evacuarii reziduurilor solide implica asigurarea unor sisteme corespunzatoare de colectare, depozitare si evacuare, eliminand riscul de poluare a aerului, apei si a solului;

- Gunoiul se colectează la un punct gospodăresc în incintă, dotat cu eurocontainere specializate pentru gunoi menajer, sticlă, plastic, hartie;
- Investiția nu produce situații de risc în ceea ce privește afectarea factorilor de mediu, de aceea nu este necesară refacerea/restaurarea amplasamentului.

D) SIGURANTA SI ACCESIBILITATE IN EXPLOATARE.

Condițiile tehnice prevăzute pentru execuție sunt în conformitate cu “Normativ privind proiectarea clădirilor civile din punct de vedere al cerinței de siguranță în exploatare” - indicativ NP 068-02 și prescripțiile în vigoare, asigurându-se astfel garanția unei calități corespunzătoare în exploatare.

E) PROTECTIE IMPOTRIVA ZGOMOTULUI

Indicele de izolare auditivă (nivelul de performanță stabilit conform reglementărilor tehnice în vigoare) va fi realizat printr-o serie de măsuri constructive, cum sunt:

- Echipamentele propuse vor avea un nivel de zgomot scăzut.

F) ECONOMIE DE ENERGIE SI IZOLARE TERMICA

Nu este cazul.

G) UTILIZARE SUSTENABILA A RESURSELOR NATURALE

Potențial pentru reducerea impactului construcțiilor asupra mediului, se regăsește în modul de utilizare al resurselor naturale (apa potabilă, combustibil, reciclarea deșeurilor, etc.) din perspectiva consumului de resurse și a poluării.

Ca urmare a aplicării soluțiilor tehnice din **Scenariul 1** vor fi satisfăcute următoarele obiective privind utilizarea sustenabilă a resurselor naturale la nivelul clădirii:

- protecția resurselor;
- conservarea mediului natural;
- sănătatea, confortul și bunăstarea utilizatorilor;
- protecția mediului.

5.6. NOMINALIZAREA SURSELOR DE FINANTARE A INVESTITIEI PUBLICE, CA URMARE A ANALIZEI FINANCIARE SI ECONOMICE: FONDURI PROPRII, CREDITE BANCARE, ALOCATII DE LA BUGETUL DE STAT/BUGETUL LOCAL, CREDITE EXTERNE GARANTATE SAU CONTRACTATE DE STAT, FONDURI EXTERNE NERAMBURSABILE, ALTE SURSE LEGAL CONSTITUITE

Sursele de finanțare a investițiilor se constituie în conformitate cu legislația în vigoare și constau din fonduri proprii, credite bancare, fonduri de la bugetul de stat/bugetul local, credite externe garantate sau contractate de stat, fonduri externe nerambursabile și alte surse legal constituite.

Prezentul proiect se încadrează a fi finanțat prin Fondul pentru Modernizare în România, Programul-cheie 1: Surse regenerabile de energie și stocarea energiei.

6. URBANISM, ACORDURI SI AVIZE CONFORME**6.1. CERTIFICATUL DE URBANISM EMIS IN VEDEREA OBTINERII
AUTORIZATIEI DE CONSTRUIRE**

Pentru proiectul "Instalarea unei noi capacitati de producere a energiei pentru autoconsum din surse solare in municipiul Craiova" a fost emis Certificatul de Urbanism prezentat in Anexa 12.

**6.2. EXTRAS DE CARTE FUNCARA, CU EXCEPTIA CAZURILOR SPECIALE,
EXPRES PREVAZUTE DE LEGE**

Extrasul de Carte Funciara nr. 216498 este prezentat in Anexa 11.

**6.3. ACTUL ADMINISTRATIV AL AUTORITATII COMPETENTE PENTRU
PROTECTIA MEDIULUI, MASURI DE DIMINUARE A IMPACTULUI, MASURI DE
COMPENSARE, MODALITATEA DE INTEGRARE A PREVEDERILOR
ACORDULUI DE MEDIU IN DOCUMENTATIA TEHNICO-ECONOMICA**

La momentul intocmirii Studiului de Fezabilitate, obtinerea Actului de reglementare privind protectia mediului emis de catre autoritatea competenta pentru Protectia Mediului (Clasarea notificarii/Decizia etapei de incadrare/Acord de mediu) este in curs.

Dovada depunerii la autoritatea competenta a documentelor pentru obtinerea actului de reglementare pentru protectia mediului este prezentata in Anexele prezentului Studiu.

6.4. AVIZE CONFORME PRIVIND ASIGURAREA UTILITATILOR

Beneficiarul a demarat procedurile in vederea obtinerii Avizului Tehnic de Racordare in SEN pentru locul de productie.

In **Anexa 12** sunt atasate Avizele si Acordurile cerute prin certificatul de urbanism si obtinute pana la data predarii prezentului studiu.

**6.5. STUDIU TOPOGRAFIC, VIZAT DE CATRE OFICIUL DE CADASTRU SI
PUBLICITATE IMOBILIARA**

Studiul topografic este atasat prezentului studiu.

6.6. AVIZE, ACORDURI SI STUDII SPECIFICE, DUPA CAZ, IN FUNCTIE DE SPECIFICUL OBIECTIVULUI DE INVESTITII SI CARE POT CONDITIONA SOLUTIILE TEHNICE**6.6.1. RAPORT DE DIAGNOSTIC ARHEOLOGIC, IN CAZUL INTERVENTIILOR IN SITURI ARHEOLOGICE:**

- Nu este cazul.

6.6.2. STUDIU ISTORIC, IN CAZUL MONUMENTELOR ISTORICE:

- Nu este cazul.

6.6.3. STUDII DE SPECIALITATE NECESARE IN FUNCTIE DE SPECIFICUL INVESTITIEI:

- Nu este cazul.

6.6.4. AVIZE, ACORDURI CONFORM CERTIFICATULUI DE URBANISM:

- Beneficiarul a demarat procedurile in vederea obtinerii Avizelor/Acordurilor specificate in Certificatul de Urbanism.

7. IMPLEMENTAREA INVESTITIEI

7.1. INFORMATII DESPRE ENTITATEA RESPONSABILA CU IMPLEMENTAREA INVESTITIEI

Principalele date de identificare ale Beneficiarului, care va fi responsabil de implementarea investitiei sunt urmatoarele:

- Entitatea responsabila cu implementarea investitiei este beneficiarul investitiei, respectiv **MUNICIPIUL CRAIOVA**;

7.2. STRATEGIA DE IMPLEMENTARE, CUPRINZAND: DURATA DE IMPLEMENTARE A OBIECTIVULUI DE INVESTITII (IN LUNI CALENDARISTICE), DURATA DE EXECUTIE, GRAFICUL DE IMPLEMENTARE A INVESTITIEI, ESALONAREA INVESTITIEI PE ANI, RESURSE NECESARE

Asa cum s-a mentionat anterior, proiectul **Instalarea unei noi capacitati de productie a energiei pentru autoconsum din surse solare in municipiul Craiova**, are ca scop abordarea principalelor provocari ale sectorului energetic din Romania in ceea ce priveste decarbonizarea si poluarea aerului, respectiv asigurarea tranzitiei verzi si a digitalizarii sectorului energetic prin promovarea productiei de energie electrica din surse regenerabile, a eficientei energetice si a tehnologiilor viitorului prin instalarea unei capacitati noi de productie de energie fotovoltaica, de capacitate **6.201,60 kW**.

Proiectul presupune realizarea a 3 tipuri de activitati:

I. ACTIVITATI DE DEZVOLTARE PROIECT:

- Obtinere aviz tehnic de racordare, avize si acorduri, dupa caz;
- Activitati obligatorii de informare si publicitate;
- Activitati de audit;
- Proiectare si inginerie sistem fotovoltaic.

II. ACTIVITATI DE CONSTRUIRE/MONTAJ:

- Achizitie si montaj sistem fotovoltaic.

III. PUNERE IN FUNCTIUNE:

- Receptie si punere in functiune a sistemelor propuse.

Pentru implementarea proiectului se vor folosi resurse umane si tehnice angajate si / sau subcontractate. Personalul cheie va avea experienta in proiecte similare si educatia necesara, certificarea si abilitati instruite.

Toate uneltele si echipamentele necesare pentru efectuarea lucrarilor si serviciilor din santier vor fi incluse in pretul contractului: macarale, ridicare persoane, remorca, dispozitive de sudare, schele, scari, etc. si toate consumurile si lucrarile de montaj aferente.

Programul de timp pentru proiectare si implementare va fi oferit ca **grafic Gantt**. Acest program va evidentia toate fazele, sarcinile si etapele principale ale contractului: proiectare, obtinerea autorizatiilor, fabricatie, lucrari pregatitoare, livrari, montare, instalare, instruire, teste si punere in functiune, test de performanta.

Termenul limita si unele dintre etapele intermediare relevante (de exemplu, finalizarea fazei de proiectare sau obtinerea Autorizatiei de constructie, inceperea lucrarilor etc.) pot fi considerate puncte de referinta pentru monitorizarea performantei. Punctele de referinta vor fi stabilite in momentul negocierii contractului, luand in considerare conditiile finale ale proiectului de realizare a centralei fotovoltaice.

Dupa finalizarea tuturor lucrarilor de constructie, se va efectua receptia la terminarea lucrarilor (RTL) si un certificat va fi emis de catre beneficiar.

Dupa finalizarea tuturor testelor pentru punerea in functiune a instalatiei, se va efectua receptia punerii in functiune (RPIF).

Responsabilitatea sociala va fi asigurata conform standardului SA 8000 si reglementarilor aplicabile.

Managementul securitatii informatiilor va fi asigurat in conformitate cu standardul ISO 27001 si cu politica beneficiarului in privinta informatiilor supuse schimbului intre parti.

Managementul energiei va fi asigurat in conformitate cu standardul ISO 50001 si reglementarile aplicabile.

ORGANIZAREA DE SANTIER

Se va amenaja o **organizare de santier** pentru ca echipa locala sa gestioneze si sa execute lucrarile, inclusiv: containere de birou, anexe sanitare, conectare la utilitati, telefon / conexiune la internet.

Organizarea de santier pentru lucrarile din prezenta documentatie se vor realiza in zona obiectivului in conformitate cu legislatia in vigoare si va fi detaliata in cadrul urmatoarelor etape de proiectare.

Alimentarea cu apa a santierului se va realiza prin dotarea cu sursa proprie de apa.

Alimentarea la energie electrica se va realiza prin montarea unui tablou electric provizoriu.

Accesul in incinta organizarii de santier se realizeaza din caile de acces existente.

Pentru lucrarile propuse in cadrul organizarii de santier nu sunt necesare demolari, devieri de retele, alimentare cu energie termica si telecomunicatii.

7.3. STRATEGIA DE EXPLOATARE/OPERARE SI INTRETINERE: ETAPE, METODE SI RESURSE NECESARE

Mentenanța planificată reprezintă totalitatea activităților realizate în scopul întreținerii echipamentului după un plan prealabil stabilit pentru a preveni defectarea și uzura prematură, în conformitate cu instrucțiunile producătorului. Mentenanța planificată include materialele și piesele obligatorii pentru înlocuire după o anumită perioadă de timp de operare stabilită de producător.

Pentru mentenanța specializată oferită de furnizor, utilizatorul va asigura conexiunea la internet pentru accesarea de la distanță a datelor din sistemul informatic, în scop de monitorizare a performanțelor și de trasabilitate a defectelor/neconformităților aparute. Echipamentele necesare pentru monitorizarea de la distanță vor fi incluse în ofertă.

Contractul de mentenanță poate include garantarea anumitor parametri în operarea echipamentelor. Acest lucru va fi detaliat ulterior, în funcție și de politica de securitate a producției.

Contractul de mentenanță se va semna (dacă se va dori contractarea mentenanței) fie odată cu semnarea contractului de proiectare și execuție la cheie, fie până cel mai târziu la data punerii în funcțiune a centralelor fotovoltaice. Lipsa contractului de mentenanță la momentul începerii operațiilor comerciale poate atrage după sine pierderea garanției, dacă nu se realizează la termen operațiile de mentenanță prevăzute în plan.

Mentenanța preventivă se va realiza după un grafic ce va fi anexat Ofertelor Antreprenorului General, în termenul acceptat de furnizorii individuali de echipamente, pentru fiecare categorie de echipamente în parte.

7.4. RECOMANDARI PRIVIND ASIGURAREA CAPACITĂȚII MANAGERIALE ȘI INSTITUTIONALE

Ofertele angajante vor trebui să conțină toate cheltuielile legate de echipa de management de proiect și de organizarea de șantier (facilități și lucrări temporare, container birou, container aprovizionare, spații deschise de depozitare) și servicii de pază, garduri/împrejmuiri perimetrare, sistem logistic IT, sistem de supraveghere video.

Managementul proiectului trebuie să respecte regulile generale ale ISO 25001, PMBoK.

Se va folosi un program software pentru managementul proiectelor pentru a menține actualizat programul de timp pentru monitorizarea și controlul activităților respectiv pentru raportare. Un inginer de planificare calificat va fi inclus în organigrama proiectului.

Echipa de proiect va include rolurile necesare (lista de mai jos se va adapta la necesitățile reale ale proiectului, funcție de cerințele de implementare):

- Project Manager / Contract Manager;
- Inginer construcții civile și industriale;
- Inginer instalații electrice;
- Inginer de automatizare;
- Manager de șantier;
- Responsabil SSM.

La începutul contractului, Antreprenorul General va furniza metodologia sa de gestionare a proiectelor și formularele conexe, iar partile ar trebui să convină asupra aspectelor principale ale comunicării și raportării progreselor, indicatori cheie asupra progresului și a celorlalte procese implicate (integrare, domeniu de aplicare, timp, cost, calitate, resurse umane, riscuri, achiziții, părți interesate etc).

Următoarele documente vor fi gestionate cu privire la acest serviciu:

- Metodologia PM si formularele si sabloanele aferente (inclusiv raportul de progres, facturarea lucrarilor / materialelor, factura serviciilor etc.);
- Organigrama resurselor umane;
- Resurse tehnice implicate;
- Graficul de timp al proiectului;
- Planul de management si asigurare a calitatii (PAC);
- Planul de control al calitatii, verificari si inspectii (PCCVI) si / sau planuri de inspectie si testare (ITP);
- Planul de management al protectiei mediului (PPM);
- Planul de management al sanatatii si securitatii (PSSM);
- Planul de gestionare a traficului (PGT);
- Planul de gestionare a incendiilor si securitatii (PPSI).

Livrabilele de documente vor face obiectul unui grafic ce va fi stabilit ulterior. Un program detaliat de timp al proiectului va fi furnizat in termen de maxim 1 luna de la inceperea activitatilor contractului, impreuna cu toate celelalte documentatii specifice de initiere si programare a lucrarilor contractului.

Managerul de proiect (PM) si membrii echipei sale de proiect vor participa la intalnirile de progres organizate de Beneficiar. PM va asigura raportarea periodica a starii efective a proiectului catre organizatia interna (comitetul de supraveghere a proiectului) si catre beneficiar, inclusiv in legatura cu orice eventuala intarziere care poate aparea.

Raportul de progres pentru o anumita perioada (lunar) va include un rezumat executiv, activitatile cheie efectuate, activitatile planificate pentru luna si perioada urmatoare, orice actualizare a planificarii de timp, eventualele riscuri identificate, situatia financiara a contractului si orice alte date stabilite de parti.

In cazul depunerii si finantarii prezentei investitii in cadrul unui program cu finantare nerambursabila, echipa prezentata mai sus poate fi, de asemenea, valabila sau complementara unei astfel de echipe.

Echipa de management al proiectului cu finantare nerambursabila va putea avea ca atributii principale (lista atributiilor nu este exhaustiva):

- monitorizarea si supervizarea implementarii proiectului din punct de vedere tehnic si financiar;
- monitorizarea tuturor aspectelor legate de implementarea proiectului din punct de vedere al proiectelor finantate din fonduri nerambursabile;
- monitorizarea activitatilor financiare pe perioada de desfasurare a implementarii;
- intocmirea rapoartelor de progres si a raportului final sau a altor tipuri de rapoarte, in conformitate cu cerintele finantatorului;
- derularea achizitiilor din cadrul proiectului;
- intocmirea, pastrarea si arhivarea documentatiei aferente implementarii proiectului, in conformitate cu prevederile contractului/acordului de finantare;
- gestionarea relatiilor cu Autoritatea finantatoare.

B. CONCLUZII SI RECOMANDARI

Asa cum a fost demonstrat, proiectul contribuie la dezvoltarea unei noi capacitati de productie pentru autoconsum a energiei electrice din surse regenerabile de energie solara in vederea sustinerii unei economii cu emisii scazute de carbon si atingerii obiectivelor asumate de Romania in cadrul Planului National Integrat in domeniul Energiei si Schimbarilor Climatice (PNIESC).

Cu o capacitate instalata de **6.201,60 kWp**, in cadrul amplasamentului Beneficiarului, cea mai fezabila varianta constructiva, atat din punct de vedere tehnic cat si din punct de vedere economic este reprezentata de dotarea capacitatii de productie a energiei electrice din surse de energie solara cu panouri bifaciale si sistem fix de montare.

Cu un cost investitional de 46.443.796,57 lei (fara TVA) si o cheltuiala anuala de aproximativ 55.232.602,09 lei/an, proiectul va genera beneficii tehnice si economice substantiale, sub forma generarii de energie electrica din surse regenerabile, de aproximativ 8.135,11 MWh/an.

Aceste beneficii ale productiei de energie electrica se vor cuantifica prin reducerea impactului asupra mediului printr-o cantitate de CO₂ echivalent de aproximativ **4.977,87** tone CO₂ echivalent/an.

De asemenea, prin implementarea proiectului, industria autohtona de instalari sisteme fotovoltaice va fi sustinuta, aceasta sustinere conducand mai departe la cresterea necesitatii de ocupare a fortei de munca – crearea de noi locuri de munca in Romania.

Nici componenta de marketing nu este de neglijat, Beneficiarul putand valorifica prin externalizari suplimentare beneficiile de imagine oferite de implementarea de proiecte de productie a energiei din surse regenerabile de energie, aceasta centrala fotovoltaica putand reprezenta de altfel o piatra de temelie in tranzitia catre sustenabilitate a unei organizatii “verzi” in Romania.

Astfel, implementarea proiectului va aduce reale beneficii prin contributia la obiectivele privind productia majorata a energiei din surse regenerabile solare prin instalarea de noi capacitati de productie a energiei din surse regenerabile, contribuind la atingerea obiectivelor asumate de Romania in cadrul in cadrul programului Fondul pentru Modernizare in Romania, Programul-cheie 1: *Surse regenerabile de energie si stocarea energiei.*

ANEXE LA STUDIU DE FEZABILITATE

Anexa 1 - Deviz General Scenariul 1

Anexa 2 - Devize pe Obiect Scenariul 1

Anexa 3 - Deviz General Scenariul 2

Anexa 4 - Grafic de realizare a investitiei

Anexa 5 - Analiza Financiara, Economica, de Sensitivitate si de Riscuri

Anexa 6 - Studiu Topografic

Anexa 7 - Studiu Geologic

Anexa 8 - Documentul doveditor privind personal autorizat de catre A.N.R.E. in domeniul proiectarii instalatiilor electrice

Anexa 9 - Analiza Tehnica a Variantei Tehnice propuse in Scenariul 1

Anexa 10 - Analiza Tehnica a Variantei Tehnice propuse in Scenariul 2

Anexa 11 - Extrasul de Carte Funciara

Anexa 12 - Certificatul de Urbanism si Avize/Acorduri Obtinute

Anexa 13 - Raportul privind Consumurile proprii de energie inregistrate si prognozate

ANEXA 1 - DEVIZ GENERAL SCENARIUL 1

Obiectiv	Instalarea unei noi capacitati de producere a energiei pentru autoconsum din surse solare in municipiul Craiova
Proiectant	ConceptyX Energy S.R.L., FLORESTI, Str. Cardinal Iuliu Hossu, nr. 12, CUI:RO32499090, J12/3417/2013, Cluj

DEVIZUL GENERAL
al obiectivului de investitii

Instalarea unei noi capacitati de producere a energiei pentru autoconsum din surse solare in municipiul Craiova

Conform H.G. nr. 907 din 2016

Nr. crt.	Denumirea capitolelor si subcapitolelor de cheltuieli	Valoare (fara TVA)	TVA	Valoare cu TVA
		lei	lei	lei
1	2	3	4	5

CAPITOL 1

Cheltuieli pentru obtinerea si amenajarea terenului

1.1	Obținerea terenului	0,00	0,00	0,00
1.2	Amenajarea terenului	0,00	0,00	0,00
1.3	Amenajări pentru protecția mediului și aducerea terenului la starea inițială	0,00	0,00	0,00
1.4	Cheltuieli pentru relocarea/protecția utilităților	0,00	0,00	0,00
	TOTAL CAPITOL 1	0,00	0,00	0,00

CAPITOL 2

Cheltuieli pentru asigurarea utilitatilor necesare obiectivului de investitii

2.1	Cheltuieli pentru asigurarea utilităților necesare obiectivului de investiții	3.893.816,00	739.825,04	4.633.641,04
	TOTAL CAPITOL 2	3.893.816,00	739.825,04	4.633.641,04

CAPITOL 3

Cheltuieli pentru proiectare si asistenta tehnica

3.1	Studii	0,00	0,00	0,00
3.1.1	Studii de teren	0,00	0,00	0,00
3.1.2	Raport privind impactul asupra mediului	0,00	0,00	0,00
3.1.3	Alte studii specifice	0,00	0,00	0,00
3.2	Documentații-suport și cheltuieli pentru obținerea de avize, acorduri și autorizații	100.000,00	19.000,00	119.000,00
3.3	Expertizare tehnică	0,00	0,00	0,00
3.4	Certificarea performanței energetice și auditul energetic al clădirilor	0,00	0,00	0,00
3.4.1	Audit energetic	0,00	0,00	0,00
3.4.2	Certificat de performanță energetică la finalizarea lucrărilor	0,00	0,00	0,00
3.5	Proiectare	550.000,00	104.500,00	654.500,00
3.5.1	Temă de proiectare	0,00	0,00	0,00
3.5.2	Studiu de fezabilitate	0,00	0,00	0,00
3.5.3	Studiu de fezabilitate/documentație de avizare a lucrărilor de intervenții și deviz general	260.000,00	49.400,00	309.400,00
3.5.4	Documentațiile tehnice necesare în vederea obținerii avizelor/acordurilor/autorizațiilor	60.000,00	11.400,00	71.400,00
3.5.5	Verificarea tehnică de calitate a proiectului tehnic și a detaliilor de execuție	40.000,00	7.600,00	47.600,00
3.5.6	Proiect tehnic și detalii de execuție	190.000,00	36.100,00	226.100,00
3.6	Organizarea procedurilor de achiziție	0,00	0,00	0,00
3.7	Consultanță	10.000,00	1.900,00	11.900,00
3.7.1	Managementul de proiect pentru obiectivul de investiții	0,00	0,00	0,00
3.7.1.1	Servicii de consultanță în elaborarea și depunerea cererii de finanțare	0,00	0,00	0,00
3.7.1.2	Servicii de consultanță în implementarea proiectului	0,00	0,00	0,00

3.7.2	Auditul financiar	10.000,00	1.900,00	11.900,00
3.8	Asistență tehnică	250.597,32	47.613,49	298.210,81
3.8.1	Asistență tehnică din partea proiectantului	20.000,00	3.800,00	23.800,00
3.8.1.1	pe perioada de execuție a lucrărilor	20.000,00	3.800,00	23.800,00
3.8.1.2	pentru participarea proiectantului la fazele incluse în programul de control al lucrărilor de execuție, avizat de către Inspectoratul de Stat în Construcții	0,00	0,00	0,00
3.8.2	Dirigenție de șantier	196.597,32	37.353,49	233.950,81
3.8.3	Coordonator în materie de securitate și sănătate — conform Hotărârii Guvernului nr. 300/2006, cu modificările și completările ulterioare	34.000,00	6.460,00	40.460,00
	TOTAL CAPITOL 3	910.597,32	173.013,49	1.083.610,81

CAPITOL 4
Cheltuieli pentru investiția de baza

4.1	Construcții și instalații	9.954.790,00	1.891.410,10	11.846.200,10
4.2	Montaj utilaje, echipamente tehnologice și funcționale	3.124.234,00	593.604,46	3.717.838,46
4.3	Utilaje, echipamente tehnologice și funcționale care necesită montaj	11.360.261,00	2.158.449,59	13.518.710,59
4.4	Utilaje, echipamente tehnologice și funcționale care nu necesită montaj și echipamente de transport	115.000,00	21.850,00	136.850,00
4.5	Dotări	14.000,00	2.660,00	16.660,00
4.6	Active necorporale	0,00	0,00	0,00
	TOTAL CAPITOL 4	24.568.285,00	4.667.974,15	29.236.259,15

CAPITOL 5
Alte cheltuieli

5.1	Organizare de șantier	20.380,00	3.872,20	24.252,20
5.1.1	Lucrări de construcții și instalații aferente organizării de șantier	20.380,00	3.872,20	24.252,20
5.1.2	Cheltuieli conexe organizării șantierului	0,00	0,00	0,00
5.2	Comisioane, cote, taxe, costul creditului	203.925,42	3.230,00	207.155,42
5.2.1	Comisioanele și dobânzile aferente creditului băncii finanțatoare	0,00	0,00	0,00
5.2.2	Cota aferentă ISC pentru controlul calității lucrărilor de construcții	16.993,22	0,00	16.993,22
5.2.3	Cota aferentă ISC pentru controlul statului în amenajarea teritoriului, urbanism și pentru autorizarea lucrărilor de construcții	84.966,10	0,00	84.966,10
5.2.4	Cota aferentă Casei Sociale a Constructorilor - CSC	84.966,10	0,00	84.966,10
5.2.5	Taxe pentru acorduri, avize conforme și autorizația de construire/desființare	17.000,00	3.230,00	20.230,00
5.3	Cheltuieli diverse și neprevăzute	3.341.357,00	634.857,83	3.976.214,83
5.4	Cheltuieli pentru informare și publicitate	10.000,00	1.900,00	11.900,00
	TOTAL CAPITOL 5	3.575.662,42	643.860,03	4.219.522,45

CAPITOL 6
Cheltuieli pentru probe tehnologice și teste

6.1	Pregătirea personalului de exploatare	0,00	0,00	0,00
6.2	Probe tehnologice și teste	0,00	0,00	0,00
	TOTAL CAPITOL 6	0,00	0,00	0,00

CAPITOL 7
Cheltuieli aferente marjei de buget și pentru constituirea rezervei de implementare pentru ajustarea de preț

7.1	Cheltuieli aferente marjei de buget 25% din (1.2 + 1.3 + 1.4 + 2 + 3.1 + 3.2 + 3.3 + 3.5 + 3.7 + 3.8 + 4 + 5.1.1)	7.348.269,58	1.396.171,22	8.744.440,80
7.2	Cheltuieli pentru constituirea rezervei de implementare pentru ajustarea de preț	6.147.166,25	1.167.961,59	7.315.127,84
	TOTAL CAPITOL 7	13.495.435,83	2.564.132,81	16.059.568,64

TOTAL GENERAL	46.443.796,57	8.788.805,52	55.232.602,09
din care: C+M (1.2+1.3+1.4+2+4.1+4.2+5.1.1)	16.993.220,00	3.228.711,80	20.221.931,80

In preturi la data de 01.01.2024; 1 euro 4,9753 lei curs inforeuro aferent datei ianuarie 2024.
Devizul general este parte componenta a SF.



ANEXA 2 - DEVIZE PE OBIECT SCENARIUL 1

Obiectiv	Instalarea unei noi capacitati de producere a energiei pentru autoconsum din surse solare in municipiul Craiova
Proiectant	ConceptyX Energy S.R.L., FLORESTI, Str. Cardinal Iuliu Hossu, nr. 12, CUI:RO32499090, J12/3417/2013, Cluj

DO - DEVIZUL OBIECTULUI

Amenajari Exterioare

Nr. crt.	Denumirea capitolelor si subcapitolelor de cheltuieli	Valoare (fara TVA)	TVA	Valoare cu TVA
		lei	lei	lei
1	2	3	4	5

Cap. 4 - Cheltuieli pentru investitia de baza

4	Cheltuieli pentru investiția de bază	9.941.868,0 0	1.888.95 4,92	11.830.8 22,92
4.1	Construcții și instalații	8.961.336,0 0	1.702.65 3,84	10.663.9 89,84
4.1.01	Lucrari de Instalatii Electrice pe amplasament	2.270.752,0 0	431.442, 88	2.702.19 4,88
4.1.02	Sistematizare pe Verticala, Drumuri, Platforme si Imprejmuiri	6.690.584,0 0	1.271.21 0,96	7.961.79 4,96
4.2	Montaj utilaje, echipamente tehnologice și funcționale	283.844,00	53.930,3 6	337.774, 36
4.2.01	Montare de Paratrasnet tip PDA	283.844,00	53.930,3 6	337.774, 36
4.3	Utilaje, echipamente tehnologice și funcționale care necesită montaj	567.688,00	107.860, 72	675.548, 72
4.3.01	Lista de Echipamente cu Montaj pentru amenajari exterioare	567.688,00	107.860, 72	675.548, 72
4.4	Utilaje, echipamente tehnologice și funcționale care nu necesită montaj și echipamente de transport	115.000,00	21.850,0 0	136.850, 00
4.4.01	Lista de Echipamente fara Montaj pentru amenajari exterioare	115.000,00	21.850,0 0	136.850, 00
4.5	Dotări	14.000,00	2.660,00	16.660,0 0
4.5.01	Lista de Dotari pentru amplasament	14.000,00	2.660,00	16.660,0 0
4.6	Active necorporale	0,00	0,00	0,00
6.2	Probe tehnologice si teste	0,00	0,00	0,00
	Total deviz pe obiect (TOTAL I + TOTAL II + TOTAL III)	9.941.868,0 0	1.888.95 4,92	11.830.8 22,92

DO - DEVIZUL OBIECTULUI

Sisteme Fotovoltaice pe sol

Nr. crt.	Denumirea capitolelor si subcapitolelor de cheltuieli	Valoare	TVA	Valoare
		(fara TVA)		cu TVA
		lei	lei	lei
1	2	3	4	5

Cap. 4 - Cheltuieli pentru investitia de baza

4	Cheltuieli pentru investiția de bază	14.626.417,00	2.779.019,23	17.405.436,23
4.1	Construcții și instalații	993.454,00	188.756,26	1.182.210,26
4.1.01	Lucrari de Instalatii Electrice aferente Sistemelor Fotovoltaice	993.454,00	188.756,26	1.182.210,26
4.2	Montaj utilaje, echipamente tehnologice și funcționale	2.840.390,00	539.674,10	3.380.064,10
4.2.01	Montare de Echipamente pentru Monitorizarea conditiilor climatice exterioare	1.950,00	370,50	2.320,50
4.2.02	Montarea de Echipamente pentru Sisteme Fotovoltaice Fixe cu Panouri Bifaciale	2.838.440,00	539.303,60	3.377.743,60
4.3	Utilaje, echipamente tehnologice și funcționale care necesită montaj	10.792.573,00	2.050.588,87	12.843.161,87
4.3.01	Lista de Echipamente pentru Monitorizarea conditiilor climatice exterioare	6.500,00	1.235,00	7.735,00
4.3.02	Lista de Echipamente pentru Sisteme Fotovoltaice Fixe cu Panouri Bifaciale	10.786.073,00	2.049.353,87	12.835.426,87
4.4	Utilaje, echipamente tehnologice și funcționale care nu necesită montaj și echipamente de transport	0,00	0,00	0,00
4.5	Dotări	0,00	0,00	0,00
4.6	Active necorporale	0,00	0,00	0,00
6.2	Probe tehnologice si teste	0,00	0,00	0,00
	Total deviz pe obiect (TOTAL I + TOTAL II + TOTAL III)	14.626.417,00	2.779.019,23	17.405.436,23

DO - DEVIZUL OBIECTULUI

Organizare de Santier

Nr. crt.	Denumirea capitolelor si subcapitolelor de cheltuieli	Valoare (fara TVA)	TVA	Valoare cu TVA
		lei	lei	lei
1	2	3	4	5

Cap. 4 - Cheltuieli pentru investitia de baza

4	Cheltuieli pentru investiția de bază	20.380,00	3.872,20	24.252,20
4.1	Construcții și instalații	20.380,00	3.872,20	24.252,20
4.1.01	Lucrari de constructii si instalatii aferente organizarii de santier	20.380,00	3.872,20	24.252,20
4.2	Montaj utilaje, echipamente tehnologice și funcționale	0,00	0,00	0,00
4.3	Utilaje, echipamente tehnologice și funcționale care necesită montaj	0,00	0,00	0,00
4.4	Utilaje, echipamente tehnologice și funcționale care nu necesită montaj și echipamente de transport	0,00	0,00	0,00
4.5	Dotări	0,00	0,00	0,00
4.6	Active necorporale	0,00	0,00	0,00
6.2	Probe tehnologice si teste	0,00	0,00	0,00
	Total deviz pe obiect (TOTAL I + TOTAL II + TOTAL III)	20.380,00	3.872,20	24.252,20



ANEXA 3 - DEVIZ GENERAL SCENARIUL 2

Obiectiv	Instalarea unei noi capacitati de producere a energiei pentru autoconsum din surse solare in municipiul Craiova
Proiectant	ConceptyX Energy S.R.L., FLORESTI, Str. Cardinal Iuliu Hossu, nr. 12, CUI:RO32499090, J12/3417/2013, Cluj

DEVIZUL MINIMAL

al obiectivului de investitii

Instalarea unei noi capacitati de producere a energiei pentru autoconsum din surse solare in municipiul Craiova

Conform H.G. nr. 907 din 2016

Nr. crt.	Denumirea capitolelor si subcapitolelor de cheltuieli	Valoare (fara TVA)	TVA	Valoare cu TVA
		lei	lei	lei
1	2	3	4	5

CAPITOL 1

Cheltuieli pentru obtinerea si amenajarea terenului

1.1	Obținerea terenului	0,00	0,00	0,00
1.2	Amenajarea terenului	0,00	0,00	0,00
1.3	Amenajări pentru protecția mediului și aducerea terenului la starea inițială	0,00	0,00	0,00
1.4	Cheltuieli pentru relocarea/protecția utilităților	0,00	0,00	0,00
	TOTAL CAPITOL 1	0,00	0,00	0,00

CAPITOL 2

Cheltuieli pentru asigurarea utilitatilor necesare obiectivului de investitii

2.1	Cheltuieli pentru asigurarea utilităților necesare obiectivului de investiții	3.893.816,00	739.825,04	4.633.641,04
	TOTAL CAPITOL 2	3.893.816,00	739.825,04	4.633.641,04

CAPITOL 3

Cheltuieli pentru proiectare si asistenta tehnica

3.1	Studii	0,00	0,00	0,00
3.1.1	Studii de teren	0,00	0,00	0,00
3.1.2	Raport privind impactul asupra mediului	0,00	0,00	0,00
3.1.3	Alte studii specifice	0,00	0,00	0,00
3.2	Documentații-suport și cheltuieli pentru obținerea de avize, acorduri și autorizații	100.000,00	19.000,00	119.000,00
3.3	Expertizare tehnică	0,00	0,00	0,00
3.4	Certificarea performanței energetice și auditul energetic al clădirilor	0,00	0,00	0,00
3.4.1	Audit energetic	0,00	0,00	0,00
3.4.2	Certificat de performanță energetică la finalizarea lucrărilor	0,00	0,00	0,00
3.5	Proiectare	550.000,00	104.500,00	654.500,00
3.5.1	Temă de proiectare	0,00	0,00	0,00
3.5.2	Studiu de fezabilitate	0,00	0,00	0,00
3.5.3	Studiu de fezabilitate/documentație de avizare a lucrărilor de intervenții și deviz general	260.000,00	49.400,00	309.400,00
3.5.4	Documentațiile tehnice necesare în vederea obținerii avizelor/acordurilor/autorizațiilor	60.000,00	11.400,00	71.400,00
3.5.5	Verificarea tehnică de calitate a proiectului tehnic și a detaliilor de execuție	40.000,00	7.600,00	47.600,00
3.5.6	Proiect tehnic și detalii de execuție	190.000,00	36.100,00	226.100,00
3.6	Organizarea procedurilor de achiziție	0,00	0,00	0,00
3.7	Consultanță	10.000,00	1.900,00	11.900,00
3.7.1	Managementul de proiect pentru obiectivul de investiții	0,00	0,00	0,00
3.7.1.1	Servicii de consultanta in elaborarea si depunerea cererii de finantare	0,00	0,00	0,00
3.7.1.2	Servicii de consultanta in implementarea proiectului	0,00	0,00	0,00

3.7.2	Auditul financiar	10.000,00	1.900,00	11.900,00
3.8	Asistență tehnică	250.597,32	47.613,49	298.210,81
3.8.1	Asistență tehnică din partea proiectantului	20.000,00	3.800,00	23.800,00
3.8.1.1	pe perioada de execuție a lucrărilor	20.000,00	3.800,00	23.800,00
3.8.1.2	pentru participarea proiectantului la fazele incluse în programul de control al lucrărilor de execuție, avizat de către Inspectoratul de Stat în Construcții	0,00	0,00	0,00
3.8.2	Dirigenție de șantier	196.597,32	37.353,49	233.950,81
3.8.3	Coordonator în materie de securitate și sănătate — conform Hotărârii Guvernului nr. 300/2006, cu modificările și completările ulterioare	34.000,00	6.460,00	40.460,00
	TOTAL CAPITOL 3	910.597,32	173.013,49	1.083.610,81

**CAPITOL 4
Cheltuieli pentru investitia de baza**

4.1	Construcții și instalații	9.954.790,00	1.891.410,10	11.846.200,10
4.2	Montaj utilaje, echipamente tehnologice și funcționale	3.124.234,00	593.604,46	3.717.838,46
4.3	Utilaje, echipamente tehnologice și funcționale care necesită montaj	11.360.261,00	2.158.449,59	13.518.710,59
4.4	Utilaje, echipamente tehnologice și funcționale care nu necesită montaj și echipamente de transport	115.000,00	21.850,00	136.850,00
4.5	Dotări	14.000,00	2.660,00	16.660,00
4.6	Active necorporale	0,00	0,00	0,00
	TOTAL CAPITOL 4	24.568.285,00	4.667.974,15	29.236.259,15

**CAPITOL 5
Alte cheltuieli**

5.1	Organizare de șantier	20.380,00	3.872,20	24.252,20
5.1.1	Lucrări de construcții și instalații aferente organizării de șantier	20.380,00	3.872,20	24.252,20
5.1.2	Cheltuieli conexe organizării șantierului	0,00	0,00	0,00
5.2	Comisioane, cote, taxe, costul creditului	203.925,42	3.230,00	207.155,42
5.2.1	Comisioanele și dobânzile aferente creditului băncii finanțatoare	0,00	0,00	0,00
5.2.2	Cota aferentă ISC pentru controlul calității lucrărilor de construcții	16.993,22	0,00	16.993,22
5.2.3	Cota aferentă ISC pentru controlul statului în amenajarea teritoriului, urbanism și pentru autorizarea lucrărilor de construcții	84.966,10	0,00	84.966,10
5.2.4	Cota aferentă Casei Sociale a Constructorilor - CSC	84.966,10	0,00	84.966,10
5.2.5	Taxe pentru acorduri, avize conforme și autorizația de construire/desființare	17.000,00	3.230,00	20.230,00
5.3	Cheltuieli diverse și neprevăzute	3.341.357,00	634.857,83	3.976.214,83
5.4	Cheltuieli pentru informare și publicitate	10.000,00	1.900,00	11.900,00
	TOTAL CAPITOL 5	3.575.662,42	643.860,03	4.219.522,45

**CAPITOL 6
Cheltuieli pentru probe tehnologice si teste**

6.1	Pregătirea personalului de exploatare	0,00	0,00	0,00
6.2	Probe tehnologice și teste	0,00	0,00	0,00
	TOTAL CAPITOL 6	0,00	0,00	0,00

**CAPITOL 7
Cheltuieli aferente marjei de buget și pentru constituirea rezervei de implementare pentru ajustarea de preț**

7.1	Cheltuieli aferente marjei de buget 25% din (1.2 + 1.3 + 1.4 + 2 + 3.1 + 3.2 + 3.3 + 3.5 + 3.7 + 3.8 + 4 + 5.1.1)	7.348.269,58	1.396.171,22	8.744.440,80
7.2	Cheltuieli pentru constituirea rezervei de implementare pentru ajustarea de preț	6.147.166,25	1.167.961,59	7.315.127,84
	TOTAL CAPITOL 7	13.495.435,83	2.564.132,81	16.059.568,64

TOTAL GENERAL	46.443.796,57	8.788.805,52	55.232.602,09
din care: C+M (1.2+1.3+1.4+2+4.1+4.2+5.1.1)	16.993.220,00	3.228.711,80	20.221.931,80

In preturi la data de 01.01.2024; 1 euro 4,9753 lei curs inforeuro aferent datei ianuarie 2024.
Devizul general este parte componenta a SF.



ANEXA 4 - GRAFIC DE REALIZARE A INVESTITIEI

**ANEXA 5 - ANALIZA FINANCIARA, ECONOMICA, DE SENSITIVITATE
SI DE RISCURI**

4.6. ANALIZA FINANCIARĂ, INCLUSIV CALCULAREA INDICATORILOR DE PERFORMANȚĂ FINANCIARĂ: FLUXUL CUMULAT, VALOAREA ACTUALIZATĂ NETĂ, RATA INTERNĂ DE RENTABILITATE, SUSTENABILITATEA FINANCIARĂ

Scopul prezentului capitol este de a calcula indicatorii de performanță financiară pentru cele două scenarii detaliate în cadrul prezentului Studiu de fezabilitate denumite generic Scenariul 1 și Scenariul 2, pentru a determina care dintre acestea este optim din punct de vedere financiar, în vederea implementării.

Din punctul de vedere al structurii prezentului capitol se vor realiza următoarele:

- Prezentare ipoteze – generale pentru ambele scenarii analizate;
- Prezentarea cheltuielilor aferente fiecărui scenariu;
- Prezentarea veniturilor aferente fiecărui scenariu;
- Calcularea indicatorilor de performanță financiară: fluxul cumulat, valoarea actualizată netă, rata internă de rentabilitate și sustenabilitatea financiară.

4.6.1. IPOTEZE DE BAZĂ ALE ANALIZEI FINANCIARE

• **Obiectivul principal** al analizei financiare (analiza cost-beneficiu financiară) este de a calcula indicatorii performanței financiare a proiectului. Analiza financiară și analiza economică utilizează **principiul incremental**, pentru evaluarea investiției. Principiul incremental analizează două variante, în vederea determinării indicatorilor financiare se vor evalua incremental două scenarii, Varianta “Fara Investitie” – “Do Nothing” (situația actuală) și varianta “Investitie cu Impact Major” – “Do Something”. Analiza incrementală va urmări numai modificările survenite ca urmare a implementării proiectului. Indicatorii utilizați pentru analiza financiară sunt valoarea financiară netă actualizată a proiectului și rata financiară internă a rentabilității.

Prin această metodă, analiza scoate în evidență strict indicatorii proiectului fără ca aceștia să fie alterați de alte acțiuni ale beneficiarului, respectându-se totodată cerința specifică din cadrul Ghidului Solicitantului și anume – **“proiectul trebuie să fie în mod clar o unitate de analiză independentă”**.

• **Scopul** analizei financiare este de a utiliza previziunile fluxului de numerar al proiectului pentru a calcula ratele randamentului adecvate, rata internă financiară a randamentului capitalului (RIRC) și valoarea netă financiară actuală corespunzătoare (VNAC).

- **Structura** analizei financiare presupune că, pe baza valorii totale a investiției, a determinării veniturilor și costurilor totale aferente exploatarei, a identificării surselor financiare, a determinării sustenabilității financiare și a fluxurilor de numerar, se va determina RIRC.

- **Metoda utilizată** în dezvoltarea analizei cost-beneficiu financiară este cea a fluxului net de numerar actualizat. Potrivit acestei metode fluxurile non-monetare, cum sunt amortizarea, TVA-ul și provizioanele, nu sunt luate în considerare.

- **Rata de actualizare** utilizată este de 4% pentru lei iar rata de actualizare socială de 5%, fiind rata generală propusă de Ghidul privind Analiza Cost Beneficiu a proiectelor de investiții, întocmit de Comisia Europeană pentru perioada de programare 2014-2020 pentru proiecte majore în țările beneficiare ale Fondului de coeziune (din care face parte și România)

Ca o definiție generală, **rata financiară a actualizării** reprezintă costul de oportunitate al capitalului. Costul de oportunitate al capitalului reprezintă costul renunțării la rentabilitatea sigură oferită de o investiție în speranța obținerii unei rentabilități mai mari.

- **Perioada de referință sau Orizontul de timp** luat în calcul este de 20 ani. Prin orizontul de timp se înțelege numărul maxim de ani pentru care se fac previziunile.

Previziunile care privesc tendința viitoare a proiectului trebuie formulate pentru o perioadă adecvată vieții sale economice și să fie suficient de lungă pentru a lua în considerare impactul său pe termen mediu/lung. Numărul maxim de ani pentru care se face previziunea determină durata de viață a proiectului și este legat de sectorul în care se realizează investiția.

Perioada de referință include perioada de implementare a investiției – 2 ani (anul 1 respectiv anul 2 din documentele anexate) și perioada de operare a proiectului 18 ani, perioadă în care sunt previzionate venituri și costuri de operare.

- **Prețuri constante** – La elaborarea analizei financiare s-a adoptat metoda folosirii **prețurilor fixe**, fără a aplica un scenariu de evoluție pentru rata inflației la moneda de referință, și anume lei. În vederea actualizării la zi a fluxurilor nete viitoare necesare calculării indicatorilor de performanță, se estimează această rată la nivelul costului de oportunitate al capitalului investiției pe perioada de referință. Având în vedere că acest capital este direcționat către un proiect de investiție cu impact major asupra comunității locale, actualizarea se aplică la nivelul recomandat de 4%. Atât costurile cât și veniturile nu iau în calcul influența inflației – respectând prevederile Ghidului European privind elaborarea analizelor Cost-Beneficiu, respectiv ale Ghidului Solicitantului;

- Prețurile (veniturile și costurile) vor fi păstrate constante pentru întreaga perioadă de analiză. Se consideră că durata analizei – 20 de ani este una extrem de mare pentru a putea estima direcția în care va merge mediul economic. Atât prețurile precum și costurile pot crește sau scădea (așa cum au făcut-o în ultimii 20 de ani) motiv pentru care scenariul "constant" este la fel de viabil ca orice alt scenariu. Totodată, păstrarea tuturor

elementelor la un nivel constant elimină riscul subiectivității și conferă o mult mai mare transparență în determinarea indicatorilor proiectului.

- Analiza este realizată în conformitate cu **principiul economic al prudenței** – costurile sunt prezentate într-o manieră ușor supraevaluată pe când veniturile într-o manieră ușor pesimistă.
- Analiza celor două scenarii ia în calcul exclusiv impactul proiectului, fără a evalua în vreun fel situația societății. Proiectul este așadar **o unitate de analiză independentă**, respectând cerințele Ghidului Solicitantului.

4.6.2. INVESTITIA DE CAPITAL

Costul cu investitia este specific pentru fiecare scenariu în parte și include atât costurile de capital cât și costurile legate de implementarea proiectului (exemple: costuri cu pregătirea documentațiilor de finanțare, costuri cu managementul proiectului, costuri de publicitate și informare, costuri cu auditul proiectului, etc). TVA-ul aferent investiției a fost luat în calcul deoarece beneficiarul nu este înregistrat în scopuri TVA, iar aceasta taxa este eligibila în cadrul programului de finanțare.

În tabelul următor sunt prezentate costurile cu investiția:

Costuri cu investiția	SCENARIUL 1	SCENARIUL 2
Cost Fără TVA -lei	46.443.796,57	46.443.796,57
TVA -lei	8.788.805,52	8.788.805,52
Cost inclusiv TVA -lei	55.232.602,09	55.232.602,09

Defalcarea costurilor pe componente se regăsește în devizele generale aferente fiecărui scenariu. Deși soluția tehnică diferă între cele două scenarii, investiția se încadrează în aceleași valori, indiferent de scenariul ales.

Aceste costuri se realizează o singură dată – pe durata a doi ani calendaristici denumită perioada de implementare a proiectului. Graficul de implementare a investiției este prezentat în documentele anexate studiului de fezabilitate.

4.6.3. COSTURI ȘI VENITURI DIN EXPLOATARE

Veniturile și costurile se determină prin aplicarea metodei incrementale bazate pe o comparație între veniturile și costurile din scenariile cu noua investiție și veniturile și costurile din scenariul fără noua investiție. Pentru calculul costurilor de exploatare, în vederea determinării ratei interne a rentabilității, financiare, toate elementele care nu

conduc la o creștere efectivă a cheltuielilor bănești se exclud, chiar dacă aceste elemente sunt incluse în mod normal în contabilitatea societății (balanțe, bilanțuri și contul de profit și pierderi).

Următoarele elemente trebuie să fie excluse deoarece includerea lor nu este în concordanță cu metoda fluxului de numerar actualizat:

- amortizările, deoarece ele nu reprezintă plăți efective în numerar;
- orice rezerve pentru categorii diverse, care nu corespund unui consum real de bunuri și care se iau în considerare numai în analiza riscurilor și nu prin includerea valorilor respective în calculul costului total.

A. COSTURI OPERATIONALE

Cheltuielile suportate de titularul investitiei, in calitate de proprietar, sunt detaliate mai jos. Costurile sunt evaluate la valori constante si pot fi:

- Costuri de inlocuire de echipamente cu durata de viață economică mai mica decât perioada de referință a proiectului;
- Costuri fixe – independente de capacitatea instalată sau de cantitatea de energie pe care sistemul fotovoltaic o va produce;
- Costuri variabile – dependente fie de puterea instalată a parcului fie de cantitatea de energie pe care sistemul o va produce anual.

a) Costurile de înlocuire

includ costurile cu înlocuirile de echipamente cu durata de viață economică mai mica decât perioada de referință a proiectului;

Infrastructura tehnică de producere a energiei regenerabile este formată din mai multe componente tehnice – fiecare cu o durată de viață distinctă. La momentul de față nu se cunoaște furnizorul sau modelul de echipament ce va fi achiziționat, motiv pentru care nu poate fi determinat cu acuratețe care este perioada de timp pentru care echipamentele vor funcționa. Deși durata de viață contabilă a acestor echipamente este un lucru diferit de durata de funcționare – considerăm că la acest moment (elaborarea ofertei) cel mai transparent mod de a stabili valoarea și momentul costurilor de înlocuire este raportarea la durata de viață prevăzută în nomenclatorul privind durata de funcționare a mijloacelor fixe. Componentele sistemului de producere a energiei fotovoltaice cu durată de viață mai mica decât orizontul de timp, sunt:

- Invertoarele
- Tablourile de conexiuni / Cabluri AC și DC

La aceste costuri se adauga manopera de înlocuire aferentă.

Costurile de inlocuire in cazul scenariului 2 sunt mai mari datorita solutiei tehnice propuse.

- S1 - Panouri fotovoltaice Bifaciale
- S2 - Panouri fotovoltaice Monofaciale

În concluzie, la jumătatea perioadei de operare – anul 13 al analizei (cei 2 ani de implementare + 11 ani de operare), se vor realiza costuri de înlocuire după cum urmează:

	Anul 13 (lei)
Costuri de înlocuire scenariul 1	1.367.615
Costuri de înlocuire scenariul 2	1.514.998

b) Cheltuieli de întreținere și mentenanță:

Reprezintă costuri anuale cu asigurarea funcționării continue și constante a infrastructurii tehnice de producere a energiei electrice.

Aceste cheltuieli au fost luate în calcul din anul 3 al orizontului de timp. Cheltuieli de întreținere și mentenanță au fost raportate procentual, la producția realizată anual. În scenariul 2, panourile fotovoltaice propuse ca soluție tehnică diferită, au o rezistență scăzută față de cele din scenariul 1, necesitând un cost de întreținere mai mare.:

	Procent din venituri	Anul 3 - (lei)
Costuri de mentenanță scenariul 1	9%	512.512
Costuri de mentenanță scenariul 2	10%	554.787

Mentenanța periodică (preventivă) constă în verificarea legăturilor electrice, verificarea integrității modulelor PV, testare cu camera cu termoviziune (selectiv, conform standardelor de exploatare), curățarea periodică a modulelor PV.

Deși încă în garanție, defectarea unui singur panou are ca efect reducerea la zero a unui întreg șir și implicit pierderea producției de energie electrică. În plus, manopera pentru înlocuirea panoului, verificarea întregului șir și reconectarea acestuia precum și serviciul de transport de returnare la fabricant nu sunt în general acoperite de garanție. Generatorul electric fotovoltaic conține o multitudine de alte componente care la rândul lor se pot defecta sau pot reacționa în mod nedorit la fluctuațiile energetice din sistem. Reparațiile invertoarelor, verificarea conexiunilor, a cutiilor de interconectare, determinarea și repararea defectiunilor aparute de la fluctuații majore în rețeaua națională, descărcări electrice atmosferice, defectări ale sistemului de securitate și ale sistemului de colectare și transmisie de date sunt de asemenea de extremă importanță.

Ca urmare, trebuie să se asigure necesarul de componente de rezervă și specialiști care să repună în funcțiune sistemul la parametri nominali de funcționare în timpul cel mai scurt. Se dorește ca funcționarea instalației în condiții productive normale să se realizeze pe 95% din timp.

Mentenanța preventivă include următoarele activități:

- *Activități corective ocazionale/la nevoie, situații neprevăzute:*

ANEXA 5

ANALIZA FINANCIARA - ANALIZA ECONOMICA - ANALIZA DE SENSITIVITATE - ANALIZA DE RISC

- Intervenții corective: constatare, înlocuire echipamente.
- Control la distanță, configurări și setări în timp real.
- Upgrade firmware invertoare;
- *Activități semestriale pentru mentenanța preventivă:*
 - Testarea funcționării corespunzătoare a monitorizării la distanță.
 - Examinarea prin eșantionare a elementelor de fixare ale modulelor, înlocuirea acestora dacă este necesar.
 - Inspectarea prin eșantionare a elementelor de fixare și asamblare a structurii de susținere a panourilor.
 - Inspecție vizuală a factorilor ce ar putea determina daune la sistemul de izolare a stringurilor din sistem.
 - Inspectarea/mentenanța preventivă a echipamentelor meteo instalate.
 - Raport complet cu fotografii ale constatărilor.
- *Activități anuale pentru mentenanța preventivă:*
 - Măsurători de izolație a stringurilor.
 - Verificarea cu camera de termoviziune a cablurilor și conectorilor.
 - Verificarea cu camera de termoviziune a panourilor fotovoltaice + raport.
 - Teste funcționale ale ventilatoarelor și sistemelor de răcire ale invertoarelor.
 - Testarea întrerupătoarelor de circuit și comutatoarelor de alimentare.
 - Măsurarea Voc și Isc pe un eșantion de 10% din stringuri și 1% din fiecare tip de module fotovoltaice.
 - Măsurarea prizelor de pământ realizată cu echipamente și personal certificat (PRAM), urmată de buletine de măsurare.
 - Verificarea etanșeității conexiunilor terminale (tablouri, cutii de siguranțe) curățare internă la nivel de inverter

Intretinerea include și serviciile de curățare profesională. Pentru un randament optim, se va apela la o societate specializată care să ofere servicii de curățare profesională a panourilor solare.

c) Utilități

În această categorie au fost incluse următoarele costuri:

- costurile cu energia electrică necesară operării centralei fotovoltaice realizate, estimate la **105.120 lei anual**

Aici se includ: consumul de funcționare al invertoarelor, consumul cu iluminatul nocturn, consumul sistemului de monitorizare și al transmitatorului ISU.

- costurile cu serviciile internet necesare sistemului logistic IT și sistemului de supraveghere video. Acest cost a fost estimat la **12.000 lei/an**.

Costurile sunt identice în cazul ambelor scenarii, nefiind influențate de nici un element tehnic al acestora.

d) Costuri administrative

Pentru operarea investitiei beneficiarul nu va angaja personal suplimentar, ci se va folosi de personalul existent si va externaliza unele servicii catre terti. Costurile cu elementele administrative pe care societatea le va suporta suplimentar, strict pentru operarea investitiei, sunt cele de paza, supraveghere si dispecerat, estimate la **60.000** lei anual. Costurile sunt identice în cazul ambelor scenarii, nefiind influențate de nici un element tehnic al acestora.

e) Alte costuri operationale – Cost dezechilibru productie:

Productia de energie a oricarui parc fotovoltaic este afectata de diverse imprevizibile cum ar fi:

- Pierderi ale sistemului de transport al energiei;
- Defectiuni sau nefunctionalitati neprevazute ale sistemului fotovoltaic sau al invertoarelor care pot suspenda in tot sau in parte productia de energie;
- Oprirea centralei fotovoltaice pe perioada de revizie;
- Cauze naturale extreme neprevazute;
- Alte situatii neprevazute care pot determina oprirea in tot sau in parte a centralei fotovoltaice.

Având în vedere faptul că producția de energie electrică reprezintă singura sursa de venit a investitiei, iar în bugetul proiectului nu este previzionata achiziția bateriilor de stocare – aceste costuri vor fi estimate procentual din cantitatea de energie produsa anual.

Costuri cu dezechilibrele de productie	Venituri anul 3 (anul 1 de operare) (lei)	% Cost dezechilibru productie	Cost dezechilibru rețea - lei
Scenariul 1	5.694.576	11%	626.403
Scenariul 2	5.547.875	11%	610.266

B. VENITURI DIN EXPLOATARE

Prezenta investitie nu este direct generatoare de venit.

Veniturile din exploatare includ intrările de numerar plătite direct de utilizatori pentru bunurile sau serviciile din cadrul operațiunii, cum ar fi taxele/tarifele suportate direct de utilizatori pentru utilizarea infrastructurii, vânzarea sau închirierea de terenuri sau clădiri ori plățile pentru servicii. Asimilate veniturilor sunt si economiile la costurile de funcționare generate de implementarea proiectului si se tratează drept venituri nete (Articolul 61 (1) din Regulamentul (UE) nr. 1303/2013 al Parlamentului European și al Consiliului).

Implementarea proiectului va genera la nivelul institutiei, în ambele scenarii, o economie de energie echivalenta cu valoarea cantitatii de energie produsa de centrala fotovoltaica instalata.

ANEXA 5
ANALIZA FINANCIARA - ANALIZA ECONOMICA - ANALIZA DE SENSITIVITATE - ANALIZA DE RISC

Deși acesta valoare nu se traduce într-o intrare financiară, ea reprezintă o economie financiară la nivelul bugetului instituției, echivalentă cu valoarea care s-ar plăti pentru aceeași cantitate de energie achiziționată din SEN.

Pentru prezenta investiție, veniturile vor fi determinate pe baza economiilor la costurile de funcționare generate de operațiune previzionate pe perioada de referință a proiectului și pe baza prețurilor specifice.

Veniturile pe care societatea le va obține ca urmare a implementării proiectului se realizează pe perioada de operare – anii 3 -20 din cadrul analizei anexate.

Cantitate produsă reprezintă cel mai volatil element al proiectului – în sensul în care producția realizată de către societate scade anual, ca urmare a ușoarei degradări fizice a infrastructurii tehnice.

Cu ajutorul aplicației PV Solar a fost simulată cantitatea de energie produsă de către sistem în varianta cea mai optimistă. Calculele producției de energie estimate au fost realizate cu aplicarea unui coeficient de degradare de 0,94% anual, în conformitate cu previziunile regăsite în cadrul secțiunii tehnice din prezentul studiu de fezabilitate.

La finalul orizontului de timp, energia produsă de centrala fotovoltaică ajunge la 85% din cantitatea inițială.

	Cantitate anuală energie kwh
Scenariul 1	8.135.108
Scenariul 2	7.925.535

Astfel, pentru **scenariul 1** evoluția cantității de energie produsă de infrastructura tehnică este următoarea:

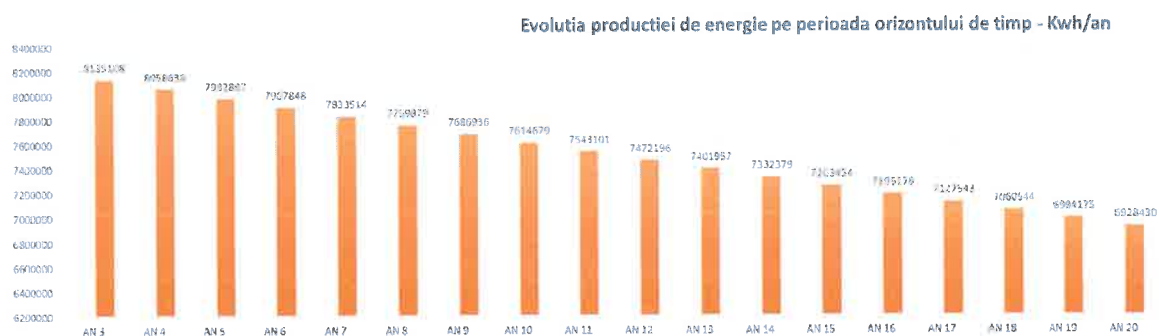

În cazul **scenariului 2** – evoluția cantității de energie produsă de infrastructura tehnică este următoarea:

ANEXA 5
ANALIZA FINANCIARA - ANALIZA ECONOMICA - ANALIZA DE SENSITIVITATE - ANALIZA DE RISC

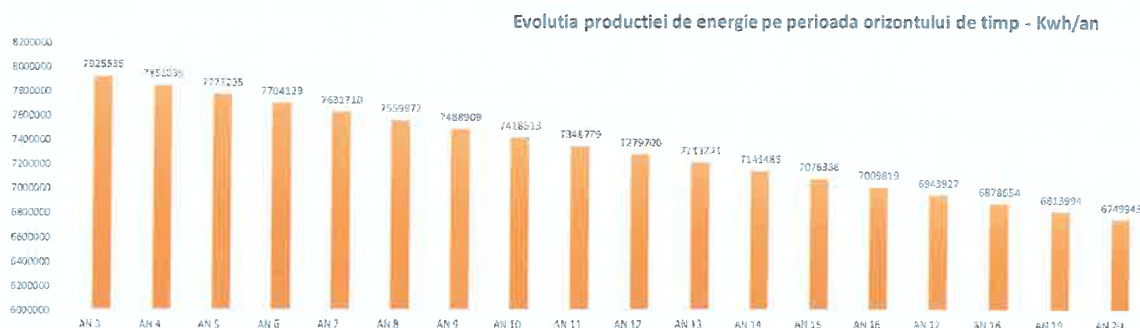

În tabelul următor este prezentată evoluția cantității de energie electrică ce va fi produsă de către noua infrastructură – conform celor două scenarii luate în calcul.

	Capacitate instalată (Mw)	Producție anuală an 3 (kw/h)	Producție anuală an 20 (kw/h)	Producție medie (anii 3 – 20)
Scenariul 1	6,2 MW	8.135.108	6.928.430	7.516.580
Scenariul 2	6,2 Mw	7.925.535	6.749.943	7.322.941

Prețul plătit în prezent de către beneficiarul, autoritate publică, pentru fiecare kwh de energie achiziționat din SEN este de 1 leu/kwh, cu TVA inclus. Întrucât nu toți consumatorii de energie ai beneficiarului sunt în aceeași locație, autoconsumul va fi calculat prin compensare valorică sau cantitativă sau alta variantă agreată de lege și stabilită cu furnizorul de energie. În această situație, calculul valorii compensate se face la tariful de bază, fără taxa de transport a energiei, adică 70% din prețul plătit pentru achiziția din SEN. La această valoare va fi calculată economia de energie.

	Tarif unitar lei /kwh	Total venituri lei (anul 3)
Scenariul 1	0,7	5.694.576
Scenariul 2	0,7	5.547.875

În tabelele 1.1 și 1.2 din secțiunea tabele, sunt prezentate cheltuielile și veniturile generate de proiect, aferente fiecărui scenariu la nivelul întregii perioade de operare a investiției.

C. VALOAREA REZIDUALĂ:

Perioadă de referință este de 20 ani. Deși durata de viață economică utilă (de 20 ani funcționali) depășește cu doi ani perioada de referință, în acești ani veniturile generate de

investitie vor fi mai mici sau cel mult egale cu costurile de mentenanta si operare. Astfel, s-a luat in calcul ca la sfarsitul orizontului de timp valoarea reziduala va fi egala cu 0.

4.6.4.DETERMINAREA PROFITABILITĂȚII FINANCIARE A INVESTIȚIEI. CALCULUL INDICATORILOR FINANCIARI.

Rentabilitatea financiară a investiției se poate evalua prin estimarea valorii financiare nete actuale (VNA) și a ratei rentabilității financiare a investiției (RIR). Acești indicatori arată capacitatea veniturilor nete de a acoperi costurile de investiții, indiferent de modalitatea în care acestea sunt finanțate. Pentru ca un proiect să poată fi considerat eligibil pentru acordarea cofinanțării din Fonduri, VNA trebuie să fie negativ și RIR trebuie să fie mai mic decât rata de actualizare folosită pentru analiză.

Profitabilitatea financiară a investiției a fost determinată prin estimarea ratei financiare de rentabilitate a investiției (RIRF/C) pe baza fluxului de numerar net actualizat cu rata de actualizare de 4% și prin calcularea venitului net actualizat al investiției.

Rata internă a rentabilității financiare a investiției este calculată luând în considerare costurile totale ale investiției ca o ieșire (împreună cu costurile de exploatare), iar beneficiile (inclusiv valoarea reziduală) ca o intrare.

Formulele de calcul pentru determinarea celor doi indicatori sunt următoarele (conform Ghidului pentru întocmirea analizelor cost-beneficiu recomandat și de ghidul solicitantului aferent prezentului apel):

În cazul valorii actualizate nete (FNPV - în imaginea următoare):

$$FNPV(C) = \sum_{t=0}^n a_t S_t = \frac{S_0}{(1+i)^0} + \frac{S_1}{(1+i)^1} + \dots + \frac{S_n}{(1+i)^n}$$

În cazul Ratei interne de rentabilitate a proiectului (FRR) în imaginea următoare:

$$0 = \sum \frac{S_t}{(1+FRR)^t}$$

unde:

- FNPV (C) este VANF – valoarea actualizată netă financiară;
- FRR este RIR;
- S reprezintă fluxul de numerar aferent fiecărui an ;
- i – rata de actualizare; în cazul investiției analizate, rata de actualizare selectată pentru calculul VANF este de 4%.
- 0-n – numărul de ani ai perioadei de realizare a investiției (1-20);
- t – numărul de ani ai perioadei de exploatare previzionate, în cazul de față 20 de ani;

Veniturile și cheltuielile pentru analiza financiară, includ:

- a) baza este investiția inițială, dată de valoarea totală a bugetului investițional;

b) valoarea reziduală este valoarea finală a investiției la sfârșitul perioadei de prognoze;

c) fluxul de numerar:

- **anual**, reprezintă diferența între intrările (încasări) și ieșirile anuale de numerar;
- **inițial**, este reprezentat de investiția inițială făcută, considerată ca o ieșire de numerar ce are loc în anii -1 și 0;
- **final**, este reprezentat de valoarea finală (sau reziduală – după perioada de previziune) a investiției, valoarea actualizată a acestuia mărind suma fluxurilor de numerar actualizate;

d) rata de actualizare realizează aducerea fluxurilor de numerar (inițial, final și anuale) viitoare la valorile momentului de bază al investiției, anul -1;

e) fluxul de numerar actualizat reprezintă corectarea fluxului de numerar prin coeficientul de actualizare, respectiv aducerea valorilor la momentul de bază al investiției.

Calculul profitabilității financiare a investiției sunt prezentate în **tabelul 2.1 și 2.2** din secțiunea Tabele anexate.

	Scenariul 1	Scenariul 2
RIRF/C	-1,13%	-1,61%
VANF/C	-16.585.738,77 lei	-17.921.280,86 lei
Raportul cost/beneficiu	0,93	0,90

Valoarea indicatorului RIRF/C indică dacă cofinanțarea UE nu depășește valoarea monetară ce face proiectul rentabil, pentru a nu genera un caz de suprafinanțare. Astfel, VANF(C) înainte de contribuția UE ar trebui să fie negativă și RRF(C) ar trebui să fie mai mică decât rata de actualizare folosită pentru analiză.

Valoarea negativă a venitului net actualizat se datorează veniturilor operationale care nu pot acoperi costurile totale (inclusiv costul investiției) în orizontul de timp. Rata internă de rentabilitate este negativă și nu depășește rata de actualizare, investiția urmând a se recupera într-o perioadă mai mare decât perioada de referință aleasă pentru analiză.

În cazul de față, în ambele scenarii VANF/C are o valoare negativă iar RIR/C o valoare inferioară ratei de actualizare (de 4%) rezultând că ambele scenarii necesită finanțare.

4.6.5. ANALIZA SUSTENABILITĂȚII FINANCIARE (inclusiv fluxul cumulat)

Această analiză se realizează pentru a verifica dacă resursele financiare sunt suficiente pentru acoperirea tuturor fluxurilor financiare de ieșire, an după an, pentru întregul orizont de timp al proiectului. Sustenabilitatea financiară a proiectului este asigurată prin verificarea faptului că fluxul de numerar net cumulat (neactualizat) este pozitiv (sau egal cu zero) pentru fiecare an și pe parcursul întregii perioade de referință luate în considerare – 20 ani.

Calculul sustenabilitatii financiare, pentru fiecare scenariu, este ilustrat in **Tabelele 3.1 si 3.2.**, anexate.

Din analiza fluxurilor nete de numerar rezultă că sustenabilitatea financiară este verificată deoarece acest indicator este mai mare decat 0 pentru întregul orizont de timp luat în considerare.

La determinarea fluxului de numerar net cumulat s-au luat în considerare toate costurile si toate sursele de finantare atat pentru investitie cat si pentru operare si funcționare.

Pentru a asigura sustenabilitatea investitiei în perioada de implementare, pana la incasarea ajutorului financiar nerambursabil solicitat, beneficiarul va aloca din capitalul propriu valoarea necesara implementarii investitiei. Aceasta valoare se ragaseste la captitolul A. La capitolul B din acest tabel se regasesc iesirile de numerar corelate cu graficul de executie al investitiei. La capitolul S se regasesc rambursarile aportului de capital, esalonat pe anii 3-20 ai investitiei.

Sustenabilitatea financiară a proiectului a fost evaluata în corelare cu fluxurile de numerar nete care sunt luate în considerare în acest sens, țin cont de costurile de investiție, de toate resursele financiare (cofinanțare UE- apare ca intrare financiara in anul 3 si credite bancare- nu e cazul), de veniturile în numerar, de costurile de operare și de înlocuire la momentul în care sunt plătite, de rambursările obligațiilor financiare (rambursare aport capital in anii 3-20 ai orizontului de timp) ale entității precum și de aporturile de capital, dobânzi(nu e cazul) și taxele directe (TVA – nu e cazul);

Suplimentar de veniturile și cheltuielile operaționale prezentate, în cadrul sustenabilității s-a mai luat în calcul amortizarea investiției.

Modul în care proiectul realizează sustenabilitatea financiară în fiecare din scenariile analizate, se regăsește în cadrul tabelului numărul **3.1 si 3.2 – Sustenabilitatea financiară, regăsit în secțiunea Tabele.**

Din analiza fluxurilor de numerar înregistrate la sfârșitul fiecărui an, reiese faptul ca **în cazul ambelor scenarii, proiectul este viabil prin disponibilitatea surselor de finanțare pentru acoperirea costurilor proiectului.**

4.7. ANALIZA ECONOMICĂ, INCLUSIV CALCULAREA INDICATORILOR DE PERFORMANȚĂ ECONOMICĂ: VALOAREA ACTUALIZATĂ NETĂ, RATA INTERNĂ DE RENTABILITATE ȘI RAPORTUL COST - BENEFICIU SAU, DUPĂ CAZ, ANALIZA COST-EFICACITATE

Conform prevederilor HG 907/2016, în cazul, în cazul obiectivelor de investiții a căror valoare totală estimată nu depășește pragul pentru care documentația tehnico-economică se aprobă prin hotărâre a Guvernului, potrivit prevederilor [Legii nr. 500/2002](#) privind finanțele publice, cu modificările și completările ulterioare, **se elaborează analiza cost-eficacitate**. Având în vedere prevederile clare ale Ghidului Solicitantului – care precizează ” Analiza cost – eficacitate care se va regăsi în structura Studiului de Fezabilitate **nu este suficientă pentru a justifica un proiect**, chiar dacă furnizează **informații în scopul de a selecta o opțiune**, aceasta nu prevede nimic cu privire la sustenabilitatea financiară a proiectului / alternativei selectate. În acest sens este necesar ca documentul Analiză Cost Beneficiu să fie elaborat în conformitate cu prevederile Ghidului ACB al CE 2014 -2020. ”

Analiza economică măsoară impactul economic, social și de mediu al proiectului și evaluează proiectul din punct de vedere al societății. Obiectivul analizei economice este de a demonstra că proiectul are o **contribuție netă pozitivă pentru societate** și, în consecință, merită să fie finanțat din fonduri publice. Analiza fezabilității prezentată anterior a luat în considerare exclusiv efectele financiare directe ale investiției asupra patrimoniului beneficiarului. Având în vedere faptul că proiectul de investiții nu are asociat în exclusivitate un obiectiv lucrativ propriu-zis, se impune acordarea unei importante sporite.

Metodologia folosită pentru evaluarea contribuției proiectului la bunăstarea economică și socială a populației ca urmare a implementării investiției, este în conformitate cu **Ghidului de analiză cost-beneficiu pentru proiecte de investiții al CE 2014-2020**.

Baza pentru dezvoltarea analizei economice o constituie tablele analizei financiare. Pentru determinarea performanțelor economice, sociale și de mediu ale proiectului este necesar să fie făcute o serie de corecții, atât pentru costurile investiției cât și pentru costurile de operare.

Conceptul cheie al analizei economice constă în cuantificarea intrărilor și ieșirilor proiectului astfel încât acestea să reflecte costul oportunității lor sociale. Aceasta cuantificare se realizează în trei pași, pornind de la datele analizei financiare :

- a) Corecții fiscale
- b) Corecții pentru externalități. Monetizarea externalităților.
- c) Conversia prețurilor de piață în prețuri contabile.

A. CORECȚII FISCALE

În prima fază este necesar să se deducă din fluxurile analizei financiare plățile care nu au corespondență în resurse reale precum taxele indirecte asupra intrărilor și ieșirilor. Astfel, în calculul pentru determinarea indicatorilor de performanță economică ai proiectului s-au diminuat intrările și ieșirile cu valoarea taxelor și s-au scăzut valorile aferente contribuțiilor salariale din valoarea cheltuielilor de personal.

- Comisioane, cote, taxe, (capitolul 5.2 din devizul general): 218.210,65 lei
- Taxa pe valoare adăugată: 7.445.521,7 lei;
- Pentru fiecare an de implementare s-a luat în calcul creșterea sau menținerea posturilor pentru 7 persoane- 3 aferente managementului de proiect, 4 pentru execuție. Taxele salariale aferente au fost scăzute din valoarea de investiție.

	Total taxe anuale angajat - lei	Total taxe anuale angajator lei	Total
Perioada de implementare – an 1 și 2	201.690,00	8.235,00	209.925,00

B. CORECȚII PENTRU EXTERNALITĂȚI

Aceasta are drept obiectiv determinarea beneficiilor și costurilor externe (externalizări), care nu au fost luate în considerare în realizarea analizei financiare. Deși acestea pot fi ușor identificate, ele sunt greu de cuantificat și, în această situație, trebuie enumerate pentru a oferi factorului de decizie elemente în vederea adoptării deciziei. Ca regulă generală, fiecare cost sau beneficiu social care se răsfrânge asupra altor subiecți în absența compensării trebuie contabilizat în această etapă.

S-a evaluat impactul proiectului în economia locală, pe plan social și asupra factorului de mediu.

Acestea pot fi: Impacturi negative, ce se includ în analiză la poziția costuri economice și impacturi pozitive incluse la venituri economice.

În proiectul nostru nu s-au identificat **impacturi negative** pe perioada realizării lucrărilor și nici pe perioada de viață a proiectului.

Impacturile pozitive și Cuantificarea beneficiilor

Beneficiile indirecte sunt beneficiile care nu influențează direct utilizatorii infrastructurii, însă au un impact mai larg, prin oportunitățile sociale și economice pe care le creează înființarea infrastructurii. Exemple de beneficii indirecte:

- Creșterea eficienței energetice, prin reducerea consumului de resurse naturale;
- Creșterea calității vieții;
- Scăderea gazelor cu efect de seră;
- Prevenirea și combaterea poluării;

- Conservarea mediului ambiant – prin eliminarea surselor alternative de energie (în special gazul necesar producției de energie electrică)

Impactul pozitiv în plan economico-financiar

Dintre impacturile pozitive (sinteză a beneficiilor rezultate din implementarea investiției) pe care le generează proiectul menționăm:

- Taxele aferente salariilor angajatorilor și taxele angajatorilor pentru perioada de implementare (în medie 7 locuri de muncă 24 luni) - CAS și CASS, impozit pe venit și contribuții salariale – **Tabel 4 din secțiunea Tabele;**
- Impozitul pe profit de 16%. Pentru această investiție s-a luat în calcul un procent de 7% din valoare ca și profit.
- Scaderea pierderilor de energie din sistem. Cu cât imputul este mai aproape de punctul de consum se diminuează pierderile legate de transportul energiei. Rata pierderilor de energie în transport și distribuție este de 13,4% față de 6,74% media UE. (sursa: ANRE)

Impactul asupra mediului

Impactul asupra mediului este unul pozitiv. În perioada de execuție, nu se vor înregistra poluări semnificative ale mediului, nivel important al zgomotului sau perturbări ale traficului.

Prezentul proiect contribuie la reducerea schimbărilor climatice și impactului nociv pe care poluarea o are asupra mediului, prin reducerea emisiilor de dioxid de carbon care reprezintă una din cauzele principale care duc la efectul global de seră, datorită reducerii consumului de energie convențională utilizată.

Factorul de emisii de CO₂ mediu ponderat la nivel național conform raportului ANRE pentru fiecare MWh din surse fosile este 0,6119 tone CO₂/MWh. În prezent tona de CO₂ se tranzacționează la o valoare medie de 85 euro respectiv 423,3 lei la cursul mediu de 1 eur= 4,9754 lei.

Din reducerea arderilor rezultă o reducere a emisiilor de CO₂ într-un an de:

	Tone CO ₂ reduse an 3	Venit economic anul 3 - lei
Scenariul 1	4977,9	2.107.133
Scenariul 2	4849,6	2.052.850

Impact social

Un impact pozitiv ce este înregistrat în perioada de implementare a investiției sunt locurile de muncă temporare (sezoniere) ale personalului de implementare precum și locurile de muncă create/mentinute de antreprenor. Conform estimărilor pe durata construcției vor fi create/păstrate 7 locuri de muncă cu personalul de implementare. Aceste persoane vor castiga un salariu net mediu lunar pe perioada de 24 luni în etapa de implementare a proiectului, ilustrat în **Tabel 4**.

Cuantificarea beneficiilor este ilustrata in tabel 5.1 si 5.2 din sectiunea tabele.

C. CONVERSIA PREȚURILOR DE PIAȚĂ ÎN PREȚURI CONTABILE.

Prețurile curente ale intrărilor și ieșirilor nu pot reflecta valoarea lor socială din cauza distorsiunilor pieței (cum ar fi regimul de monopol, barierele comerciale, reglementările legale pe piata muncii (salariul minim de exemplu), politicile guvernamentale protectioniste sau de subventionare etc.).

De aceea, în acest caz se impune utilizarea prețurilor contabile care pot reflecta mai bine costurile de oportunitate socială a resurselor.

Aceste elemente de distorsionare a pietei se pot corecta cu ajutorul prețurilor umbra. Prețurile umbra trebuie să reflecte costul de oportunitate și disponibilitatea de plată a consumatorilor pentru bunurile și serviciile oferite de infrastructura respectivă.

Se considera ca prețul economic se stabilește astfel:

- Pentru bunurile tangibile valoarea lor economică este dată de prețul de paritate internațională (prețul de import);
- Pentru factorii de producție (pământ, salarii) valoarea lor economică este dată de costul lor de oportunitate.

Prețurile umbra se calculează prin aplicarea unor factori de conversie asupra prețurilor utilizate în analiza financiară.

S-au luat în calcul următorii Factori de Conversie Standard (SCF) recomandați în "**Ghidul pentru Analiza Cost-Beneficii a proiectelor de investiții**":

Pentru categoriile de cheltuieli care nu au stabilit un factor de conversie, s-a folosit ca valoare a factorului de conversie standard cu valoarea medie de 1.

Investiția :

- Costul total este alcătuit din 15% forță de muncă calificată (factorul de conversie este de 0,64);
- 78% Costul echipamentelor (factor de conversie 0,8);
- 7 % profituri SCF = 0

factor conversie investitie		
structura cost	pondere	factor conversie
manopera	15%	0,64
echipamente	78%	0,8
Profit	7%	0
total	100%	0,72

- Materiale intretinere: SCF = 1

-Intretinere si reparatii curente: deoarece nu exista un factor de conversie specific SCF=0,8

-Venituri operationale: sunt considerate bunuri comercializabile SCF = 1
- Veniturile ce ar putea fi obtinute prin reducerea emisiilor de CO2: certificatele de emisii de gaze cu efect de sera sunt bunuri comercializabile a caror preturi sunt internationale. In acest caz piata nu e distorsionata SCF = 1.
-Tariful electricitatii din Romania pentru consumatorii finali se formeaza in mod liber pe piata, fiind indirect o rezultanta a mixului de capacitati de productie a energiei din Romania anilor curenti: termo, hidro, nuclear si in mai mica masura regenerabile. Proiectul propus va opera pe o piata a energiei a carei liberalizare a avut loc, asa incat in actuala perioada si conjunctura nu se poate vorbi de preturi distorsionate la energie si de necesitatea ca acestea sa fie convertite in preturi umbra date de o piata perfecta.
Astfel, s-a aplicat Factorul de Conversie Standard (SCF) al distorsionării pentru fluxuri de intrare și fluxuri de ieșire.

CALCULUL RATEI RENTABILITĂȚII ECONOMICE A INVESTIȚIEI

Potrivit recomandărilor Comisiei Europene, rata de actualizare pentru calculul indicatorilor de analiză economică este de 5 %. Formulele de calcul pentru determinarea celor doi indicatori sunt similare ca în cazul indicatorilor financiari, singura diferență fiind faptul că sunt aplicați valorilor economice determinate în calculele anexate.

Aplicând corecțiile fiscale, corecțiile pentru transformarea preturilor de piata în preturi contabile și luând în considerare cuantificarea beneficiilor externe ale proiectului- calcule conform **TABEL 6.1 și 6.2.** din secțiunea tabele- rezultă următorii indicatori:

	Scenariul 1	Scenariul 2
RIRE/C =	19,70%	18,99%
VNAE/C =	43.250.077,30 lei	40.820.229,57 lei

Indicatorii economici arată că proiectul de investiții are o rentabilitate ridicată din punct de vedere economic. Valoarea pozitivă a venitului net actualizat economic (VNAE) reflectă o situație favorabilă în privința fezabilității proiectului atunci când este evaluat din punctul de vedere al impactului social.

4.8. ANALIZA DE SENZITIVITATE

Deși, teoretic, riscurile pot fi identificate și evaluate, nu se poate estima ce riscuri apar efectiv în practică. Din acest motiv, trebuie efectuată o analiză de senzitivitate. Această analiză este

realizată pentru a identifica factorii cu un efect semnificativ asupra Valorii actualizate nete (VANF) a proiectului. Analiza de sensibilitate se face pentru scenariu 1 – scenariul ales. Factorii aleși sunt costul investiției, cheltuielile de exploatare și veniturile. Analiza constă în variația acestor factori cu $\pm 15\%$ și urmărirea efectului acestor variații asupra VANF.

Scopul acestei analize este de a selecta variabilele critice ale proiectului ale căror variații pozitive sau negative, comparate cu valorile utilizate, au cel mai mare efect asupra ratei interne a rentabilității și a valorii actuale nete.

Analiza de sensibilitate se face pentru modificarea următoarelor date de intrare (input):

- costul investiției;
- variația veniturilor operaționale- datorita fluctuației producției cantitative de energie ;
- variația costurilor operaționale- în practica pot apărea costuri neprevăzute generate de exploatarea investiției.

Analiza de sensibilitate își propune:

- identificarea acelor variabile care sunt considerate “critice” pentru durabilitatea proiectului. Acest lucru se realizează prin modificarea procentuală a datelor de intrare aferente investiției și apoi calcularea valorii indicatorilor de performanță financiară.
- stabilirea dacă variația procentuală de până la 15% determină atingerea valorii de comutare pentru indicatorul VNA. Valoarea de comutare a unei variabile este acea valoare care trebuie să se ivească pentru ca valoarea VNA a proiectului să devină zero sau, în termeni mai generali, pentru ca rezultatul proiectului să se situeze sub nivelul minim de acceptabilitate.

În **tabelele 7, 8, 9** anexate este prezentată modificarea indicatorilor în funcție de variația variabilelor proiectului, considerate critice.

Concluziile analizei de sensibilitate relevă următoarele aspecte:

- variația veniturilor operaționale în intervalul analizat va produce schimbări în cazul în care acestea vor crește cu peste 5%, indicatorii financiari RIR și VAN atingând valoarea de comutare: RIRF depășește rata de actualizare, VANF devine pozitiv. Așa cum s-a arătat în capitolul privind veniturile, acestea au fost estimate pe baza capacității de producție a centralei fotovoltaice, iar șansele ca ele să crească cu peste 5% sunt puțin probabile.
- variația cheltuielilor operaționale în intervalul analizat nu va produce schimbări. Indicatorii financiari RIR și VAN nu ating valoarea de comutare: RIRF nu depășește rata de actualizare, VANF rămâne negativ.
- variația valorii de investiție în intervalul analizat nu va produce schimbări. Indicatorii financiari RIR și VAN nu ating valoarea de comutare: RIRF nu depășește rata de actualizare, VANF rămâne negativ.

4.9. ANALIZA DE RISCURI, MĂSURI DE PREVENIRE/DIMINUARE A RISCURILOR

Riscurile se pot defini ca si probabilități de producere a unor pierderi in proiect sau nesiguranța asociată oricărui rezultat. Analiza de risc vizează estimarea distribuției de probabilitate a modificărilor indicatorilor de performanță financiară (și economică, dupa caz). Rezultatele analizei de risc se pot exprima ca medie estimată și deviație standard a acestor indicatori. Nesiguranța se poate referi la probabilitatea de apariție a unui eveniment sau la efectul unui eveniment, în cazul în care acesta se produce. Riscul apare atunci când:

- Un eveniment se produce sigur, dar rezultatele lui sunt incerte;
- Efectul unui eveniment este cunoscut, dar apariția acestuia este nesigură;
- Atât evenimentul, cât și efectul acestuia sunt incerte.

Pentru a proteja rezultatele proiectului de actiunea riscurilor, se impune parcurgerea urmatoarelor etape:

- Identificarea riscurilor pe baza surselor de risc; (Identificarea riscurilor realizată in aceasta analiză este preeliminara. Pe parcursul implementării proiectului, se recomanda actualizarea identificării riscurilor, de către membrii echipei de proiect, în cadrul ședințelor de progres lunare)
- Estimarea si evaluarea riscurilor pe baza matricei impact/probabilitate;
- Gestionarea riscului, pe baza Graficului de management al riscului.

4.9.1. RISCURILE IDENTIFICATE IN CADRUL PREZENTULUI PROIECT:

A. Riscul de finalizare al proiectului

(riscul ca finalizarea proiectului să fie întârziată în general din motive tehnice sau financiare sau costul investițional să depășească valorile estimate)

Acest risc este redus si usor de contracarat.

Din motive tehnice, acest risc nu este unul considerabil, avand in vedere :

ANEXA 5

ANALIZA FINANCIARA - ANALIZA ECONOMICA - ANALIZA DE SENSITIVITATE - ANALIZA DE RISC

- Managementul de proiect, specialistii implicati;
- Programarea pe 24 luni a unor procese care ar putea fi realizate si mai repede (amenajare suprafata, achizitie panouri PV si invertoare, montat instalatie), este tocmai o strategie de minimizare a acestui risc potential.

B. Riscuri financiare

- Riscul de venit (riscul de a nu se respecta prețurile stabilite prin contractul de achiziționare sau orice alt angajament care conduce la vânzarea energiei la un preț stabilit);
- Riscul de fluctuație al cursului valutar;
- Creșterea accelerată a inflației.

Riscul de venit sau variația "tarifului de electricitate" poate afecta venitul generat de proiect. Considerăm ca acest risc este minor și ușor de contracarat datorită folosirii producției de energie pentru autoconsum, astfel încât fluctuația pretului energiei nu afectează resursele financiare ale proiectului.

Cursul valutar leu-euro nu are nici o influență asupra indicilor economici și financiari deoarece în economia românească prețul energiei este corelat cu moneda europeană. Devalorizare bruscă a leului va conduce aproape instantaneu la corecția tarifului energetic astfel ca devalorizarea va fi compensată. Piața energetică este una internațională și este aproape imposibil de separat economia românească și sistemul ei energetic de sistemul energetic internațional.

C. Riscul de operare

(Care include și riscul tehnologic), este acela în care proiectul nu se ridică la nivelul corespunzător fluxului de venituri și cheltuieli fie prin nerespectarea producției de energie calculate în proiect, fie din cauza costurilor operării și mentenanței care depășesc previziunile de buget.

Riscul de operare a fost aproape eliminat prin angajarea serviciilor de garanție tehnică.

Cat privește riscul tehnologic ca instalația să nu producă cantitatea de energie preconizată, acesta este cel mult teoretic, fără relevanță în realitate deoarece:

- Calculul tehnologic din evaluarea potențialului energetic solar al locației a ales valori conservatoare,
- Calculele sunt bazate pe măsurători multiple.

D. Riscuri legislative

- modificarea legislației în vigoare
- nearmonizarea legislației României cu cea EU.

Schimbările legislative ar putea afecta modul în care prosumatorii pot valorifica energia produsă. Totuși, schimbările legislative pot fi doar în favoarea proiectului, deoarece la nivel european și național se stabilesc măsuri care urmăresc creșterea cantității de energie electrică

din resurse regenerabile, produsă de către prosumatori. Uniunea Europeană și-a propus ținte ambițioase pentru 2030: reducerea emisiilor de dioxid de carbon cu circa 45% și creșterea ponderii energiei din surse regenerabile de la 20% în 2020 la 32% din consumul total.

E. Riscuri naturale:

- cutremure;
- alunecari de teren;
- incendii;
- inundatii.

Aceste riscuri, desi cu probabilitate mica de a interveni, trebuie a fi luate in calcul pentru a se putea lua masurile preventive necesare.

4.9.2. ESTIMAREA SI EVALUAREA RISCURILOR PE BAZA MATRICEI IMPACT / PROBABILITATE:

Evaluarea riscurilor ofera solutii in ceea ce priveste masurile care trebuiesc luate pentru gestionarea riscurilor.

Abordarea analizei riscurilor se bazeaza pe:

- Dimensionarea riscului – se determina impactul.
- Masurarea riscului – se determina probabilitatea producerii riscului.

Abordarea riscurilor pe baza matricei **impact/probabilitate**

Impact/Probabilitate	Scazut	Mediu	Mare
Scazuta	1	2	3
Medie	4	5	6
Mare	7	8	9

Categorie de risc	Risc	Punctaj conform matrice de evaluare
Riscul de finalizare al proiectului	întârzierea din motive tehnice	4
	întârzierea din motive financiare	4
	costul investițional să depășească valorile estimate	2
Riscul financiar	riscul de venit	2
	riscul de fluctuație al cursului valutar	2
	creșterea accelerată a inflației	2
Riscuri de operare	neatingerea cantității previzionate de producție de energie calculate în proiect ca risc tehnologic	7
	neatingerea cantității previzionate de producție de energie din cauza costurilor operării și mentenanței care depășesc previziunile de buget	7
Riscuri legislative	modificarea legislației în vigoare	2
	nearmonizarea legislației României cu cea EU	3
Riscuri naturale	condiții meteo nefavorabile	6
	cutremure	7
	incendii	7
	inundatii	1
	sabotaj, vandalism	2

TABEL 10 MATRICE EVALUARE RISCURI

Evaluarea Cantitativa a riscurilor a fost realizata in baza punctajului obtinut in tabelul de mai sus si este prezentata in tabelul 11 , sectiunea tabele ACB.

In urma evaluarii riscurilor se poate concluziona ca:

- Riscurile care pot aparea in derularea proiectului au in general un impact mare la producere, dar o probabilitate redusa de aparitie si declansare;
- Riscurile majore care pot afecta proiectul sunt riscurile financiare;
Probabilitatea de aparitie a riscurilor tehnice este puternic diminuata prin contractarea lucrarilor de executie cu firme specializate.

4.9.3.GESTIONAREA RISCULUI, PE BAZA GRAFICULUI DE MANAGEMENT AL RISCULUI:

Pentru o buna urmărire și gestionare a riscurilor se parcurg urmatoarele operatiuni:

- Planificare;
- Monitorizare;
- Alocarea resurselor necesare prevenirii sau inlaturarii efectelor riscurilor produse;
- Control.

Pentru o mai buna evidentiere si urmarire a riscurilor la care proiectul este supus, precum si pentru o corecta selectare a actiunilor de gestionare a riscurilor, se va folosi Graficul de Management al Riscurilor, prezentat in **tabelul 12** de mai jos. Analiza riscurilor releva faptul că proiectul nu cunoaște riscuri majore, care ar putea întrerupe realizarea acestuia. Planificarea corectă a etapelor de implementare a proiectului, precum și monitorizarea continua pe parcursul implementării, asigură gestionarea adecvată a riscurilor care pot influența proiectul.

ANEXA 5

ANALIZA FINANCIARA - ANALIZA ECONOMICA - ANALIZA DE SENSITIVITATE - ANALIZA DE RISC

Risc	Management risc	Probabilitate de apariție
întârzierea din motive tehnice	-Managementul de proiect adecvat -marja de timp pentru executie. - Stipularea de garanții de bună execuție și penalități în contractele de execuție	medie
întârzierea din motive financiare	-Managementul de proiect adecvat -Contracte ferme cu furnizorii, in faza de achizitie, cu încadrarea în bugetul proiectului	medie
costul investițional să depășească valorile estimate	Managementul de proiect adecvat -Contracte ferme cu furnizorii, in faza de achizitie, cu încadrarea în bugetul proiectului	scăzută
riscul de venit	Contract ferm cu operatorii de distribuție de energie electrică	scăzută
riscul de fluctuatie al cursului valutar	Actualizarea pretului energiei la cursul euro	scăzută
cresterea accelerata a inflatiei	Contract ferm cu operatorii de distribuție de energie electrică	scăzută
neatingerea cantitatii previzionate de producție de energie calculate în proiect ca risc tehnologic	-evaluarea corectă a potentialului energetic solar al locatiei in faza de proiect -angajarea serviciilor de garantie tehnica.	scăzută
neatingerea cantitatii previzionate de producție de energie din cauza costurilor operării și mentenanței care depășesc previziunile de buget	evaluarea corecta a potentialului energetic solar al locatiei in faza de proiect -angajarea serviciilor de garantie tehnica.	medie
modificarea legislatiei in vigoare	Adaptarea la prevederile legislative	scăzută
nearmonizarea legislatiei Romaniei cu cea EU	Adaptarea la prevederile legislative	scăzută
condiții meteo nefavorabile	Analiza corecta a zonei climatice	medie
Cutremure, incendii, inundatii	Incheierea de polite ded asigurare impotriva calamitatilor	scăzută
sabotaj, vandalism	Paza si supravegherea obiectivului	scăzută

TABEL 12 GRAFICUL DE MANAGEMENT AL RISCURILOR

SECTIUNEA TABELE ANALIZA COST BENEFICIU

CUPRINS

Tabel 1.1 COSTURI ȘI VENITURI DIN EXPLOATARE (lei) – SCENARIUL 1

Tabel 1.2 COSTURI ȘI VENITURI DIN EXPLOATARE (lei) – SCENARIUL 2

Tabel 2.1. CALCULUL INDICATORILOR DE PERFORMANTA PENTRU VALOAREA INVESTITIEI – SCENARIUL 1

Tabel 2.2. CALCULUL INDICATORILOR DE PERFORMANTA PENTRU VALOAREA INVESTITIEI – SCENARIUL 2

Tabel 3.1. SUSTENABILITATEA FINANCIARA A INVESTITIEI – SCENARIUL 1

Tabel 3.2. SUSTENABILITATEA FINANCIARA A INVESTITIEI – SCENARIUL 2

Tabel 4 DETALIERE BENEFICII SOCIALE SI ECONOMICE (TAXE SALARIALE IN FAZA DE IMPLEMENTARE)

Tabel 5.1. CUANTIFICAREA BENEFICIILOR EXTERNE SCENARIUL 1

Tabel 5.2. CUANTIFICAREA BENEFICIILOR EXTERNE SCENARIUL 2

TABEL 6.1. CALCULUL INDICATORILOR RENTABILITĂȚII ECONOMICE A INVESTIȚIEI – SCENARIUL 1

TABEL 6.2. CALCULUL INDICATORILOR RENTABILITĂȚII ECONOMICE A INVESTIȚIEI – SCENARIUL 2

ANEXA 5

ANALIZA FINANCIARA - ANALIZA ECONOMICA - ANALIZA DE SENSITIVITATE - ANALIZA DE RISC

Tabel 1.1 COSTURI ȘI VENITURI DIN EXPLOATARE (lei) – SCENARIUL 1

	An 1	An 2	An 3	An 4	An 5	An 6	An 7	An 8	An 9	An 10	An 11	An 12	An 13	An 14	An 15	An 16	An 17	An 18	An 19	An 20
1 Costuri de Inlocuire	0	0	0	0	0	0	0	0	0	0	0	0	1176836	0	0	0	0	0	0	0
2 Cheltuieli de întretinere și menținanta	0	0	512.512	507.694	502.922	498.194	493.511	488.872	484.277	479.725	475.215	470.748	466.323	461.940	457.598	453.296	449.035	444.814	440.633	436.491
3 Utilități	0	0	117.120	117.120	117.120	117.120	117.120	117.120	117.120	117.120	117.120	117.120	117.120	117.120	117.120	117.120	117.120	117.120	117.120	117.120
4 Costuri administrative	0	0	60.000	60.000	60.000	60.000	60.000	60.000	60.000	60.000	60.000	60.000	60.000	60.000	60.000	60.000	60.000	60.000	60.000	60.000
5 Cost dezechilibru productie	0	0	626.403	620.515	614.682	608.904	603.181	597.511	591.894	586.330	580.819	575.359	569.951	564.593	559.286	554.029	548.821	543.662	538.551	533.489
Costuri de exploatare totale	0	0	1.316.035	1.305.329	1.294.724	1.284.219	1.273.812	1.263.503	1.253.291	1.243.175	1.233.154	1.223.227	2.390.230	1.203.653	1.194.004	1.184.445	1.174.976	1.165.596	1.156.305	1.147.100
Venituri din productia de energie	0	0	5.694.576	5.641.047	5.588.021	5.535.493	5.483.460	5.431.915	5.380.855	5.330.275	5.280.171	5.230.537	5.181.370	5.132.665	5.084.418	5.036.624	4.989.280	4.942.381	4.895.923	4.849.901
Venituri din exploatare	0	0	5.694.576	5.641.047	5.588.021	5.535.493	5.483.460	5.431.915	5.380.855	5.330.275	5.280.171	5.230.537	5.181.370	5.132.665	5.084.418	5.036.624	4.989.280	4.942.381	4.895.923	4.849.901

ANEXA 5

ANALIZA FINANCIARA - ANALIZA ECONOMICA - ANALIZA DE SENSITIVITATE - ANALIZA DE RISC

Tabel 1.2 COSTURI ȘI VENITURI DIN EXPLOATARE (lei) – SCENARIUL 2

	An 1	An 2	An 3	An 4	An 5	An 6	An 7	An 8	An 9	An 10	An 11	An 12	An 13	An 14	An 15	An 16	An 17	An 18	An 19	An 20
1 Costuri de Inlocuire	0	0	0	0	0	0	0	0	0	0	0	0	1303661	0	0	0	0	0	0	0
2 Cheltuieli de întreținere și mentenanță	0	0	554.787	549.572	544.406	539.289	534.220	529.198	524.224	519.296	514.415	509.579	504.789	500.044	495.344	490.687	486.075	481.506	476.980	472.496
3 Utilități	0	0	117.120	117.120	117.120	117.120	117.120	117.120	117.120	117.120	117.120	117.120	117.120	117.120	117.120	117.120	117.120	117.120	117.120	117.120
4 Costuri administrative	0	0	60.000	60.000	60.000	60.000	60.000	60.000	60.000	60.000	60.000	60.000	60.000	60.000	60.000	60.000	60.000	60.000	60.000	60.000
5 Cost dezechilibru produse	0	0	610.266	604.530	598.847	593.218	587.642	582.118	576.646	571.225	565.856	560.537	555.268	550.048	544.878	539.756	534.682	529.656	524.678	519.746
Costuri de exploatare totale	0	0	1.342.174	1.331.222	1.320.374	1.309.627	1.298.981	1.288.436	1.277.990	1.267.641	1.257.390	1.247.236	2.540.838	1.227.212	1.217.341	1.207.563	1.197.877	1.188.282	1.178.777	1.169.362
Venituri din producția de energie	0	0	5.547.875	5.495.724	5.444.065	5.392.890	5.342.197	5.291.981	5.242.236	5.192.959	5.144.145	5.095.790	5.047.890	5.000.440	4.953.435	4.906.873	4.860.749	4.815.058	4.769.796	4.724.960
1 Venituri din exploatare	0	0	5.547.875	5.495.724	5.444.065	5.392.890	5.342.197	5.291.981	5.242.236	5.192.959	5.144.145	5.095.790	5.047.890	5.000.440	4.953.435	4.906.873	4.860.749	4.815.058	4.769.796	4.724.960

Tabel 2.1. CALCULUL INDICATORILOR DE PERFORMANTA PENTRU VALOAREA INVESTITIEI - SCENARIUL 1

rata de actualizare= 4%

AN	Factor de actualizare	TOTAL COSTURI INVESTITII (lei)	CHELTUIELI DIN EXPLOATARE (lei)	Total Iesiri (LEI)		Total resurse financiare (lei)	VENITURI DIN EXPLOATARE (lei)	Total Intrari (Lei)		FLUX (lei)	
				NUMERAR	ACTUALIZAT			NUMERAR	ACTUALIZAT	NUMERAR	ACTUALIZAT
1	0,962	22.093.040,8	-	22.093.041	21.243.308	22.093.041	-	22.093.041	21.243.308	-22093041	-21243308
2	0,925	33.139.561,3	-	33.139.561	30.639.387	33.139.561	-	33.139.561	30.639.387	-33139561	-30639387
3	0,889		1.316.035	1.316.035	1.169.950		5.694.576	5.694.576	5.062.457	4.378.540	3.892.507
4	0,855		1.305.329	1.305.329	1.115.801		5.641.047	5.641.047	4.821.990	4.335.717	3.706.189
5	0,822		1.294.724	1.294.724	1.064.169		5.588.021	5.588.021	4.592.946	4.293.297	3.528.777
6	0,790		1.284.219	1.284.219	1.014.937		5.535.493	5.535.493	4.374.781	4.251.275	3.359.844
7	0,760		1.273.812	1.273.812	967.992		5.483.460	5.483.460	4.166.979	4.209.648	3.198.986
8	0,731		1.263.503	1.263.503	923.229		5.431.915	5.431.915	3.969.047	4.168.412	3.045.818
9	0,703		1.253.291	1.253.291	880.546		5.380.855	5.380.855	3.780.517	4.127.564	2.899.972
10	0,676		1.243.175	1.243.175	839.845		5.330.275	5.330.275	3.600.943	4.087.100	2.761.098
11	0,650		1.233.154	1.233.154	801.033		5.280.171	5.280.171	3.429.898	4.047.016	2.628.865
12	0,625		1.223.227	1.223.227	764.024		5.230.537	5.230.537	3.266.978	4.007.310	2.502.954
13	0,601		2.390.230	2.390.230	1.435.510		5.181.370	5.181.370	3.111.797	2.791.140	1.676.286
14	0,577		1.203.653	1.203.653	695.080		5.132.665	5.132.665	2.963.986	3.929.012	2.268.907
15	0,555		1.194.004	1.194.004	662.988		5.084.418	5.084.418	2.823.197	3.890.414	2.160.209
16	0,534		1.184.445	1.184.445	632.385		5.036.624	5.036.624	2.689.095	3.852.160	2.056.710
17	0,513		1.174.976	1.174.976	603.201		4.989.280	4.989.280	2.561.363	3.814.304	1.958.162
18	0,494		1.165.596	1.165.596	575.371		4.942.381	4.942.381	2.439.698	3.776.785	1.864.327
19	0,475		1.156.305	1.156.305	548.831		4.895.923	4.895.923	2.323.813	3.739.618	1.774.981
20	0,456		1.147.100	1.147.100	523.522		4.849.901	4.849.901	2.213.431	3.702.801	1.689.910

Tabel 2.2. CALCULUL INDICATORILOR DE PERFORMANTA PENTRU VALOAREA INVESTITIEI - SCENARIUL 2

rata de actualizare= 4%

AN	Factor de actualizare	TOTAL COSTURI INVESTITII (lei)	CHELTUIELI DIN EXPLOATARE (lei)	Total iesiri (LEI)		Total resurse financiare (lei)	VENITURI DIN EXPLOATARE (lei)	Total Intrari (Lei)		FLUX (lei)	
				NUMERAR	ACTUALIZAT			NUMERAR	ACTUALIZAT	NUMERAR	ACTUALIZAT
1	0,962	22.093.040,8	-	22.093.041	21.243.308	22.093.041	-	22.093.041	21.243.308	-22093041	-21243308
2	0,925	33.139.561,3	-	33.139.561	30.639.387	33.139.561	-	33.139.561	30.639.387	-33139561	-30639387
3	0,889		1.342.174	1.342.174	1.193.187		5.547.875	5.547.875	4.932.040	4.205.701	3.738.853
4	0,855		1.331.222	1.331.222	1.137.934		5.495.724	5.495.724	4.697.768	4.164.502	3.559.834
5	0,822		1.320.374	1.320.374	1.085.251		5.444.065	5.444.065	4.474.624	4.123.691	3.389.373
6	0,790		1.309.627	1.309.627	1.035.017		5.392.890	5.392.890	4.262.080	4.083.263	3.227.062
7	0,760		1.298.981	1.298.981	987.119		5.342.197	5.342.197	4.059.631	4.043.216	3.072.512
8	0,731		1.288.436	1.288.436	941.448		5.291.981	5.291.981	3.866.798	4.003.545	2.925.351
9	0,703		1.277.990	1.277.990	897.899		5.242.236	5.242.236	3.683.125	3.964.246	2.785.227
10	0,676		1.267.641	1.267.641	856.373		5.192.959	5.192.959	3.508.177	3.925.318	2.651.804
11	0,650		1.257.390	1.257.390	816.777		5.144.145	5.144.145	3.341.539	3.886.755	2.524.762
12	0,625		1.247.236	1.247.236	779.020		5.095.790	5.095.790	3.182.816	3.848.554	2.403.796
13	0,601		2.540.838	2.540.838	1.525.961		5.047.890	5.047.890	3.031.632	2.507.052	1.505.670
14	0,577		1.227.212	1.227.212	708.685		5.000.440	5.000.440	2.887.629	3.773.227	2.178.945
15	0,555		1.217.341	1.217.341	675.946		4.953.435	4.953.435	2.750.467	3.736.094	2.074.520
16	0,534		1.207.563	1.207.563	644.728		4.906.873	4.906.873	2.619.820	3.699.310	1.975.092
17	0,513		1.197.877	1.197.877	614.958		4.860.749	4.860.749	2.495.378	3.662.871	1.880.420
18	0,494		1.188.282	1.188.282	586.569		4.815.058	4.815.058	2.376.848	3.626.775	1.790.278
19	0,475		1.178.777	1.178.777	559.498		4.769.796	4.769.796	2.263.948	3.591.019	1.704.450
20	0,456		1.169.362	1.169.362	533.681		4.724.960	4.724.960	2.156.410	3.555.598	1.622.729

ANALIZA FINANCIARA - ANALIZA ECONOMICA - ANALIZA DE SENSITIVITATE - ANALIZA DE RISC

continuare																		
II. ACTIVITATEA DE EXPLOATARE																		
E. Incașări din activitatea de exploatare, inclusiv TVA	0	547875	5495724	5444065	5392890	5342197	5291981	5242234	5192959	5144145	5095795	5047890	4953435	4906673	4860746	4815051	4769796	4724960
F. Incașări din activitatea financiară pe termen scurt	0	0	0	0	0	0	0	0	0	0	0	0	0	0	0	0	0	0
G. Credite pe termen scurt	0	554785	5495724	5444065	5392890	5342197	5291981	5242236	5192959	5144145	5095795	5047890	4953435	4906673	4860746	4815051	4769796	4724960
H. Total intrări de numerar (E+F+G)	0	1342174	1331222	1320374	1309627	1288981	1288436	1277990	1267641	1257390	1247236	1238533	1217341	1207565	1197877	1188282	1178777	1169362
I. Plăți pentru activitatea de exploatare, inclusiv TVA (după caz), din care:	0	0	0	0	0	0	0	0	0	0	0	0	0	0	0	0	0	0
I1. Costuri de înlocuire	0	0	0	0	0	0	0	0	0	0	0	1551357	0	0	0	0	0	0
I2. Cheltuieli de întreținere și mentenanță	0	554787	549572	544406	539289	534220	529198	524224	519296	514415	509579	504789	495344	490687	486077	481506	476981	472494
I3. Utilități	0	117120	117120	117120	117120	117120	117120	117120	117120	117120	117120	117120	117120	117120	117120	117120	117120	117120
I4. Costuri administrative	0	60000	60000	60000	60000	60000	60000	60000	60000	60000	60000	60000	60000	60000	60000	60000	60000	60000
I5. Aferente personalului angajat	0	0	0	0	0	0	0	0	0	0	0	0	0	0	0	0	0	0
I6. Alte Cheltuieli de exploatare	0	610266	604530	598847	593213	587642	582118	576646	571225	565856	560537	555263	544878	539756	534668	529656	524674	519746
J. Flux brut înainte de plăți pentru impozit pe profit/cifra de afaceri și ajustare TVA (H-I)	0	4205701	4164502	4123691	4083263	4043216	4003545	3964246	3925314	3886755	3848554	2259356	3736094	3699310	3662871	3626775	3591011	3555590
K. Plăți/Incașări pentru impozite și taxe (K1-K2+K3)	0	0	0	0	0	0	0	0	0	0	0	0	0	0	0	0	0	0
K1. plăți TVA	0	0	0	0	0	0	0	0	0	0	0	0	0	0	0	0	0	0
K2. rambursări TVA	0	0	0	0	0	0	0	0	0	0	0	0	0	0	0	0	0	0
K3. impozit pe profit/cifra de afaceri	0	0	0	0	0	0	0	0	0	0	0	0	0	0	0	0	0	0
L. Ramburări de credite pe termen scurt	0	0	0	0	0	0	0	0	0	0	0	0	0	0	0	0	0	0
M. Plăți de ocoană la creanțe pe termen scurt	0	0	0	0	0	0	0	0	0	0	0	0	0	0	0	0	0	0
N. Dividende	0	0	0	0	0	0	0	0	0	0	0	0	0	0	0	0	0	0
O. Total plăți exclusiv cele aferente exploatării (K+L+M+N)	0	0	0	0	0	0	0	0	0	0	0	0	0	0	0	0	0	0
P. Flux de numerar din activitatea de exploatare (J-O)	0	4205701	4164502	4123691	4083263	4043216	4003545	3964246	3925314	3886755	3848554	2259356	3736094	3699310	3662871	3626775	3591011	3555590
III. FLUX DE LICHIDITĂȚI (CASH FLOW)																		
Q. Flux de lichidități net al perioadei (D+P)	43441737	-2098520	5899028	4164502	4083263	4043216	4003545	3964246	3925314	3886755	3848554	2259356	3736094	3699310	3662871	3626775	3591019	3555590
R. Disponibil de numerar al perioadei precedente	0	43441737	22456208	25155392	25989910	25988000	26359042	26680413	26862486	27205630	27410212	27576592	26153775	26244829	26315886	26396584	29923359	33514378
S. Rambursări aporturi de capital	0	0	3682173	3682173	3682173	3682173	3682173	3682173	3682173	3682173	3682173	3682173	3682173	3682173	3682173	3682173	3682173	3682173
T. Flux de numerar cumulat(R+Q)	43441737	22.456.208	25.155.592	25.598.910	25.998.000	26.359.042	26.680.413	26.962.486	27.205.630	27.410.212	27.576.592	26.153.775	26.244.829	26.315.886	26.396.584	29.923.359	33.514.378	37.069.977

ANEXA 5

ANALIZA FINANCIARA - ANALIZA ECONOMICA - ANALIZA DE SENSITIVITATE - ANALIZA DE RISC

Tabel 4 DETALIERE BENEFICIIL SOCIALE SI ECONOMICE (TAXE SALARIALE IN FAZA DE IMPLEMENTARE)

Nr.crt	Denumire post	Tip norma	Nr. person al	Salar lunar brut lei /angajat	Salar lunar brut lei /post salarii lei	Fond anual salarii lei	Asigurari Sociale (CAS) 25%	Asigurari Sociale de Sanatate (CASS) 10%	Impozit pe venit (IV) 10%	Total taxe lunare angajat	BENEFICIIL SOCIALE			BENEFICIIL ECONOMICE			
											Salariu Net lunar	Salariu Net anual	taxe lunare angajator	Total taxe anuale angajat - lei	Total taxe anuale angajator lei	Total taxe incasate de stat - lei	
1	personal implementare personalului executantului	partiala	3	3.500,00	10.500,00	126.000,00	875,00	350,00	227,5	1.452,50	6.142,50	73.710,00	236,25	52.290,00	2.835,00	55.125,00	
2		intreaga	4	7.500,00	30.000,00	360.000,00	1.875,00	750,00	487,5	3.112,50	17.550,00	210.600,00	675,00	149.400,00	5.400,00	154.800,00	
TOTAL												23.692,50	284.310,00	911,25	201.690,00	8.235,00	209.925,00

Instalarea unei noi capacități de producere a energiei electrice din surse solare cu o capacitate de minim 6200 kW în
MUNICIPIUL CRAIOVA

ANEXA 5

ANALIZA FINANCIARA - ANALIZA ECONOMICA - ANALIZA DE SENSITIVITATE - ANALIZA DE RISC

Tabel 5.1. CUANTIFICAREA BENEFICIILOR EXTERNE SCENARIUL 1

An	Beneficii economice				Beneficii de mediu	beneficii sociale	Total
	Taxe salariale	Impozitul pe profit	Scaderea pierderilor de energie din sistem.	Total	Reducere a emisiilor de CO2	Salarii nete	
1	209.925,00	0,00	0,00	209.925	0,00	284.310,00	494.235,00
2	209.925,00	-	0,00	209.925	0,00	284.310,00	494.235,00
3	-	0	763.073	763.073	2.107.133,47		2.870.206,60
4	-	0	755.900	755.900	2.087.326,41		2.843.226,65
5	-	0	748.795	748.795	2.067.705,54		2.816.500,32
6	-	0	741.756	741.756	2.048.269,11		2.790.025,22
7	-	0	734.784	734.784	2.029.015,38		2.763.798,98
8	-	0	727.877	727.877	2.009.942,64		2.737.819,27
9	-	0	721.035	721.035	1.991.049,18		2.712.083,77
10	-	0	714.257	714.257	1.972.333,31		2.686.590,18
11	-	0	707.543	707.543	1.953.793,38		2.661.336,24
12	-	0	700.892	700.892	1.935.427,72		2.636.319,68
13	-	0	694.304	694.304	1.917.234,70		2.611.538,27
14	-	0	687.777	687.777	1.899.212,70		2.586.989,81
15	-	0	681.312	681.312	1.881.360,10		2.562.672,11
16	-	0	674.908	674.908	1.863.675,31		2.538.582,99
17	-	0	668.564	668.564	1.846.156,76		2.514.720,31
18	-	0	662.279	662.279	1.828.802,89		2.491.081,94
19	-	0	656.054	656.054	1.811.612,14		2.467.665,77
20	-	0	649.887	649.887	1.794.582,99		2.444.469,71

ANEXA 5

ANALIZA FINANCIARA - ANALIZA ECONOMICA - ANALIZA DE SENSITIVITATE - ANALIZA DE RISC

Tabel 5.2. CUANTIFICAREA BENEFICIILOR EXTERNE SCENARIUL 2

An	Beneficii economice				Beneficii de mediu	beneficii sociale	Total
	Taxe salariale	Impozitul pe profit	Scaderea pierderilor de energie din sistem.	Total	Reducere a emisiilor de CO2	Salarii nete	
1	209.925,00	0,00	0,00	209.925	0,00	284.310,00	494.235,00
2	209.925,00	-	0,00	209.925	0,00	284.310,00	494.235,00
3	-	0	743.415	743.415	2.052.850,44		2.796.265,62
4	-	0	736.427	736.427	2.033.553,64		2.769.980,73
5	-	0	729.505	729.505	2.014.438,24		2.743.942,91
6	-	0	722.647	722.647	1.995.502,52		2.718.149,84
7	-	0	715.854	715.854	1.976.744,80		2.692.599,23
8	-	0	709.125	709.125	1.958.163,40		2.667.288,80
9	-	0	702.460	702.460	1.939.756,66		2.642.216,29
10	-	0	695.857	695.857	1.921.522,95		2.617.379,45
11	-	0	689.315	689.315	1.903.460,63		2.592.776,09
12	-	0	682.836	682.836	1.885.568,10		2.568.403,99
13	-	0	676.417	676.417	1.867.843,76		2.544.260,99
14	-	0	670.059	670.059	1.850.286,03		2.520.344,94
15	-	0	663.760	663.760	1.832.893,34		2.496.653,70
16	-	0	657.521	657.521	1.815.664,14		2.473.185,15
17	-	0	651.340	651.340	1.798.596,90		2.449.937,21
18	-	0	645.218	645.218	1.781.690,09		2.426.907,80
19	-	0	639.153	639.153	1.764.942,20		2.404.094,87
20	-	0	633.145	633.145	1.748.351,75		2.381.496,38

ANEXA 5

ANALIZA FINANCIARA - ANALIZA ECONOMICA - ANALIZA DE SENSITIVITATE - ANALIZA DE RISC

TABELUL 6.1.CALCULUL INDICATORILOR RENTABILITĂȚII ECONOMICE A INVESTIȚIEI - SCENARIUL 1

AN UL	Factor de actuali zare	CHELTUIELI (lei)										VENITURI (lei)						FLUX (lei)	
		Costul Investitiei	Costuri de Inlocuire	Cheltuieli de întreținere si mentenan ta	Utilitati	Costuri administra tive	Cost dezechilib ru productie	Total costuri proiect	ACTUALIZ ATE	Venituri operati onale	Beneficii economice	Beneficii de mediu	Beneficii sociale	Total Venituri economice	ACTUALIZ ATE	ACTUALIZ NUMERAR	ACTUALIZ AT		
1	0,952	13.129.771	-	-	1,00	0,80	1,00	13.129.771	12.504.544	-	-	-	1,00	0,8	0,8	284.310	494.235	470.700	12.033.844
2	0,903	19.912.574	-	-	-	-	19.912.574	17.975.693	-	-	-	-	-	209.925	284.310	446.161	19.418.339	17.529.532	
3	0,856	-	-	410.009	117.120	48.000	626.403	1.201.533	1.028.114	5.694.576	620.515	1.191.790	566.614	763.073	2.107.133	8.564.782	7.326.618	6.300.504	
4	0,811	-	-	406.155	117.120	48.000	614.682	1.182.140	908.803	5.588.021	608.904	1.172.580	954.458	753.900	2.087.326	8.537.802	6.924.675	5.958.061	
5	0,769	-	-	402.337	117.120	48.000	614.682	1.182.140	908.803	5.588.021	608.904	1.172.580	954.458	748.795	2.087.706	8.457.547	6.801.975	5.598.172	
6	0,729	-	-	398.556	117.120	48.000	608.904	1.172.580	854.458	5.335.493	603.181	1.163.110	803.372	741.756	2.046.269	8.376.046	6.105.077	5.260.619	
7	0,691	-	-	394.809	117.120	48.000	603.181	1.163.110	803.372	5.483.460	597.511	1.153.729	755.348	734.784	2.029.015	8.299.292	5.735.407	4.930.055	
8	0,655	-	-	391.098	117.120	48.000	597.511	1.153.729	755.348	5.431.915	591.694	1.144.436	710.203	727.877	2.009.943	8.221.279	5.382.486	4.627.137	
9	0,621	-	-	387.422	117.120	48.000	591.694	1.144.436	710.203	5.380.855	586.330	1.135.230	667.763	721.085	1.991.049	8.143.999	5.053.924	4.343.721	
10	0,588	-	-	383.760	117.120	48.000	586.330	1.135.230	667.763	5.330.275	580.819	1.126.111	627.867	714.257	1.972.333	8.067.445	4.745.419	4.077.656	
11	0,558	-	-	380.172	117.120	48.000	580.819	1.126.111	627.867	5.280.171	574.593	1.117.078	603.360	707.543	1.951.793	7.991.611	4.455.746	3.827.880	
12	0,528	-	-	376.599	117.120	48.000	574.593	1.117.078	603.360	5.230.537	569.951	1.109.926	590.360	700.892	1.935.438	7.916.490	4.183.756	3.593.596	
13	0,501	-	941.469	373.059	117.120	48.000	569.951	2.049.598	1.026.715	5.181.370	569.951	2.049.598	1.026.715	694.304	1.917.235	7.842.075	3.928.368	2.901.653	
14	0,475	-	-	369.552	117.120	48.000	564.593	1.099.265	521.953	5.132.605	564.593	1.099.265	521.953	687.777	1.899.213	7.766.360	3.686.570	2.666.618	
15	0,450	-	-	366.078	117.120	48.000	559.286	1.090.484	490.790	5.084.418	559.286	1.090.484	490.790	681.312	1.881.360	7.695.237	3.463.410	2.372.620	
16	0,427	-	-	362.637	117.120	48.000	554.029	1.081.786	461.483	5.036.624	554.029	1.081.786	461.483	674.908	1.863.675	7.629.001	3.251.994	2.170.501	
17	0,404	-	-	359.228	117.120	48.000	548.821	1.073.169	439.950	4.989.380	548.821	1.073.169	439.950	668.564	1.846.157	7.551.345	3.053.484	1.619.534	
18	0,383	-	-	355.851	117.120	48.000	543.662	1.064.633	408.055	4.942.381	543.662	1.064.633	408.055	662.279	1.828.803	7.480.162	2.862.091	1.459.036	
19	0,363	-	-	352.506	117.120	48.000	538.551	1.056.178	383.710	4.895.923	538.551	1.056.178	383.710	656.054	1.811.612	7.410.047	2.692.076	1.298.366	
20	0,344	-	-	349.193	117.120	48.000	533.489	1.047.802	360.872	4.849.901	533.489	1.047.802	360.872	649.887	1.794.583	7.340.392	2.527.745	1.166.923	

ANEXA 5

ANALIZA FINANCIARA - ANALIZA ECONOMICA - ANALIZA DE SENSITIVITATE - ANALIZA DE RISC

TABELUL 6.2.CALCULUL INDICATORILOR RENTABILITĂȚII ECONOMICE A INVESTIȚIEI – SCENARIUL 2

AN UL	Factor de actuali zare	CHELTUIELI (lei)						VENITURI (lei)						FLUX (lei)			
		Costul investiției	Costuri de înlocuire	Cheptuieli de întreținere și mentenanță	Utilități	Costuri administrative	Cost dezechilib ru productie	Total costuri proiect	ACTUALIZ ATE	Venituri operatiōn ale	Beneficii economice	Beneficii de mediu	Beneficii sociale	Total Venituri economice	ACTUALIZ ATE	NUMERAR	ACTUALIZ AT
1	0,952	13129,771	-	-	-	-	-	1,00	0,80	1,00	-	13129,771	12,504,544	209,523	284,310	12,635,536	12,033,844
2	0,903	10912,574	-	-	-	-	19,912,574	-	-	-	-	19,912,574	17,975,693	209,525	284,310	19,418,339	17,579,352
3	0,856	-	-	443,830	117,120	48,000	1,219,216	610,266	1,00	1,043,245	980,822	1,209,308	980,822	743,415	8,344,140	7,124,024	6,096,576
4	0,811	-	-	439,658	117,120	48,000	604,530	598,847	1,00	1,043,245	980,822	1,209,308	980,822	743,415	8,344,140	7,124,024	6,096,576
5	0,769	-	-	435,325	117,120	48,000	598,847	593,218	1,00	1,043,245	980,822	1,209,308	980,822	743,415	8,344,140	7,124,024	6,096,576
6	0,729	-	-	431,431	117,120	48,000	593,218	593,218	1,00	1,043,245	980,822	1,209,308	980,822	743,415	8,344,140	7,124,024	6,096,576
7	0,691	-	-	427,376	117,120	48,000	587,642	587,642	1,00	1,043,245	980,822	1,209,308	980,822	743,415	8,344,140	7,124,024	6,096,576
8	0,655	-	-	423,358	117,120	48,000	582,118	582,118	1,00	1,043,245	980,822	1,209,308	980,822	743,415	8,344,140	7,124,024	6,096,576
9	0,621	-	-	419,379	117,120	48,000	576,646	576,646	1,00	1,043,245	980,822	1,209,308	980,822	743,415	8,344,140	7,124,024	6,096,576
10	0,588	-	-	415,437	117,120	48,000	571,225	571,225	1,00	1,043,245	980,822	1,209,308	980,822	743,415	8,344,140	7,124,024	6,096,576
11	0,558	-	-	411,532	117,120	48,000	565,856	565,856	1,00	1,043,245	980,822	1,209,308	980,822	743,415	8,344,140	7,124,024	6,096,576
12	0,528	-	-	407,663	117,120	48,000	560,537	560,537	1,00	1,043,245	980,822	1,209,308	980,822	743,415	8,344,140	7,124,024	6,096,576
13	0,501	-	1,042,929	403,831	117,120	48,000	555,268	555,268	1,00	1,043,245	980,822	1,209,308	980,822	743,415	8,344,140	7,124,024	6,096,576
14	0,475	-	-	400,035	117,120	48,000	550,048	550,048	1,00	1,043,245	980,822	1,209,308	980,822	743,415	8,344,140	7,124,024	6,096,576
15	0,450	-	-	396,275	117,120	48,000	544,878	544,878	1,00	1,043,245	980,822	1,209,308	980,822	743,415	8,344,140	7,124,024	6,096,576
16	0,427	-	-	392,550	117,120	48,000	539,756	539,756	1,00	1,043,245	980,822	1,209,308	980,822	743,415	8,344,140	7,124,024	6,096,576
17	0,404	-	-	388,860	117,120	48,000	534,602	534,602	1,00	1,043,245	980,822	1,209,308	980,822	743,415	8,344,140	7,124,024	6,096,576
18	0,383	-	-	385,205	117,120	48,000	529,656	529,656	1,00	1,043,245	980,822	1,209,308	980,822	743,415	8,344,140	7,124,024	6,096,576
19	0,363	-	-	381,584	117,120	48,000	524,678	524,678	1,00	1,043,245	980,822	1,209,308	980,822	743,415	8,344,140	7,124,024	6,096,576
20	0,344	-	-	377,997	117,120	48,000	519,746	519,746	1,00	1,043,245	980,822	1,209,308	980,822	743,415	8,344,140	7,124,024	6,096,576

ANEXA 5
ANALIZA FINANCIARA - ANALIZA ECONOMICA - ANALIZA DE SENSITIVITATE - ANALIZA DE RISC

Tabel 7. Modificarea indicatorilor la variatia veniturilor operationale							
Variatia Veniturilor operationale	-15%	-10%	-5%	0%	5%	10%	15%
RIR	-3,49%	-2,67%	-1,89%	-1,13%	-0,41%	0,29%	0,97%
VAN	-22.960.016	-20.835.257	-18.710.498	-16.585.739	-14.460.980	-12.336.221	-10.211.461
procent modificare RIR	208,02%	135,62%	66,42%	0,00%	-63,99%	-125,83%	-185,76%
procent modificare VAN	138,43%	125,62%	112,81%	100,00%	87,19%	74,38%	61,57%

MODIFICAREA INDICATORILOR LA VARIATIA VENITURILOR OPERATIONALE

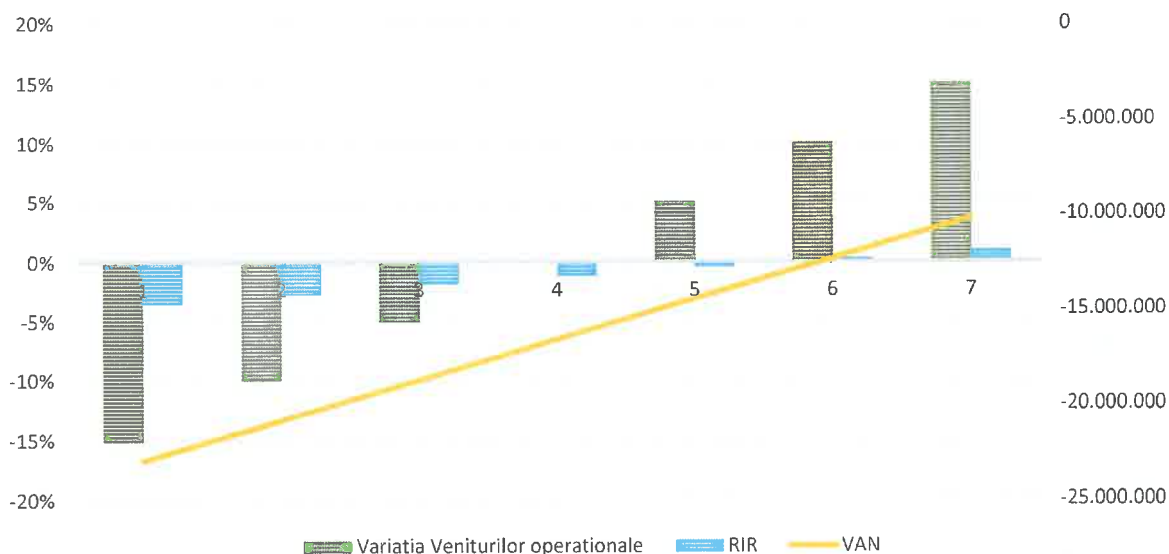

ANEXA 5
 ANALIZA FINANCIARA - ANALIZA ECONOMICA - ANALIZA DE SENSITIVITATE - ANALIZA DE RISC

Tabel 8. Modificarea indicatorilor la variatia cheltuielilor operationale							
Variatia cheltuielilor operationale	-15%	-10%	-5%	0%	5%	10%	15%
RIR	-0,60%	-0,78%	-0,95%	-1,13%	-1,32%	-1,50%	-1,69%
VAN	-15.036.714,75	-15.553.056,09	-16.069.397,43	-16.585.738,77	-17.102.080,11	-17.618.421,45	-18.134.762,79
procent modificare RIR	-47,24%	-31,64%	-15,89%	0,00%	16,05%	32,26%	48,63%
procent modificare VAN	90,66%	93,77%	96,89%	100,00%	103,11%	106,23%	109,34%

MODIFICAREA INDICATORILOR LA VARIATIA CHELTUIELILOR OPERATIONALE



ANEXA 5
ANALIZA FINANCIARA - ANALIZA ECONOMICA - ANALIZA DE SENSITIVITATE - ANALIZA DE RISC

Tabel 9. Modificarea indicatorilor la variatia valorii de investitie							
Variatia valorii de investitie	-15%	-10%	-5%	0%	5%	10%	15%
RIR	-0,42%	-0,67%	-0,90%	-1,13%	-1,36%	-1,57%	-1,78%
VAN	-13.521.800,04	-14.543.112,95	-15.564.425,86	-16.585.738,77	-17.607.051,67	-18.628.364,58	-19.649.677,49
procent modificare RIR	-63,09%	-41,34%	-20,33%	0,00%	19,69%	38,76%	57,27%
procent modificare VAN	81,53%	87,68%	93,84%	100,00%	106,16%	112,32%	118,47%

MODIFICAREA INDICATORILOR LA VARIATIA VALORII DE INVESTITIE

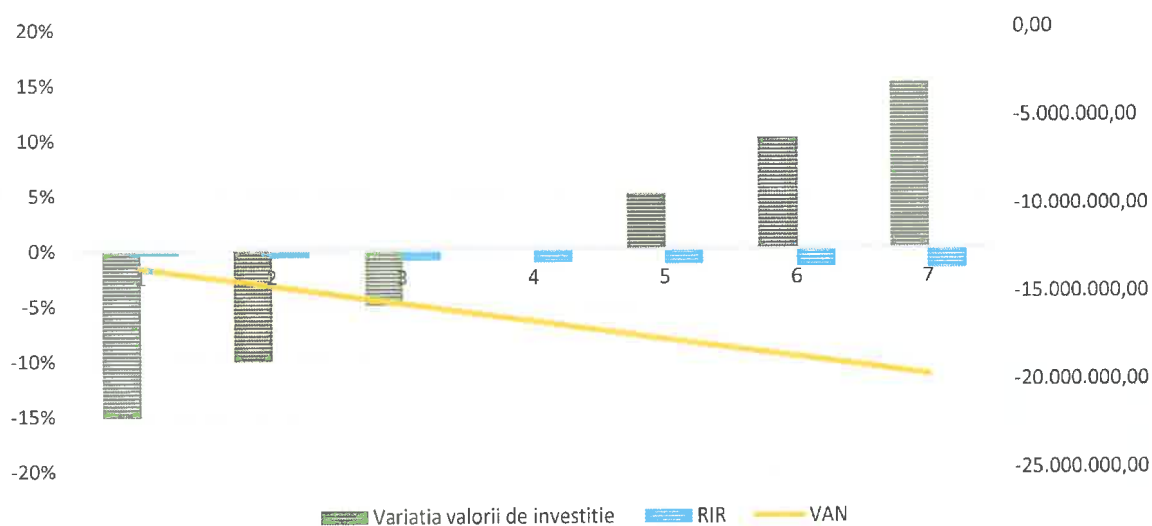

ANEXA 5

ANALIZA FINANCIARA - ANALIZA ECONOMICA - ANALIZA DE SENSITIVITATE - ANALIZA DE RISC

Tabel 11. EVALUAREA CANTITATIVA A RISCURILOR

Nr, risc	Denumire risc	Cost de bază	Valoarea impactului (%)	Probabilitate a producerii riscului (%)	Valoare risc
0	1	2	3	4	5
1	Riscul de finalizare al proiectului	7.315.127,84	20%	10%	146.302,56
2	Riscul financiare	7.315.127,84	15,00%	20,00%	219.453,84
4	Riscuri de operare	7.315.127,84	40,00%	15,00%	438.907,67
5	Riscuri legislative	7.315.127,84	10,00%	5,00%	36.575,64
6	Riscuri economice	7.315.127,84	25,00%	30,00%	548.634,59
7	Riscuri contractuale	7.315.127,84	10,00%	5,00%	36.575,64
8	Riscuri politice	7.315.127,84	20,00%	5,00%	73.151,28
9	Riscuri institutionale si organizationale	7.315.127,84	5,00%	30,00%	109.726,92
10	Riscuri determinate de factorul uman	7.315.127,84	20,00%	30,00%	438.907,67
11	Riscuri tehnice	7.315.127,84	40,00%	10,00%	292.605,11
12	Riscuri naturale	7.315.127,84	50,00%	5,00%	182.878,20
Total valoare riscuri					2.523.719

ANEXA 6 - STUDIUL TOPOGRAFIC

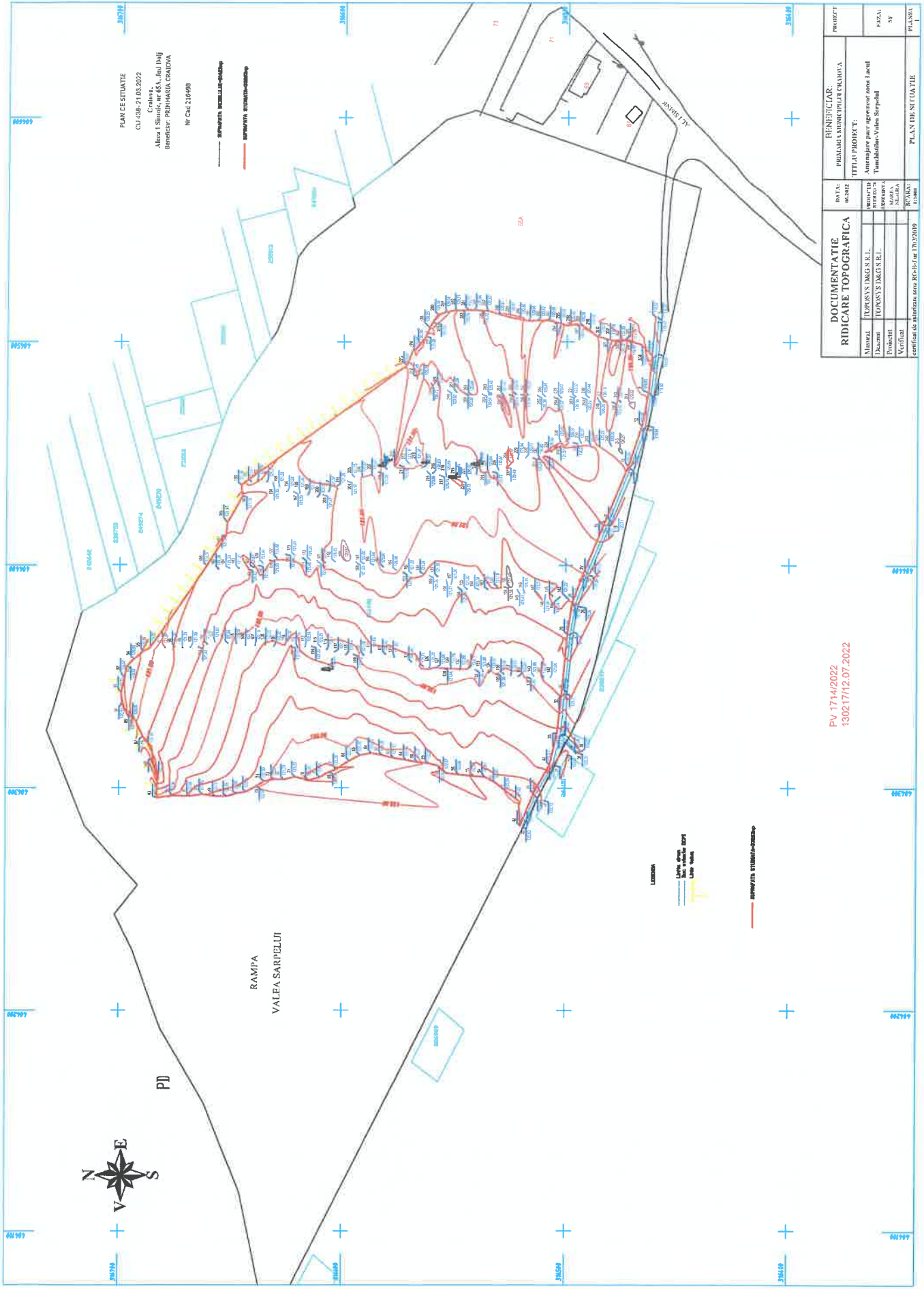

PV 1714/2022
 130217/12.07.2022

ANEXA 7 - STUDIUL GEOTEHNIC



ARCHAUS

inginerie geotehnică, hidrogeologică și de mediu
str. prevederii nr. 1, sect. 3, București
tel. 072 353 72 72, e-mail: office@archaus.ro



AMENAJARE PARC AGREMENT ZONA LACUL TANCHISTILOR – VALEA SARPELUI, MUNICIPIUL CRAIOVA, JUD. DOLJ

MUNICIPIUL CRAIOVA
JUDETUL DOLJ



STUDIU GEOTEHNIC



Iulie 2022

Proiect:	AMENAJARE PARC AGREMENT ZONA LACUL TANCHISTILOR – VALEA SARPELUI, MUNICIPIUL CRAIOVA, JUD. DOLJ
Beneficiar:	U.A.T. MUNICIPIUL CRAIOVA
Proiectant general:	S.C. ADURO IMPEX S.R.L.
Nr. proiect:	37-5 / 2022
Data:	Iulie 2022

STUDIU GEOTEHNIC

LISTA DE SEMNATURI

Elaborat:

ing. Georgiana COSTICA

Verificat Af:

ing. Aurel HARSULESCU



Numele si prenumele vericatorului atestat:

ITARSULESCU AUREL

Nr 377 data 19.07.22

Firma Str. Deleci nr. 2, Bl. 766, nr. 45

Adresa, telefon, fax Str. 2, Bucharest

Tel: 0744/1975.867

REFERAT

pivind verificarea de calitate la cerinta AF - Rezistenta si stabilitate la incalzire
a proiectului Studiu Geotehnic "Amplasare Parc de recreant zona Lacul
Taurul Shter - Calea Scarpelui" Mun. Craiova Jud. Dolj
faza 1 ce face obiectul contractului 37-5/22

1. Date de identificare:

- proiectant general SC ADURO IMPEX SRL
- proiectant de specialitate SC ARCHITUS SRL
- investitor U.A.T. Mun. CRAIOVA Jud. Dolj
- amplasament Jud. Dolj, Mun. Craiova Zona Lacul Taurul Shter - Calea
- data prezentarii proiectului pentru verificare 18.07.2022 Scarpelui

2. Caracteristicile principale ale proiectului si ale constructiei.

- Parc agrement proiectat pe teren cu umiditate 08-40% in zona
Studiu Geotehnic - str. 2, bl. 766.
- acuziune suprasaturat;
 - 6 foraje geotehnice de 1 m adancime;
 - determinari de laborator;
 - date din literatura tehnica

3. Documente ce se prezinta la verificare

- Studiul Geotehnic - studiu de
- Proiect Geotehnic 17 pag
 - RSCE Foraj 6 foraje

4. Concluzii asupra verificarii proiectelor

Acceptat la verificare AF

Am primit 3 exemplare

Investitor/Proiectant

Am predat 3 exemplare

Vericator tehnic atestat



MINISTERUL DEZVOLTĂRII, LUCRĂRILOR PUBLICE ȘI ADMINISTRAȚIEI

Dl. **HÂRSULESCU I. AUREL**

Cod numeric personal: 1411129400127

Profesia: **INGINER GEOLOG**

**ATESTAT
VERIFICATOR DE PROIECTE**

În domeniile: Toate domeniile

În specialitatea: -

Pentru cerințele esențiale: **Rezistența și stabilitatea terenurilor de fundare a construcțiilor și a masivelor de pământ (Af)**

Data emiterii: 03.06.1997

Director,
Anca **GINAVAR**

Valabilă de la:
28.03.2022

Până la:
28.03.2027

Șef birou,
Andreea **USCROP**

Semnătura titularului

Prezenta legitimație este valabilă însoțită de certificatul de atestare expert tehnic/verificator de proiecte

MDLPA

Seria CA_v Nr. C 1493 / 03.06.1997

CUPRINS

MEMORIU GEOTEHNIC

LISTA DE SEMNATURI	1
CUPRINS.....	2
MEMORIU GEOTEHNIC.....	3
1 DATE GENERALE	3
1.1 Denumirea si amplasamentul proiectului.....	3
1.2 Beneficiar.....	3
1.3 Elaborator	3
1.4 Scopul studiului.....	3
1.5 Descrierea amplasamentului si a proiectului	3
2 CADRUL NATURAL.....	4
2.1 Date geomorfologice	4
2.2 Date geologice	5
2.3 Date hidrografice si hidrogeologice	5
2.4 Date climatice	6
2.5 Date seismice	7
2.6 Incadrarea in zone de risc natural	8
3 DATE GEOTEHNICE.....	9
3.1 Categoria geotehnica	9
3.2 Investigatii de teren	9
3.3 Determinari de laborator.....	10
3.4 Structura litologica.....	11
3.5 Parametri geotehnici caracteristici.....	11
3.6 Taria la excavare	12
4 CONCLUZII SI RECOMANDARI	13
4.1 Concluzii	13
4.2 Recomandari.....	15
BIBLIOGRAFIE	17
ANEXE	
ANEXA 1 - FISA DE FORAJ	

MEMORIU GEOTEHNIC

1 DATE GENERALE

1.1 DENUMIREA SI AMPLASAMENTUL PROIECTULUI

AMENAJARE PARC AGREMENT ZONA LACUL TANCHISTILOR – VALEA SARPELUI, MUNICIPIUL CRAIOVA, JUD. DOLJ.

1.2 BENEFICIAR

U.A.T. MUNICIPIUL CRAIOVA.

1.3 ELABORATOR

S.C. ARCHAUS S.R.L.

Adresa: str. Prevederii, nr. 1, sect. 3, Bucuresti, tel. 072.353.72.72, fax 031.816.88.35, e-mail: office@arc-haus.ro.

1.4 SCOPUL STUDIULUI

Prezentul studiu geotehnic a fost intocmit in vederea elaborarii proiectului privind amenajarea parcului de agrement din zona Lacul Tanchistilor – Valea Sarpelui, municipiul Craiova, jud. Dolj.

Scopul documentatiei este de a oferi date referitoare la conditiile geotehnice ale terenului de fundare din amplasamentul studiat.

Documentatia a fost elaborata pe baza lucrarilor de prospectiune de teren si laborator, precum si pe baza datelor extrase din hartii, norme, lucrari de specialitate.

1.5 DESCRIEREA AMPLASAMENTULUI SI A PROIECTULUI

Amplasamentul studiat se afla situat in zona Lacul Tanchistilor – Valea Sarpelui, municipiul Craiova, jud. Dolj (fig. 1).





Fig. 1. Incadrarea in teritoriu a amplasamentului studiat

Obiectivul general ce se dorește a fi atins prin implementarea proiectului acela de amenajare a parcului de agrement din zona Lacul Tanchistilor – Valea Sarpelui, municipiul Craiova, jud. Dolj.

2 CADRUL NATURAL

2.1 DATE GEOMORFOLOGICE

Din punct de vedere geomorfologic, regiunea amplasamentului studiat aparține de etajul colinar care cuprinde jumătatea nordică a județului Dolj, la N de aliniamentul Plenita - Craiova, și înglobează extremitatea sudică a Piemontului Getic.

Pluviudenudarea și eroziunea în suprafață acționează în mod curent cu intensitate mare asupra versanților, a căror pondere în ansamblul reliefului este de 50%. Aceste procese determinate de caderea picăturilor de ploaie și de scurgerea apei pe versanți au drept consecință dislocarea și evacuarea de pe suprafețele înclinate ale versanților a unei mari cantități de sol.

Fluvio-torentialitatea, ca proces de modelare a albiilor torentiale și fluviatile de către apa curgătoare, se desfășoară pe un areal restrâns, având ca și eroziunea în suprafață o activitate discontinuă impusă de frecvența viiturilor din timpul primăverii și verii. Eroziunea liniară datorată suvoaielor de apă concentrate în canalele râvenelor și torentilor se întâlnește pe versanții aceluiași văi și bazine torentiale afectate de eroziunea în suprafață. Procesele fluviatile, ce definesc activitatea morfogenetică a Jiului și Amarației, se desfășoară sub forma acumulărilor și dinamicii aluviunilor în albiile minore și majore și a eroziunii laterale.

Alunecarile de teren intrunesc conditiile favorabile pentru declansarea si mentinerea lor ca procese ce imprima versantilor stari de instabilitate sau stabilitate precara. Degradarea terenurilor, ca efect al proceselor geomorfologice actuale, se datoreste fie reducerii potentialului edafic al solurilor prin inlaturarea treptata a orizonturilor fertile de catre eroziunea in suprafata, fie prin scoaterea din circuitul economic al unor suprafete de catre eroziunea laterala, ravenari si alunecari de teren.

2.2 DATE GEOLOGICE

Din punct de vedere geologic, perimetrul studiat apartine Platformei Moesice. Cuvertura sedimentara a acesteia, este reprezentata la suprafata prin aparitia depozitelor cuaternare, de varsta Holocen superior (fig. 2).

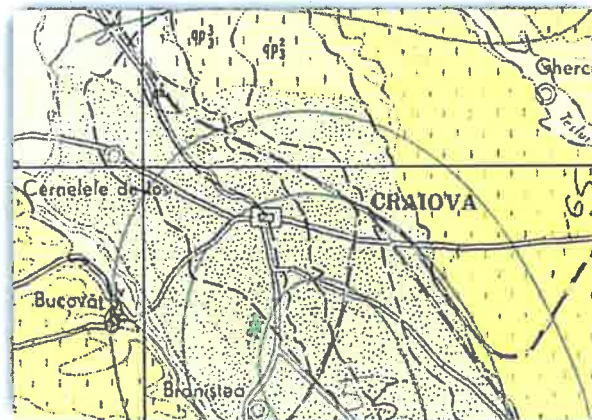

Fig. 2. Harta geologica a regiunii studiate

Holocenul superior este reprezentat prin depozitele loessoide care acopera terasa inferioara si terasa joasa precum si prin aluviunile terasei joase si ale luncilor. Depozitele loessoide care acopera terasa inferioara, ca si cele ale terasei superioare, au un caracter nisipos-argilos.

2.3 DATE HIDROGRAFICE SI HIDROGEOLOGICE

Principalul emisar care dreneaza zona cercetata este reprezentat de raul Jiu.

Bazinul hidrografic al raului Jiu are o suprafata de 10.070 km², lungimea sa fiind de 331 km. Densitatea retelei hidrografice este relativ bogata si este cuprinsa intre 0,30 – 0,50 km/km².

Debitul mediu multianual al raului este la intrarea in judet de circa 86 m³/s si de 94 m³/s la iesire din judet. Volumul maxim scurs pe anotimpuri, care se inregistreaza obisnuit primavara (martie - mai) reprezinta in medie 42% din cel anual, iar cel minim se realizeaza obisnuit la sfarsitul verii si inceputul toamnei (august - octombrie) fiind de circa 10% din acesta. Lunar, volumul maxim este in medie de circa 16% din volumul anual si se realizeaza in aprilie, iar in luna octombrie este de 3%. Debitul maxim cu probabilitatea de depasire de 1% (o data la 100 de ani), in regim natural de scurgere este

de 2240 m³/s la intrare si 2350 m³/s la iesirea din judet.

Debitul mediu multianual de aluviuni in suspensie este de circa 165 kg/s. Fenomenele de inghet (curgeri de sloiuri, pod de gheata) se inregistreaza in circa 80 - 90% din ierni si au o durata medie de 40 - 50 de zile. Podul de gheata apare mai rar (60% din ierni) si dureaza in medie 30 zile.

Zonele cu inundabilitate maxima sunt: zona Luncii Jiului, Balta Craioveitei – zona mlastinoasa (mal + turba) foarte instabila care se lichifiaza sub actiuni dinamice, zona Mofleni – Braniste (din cauza paraului Serca).

Din punct de vedere hidrogeologic, in general, in judetul Dolj, adancimea acviferelor freatice scade de la nord catre sud: 20 – 30 m pe platourile si dealurile piemontane, 2 – 20 m pe terasele Jiului, si 3 – 5 m in lunca Jiului. Variatia adancimii panzei freatice se datoreaza neuniformitatii grosimii orizonturilor permeabile, precum si neuniformitatile reliefului.

Schimburile de ape intre rauri si rezervele subterane este continuu, intr-un sens sau altul, dupa cum in rauri sunt niveluri maxime sau minime. Alimentarea din subteran este bogata, fapt ce impiedica fenomenul de secare a cursurilor de apa inventariate in Cadastrul Apelor. Aceasta fluctuatie a nivelului apelor din stratul freatic face ca frecvent sa apara apa subterana in zonele joase, cu fenomene de baltire.

2.4 DATE CLIMATICE

Regimul climatic este de tip continental, care se caracterizeaza prin veri foarte calde, cu precipitatii nu prea bogate, ce cad mai ales sub forma de averse si prin ierni moderate cu viscole rare si frecvente intervale de incalzire datorate advectiilor calde dinspre Marea Mediterana.

Temperatura aerului. Valoarea temperaturii medii anuale este de 10.8°C. Mediile lunii cele mai reci (ianuarie) prezinta valori care scad sub -2.5°C, iar temperatura medie a lunii cele mai calde (iulie) este de peste 22.7°C.

Precipitatiile atmosferice. Cantitatile medii anuale ale precipitatiilor totalizeaza 523 mm la Craiova. Cantitatile medii din luna februarie insumeaza valori care nu depasesc 30 mm, iar cantitatile medii din iunie sunt de cca. 71.3 mm. Stratul de zapada prezinta numeroase discontinuitati in spatiu si timp, durata medie anuala a acestuia se cifreaza la cca. 47 zile.

Adancimea maxima de inghet in zona investigata, conform STAS 6054-84 „Teren de fundare. Adancimi maxime de inghet. Zona teritoriului”, este de 70 - 80 cm (fig. 3).

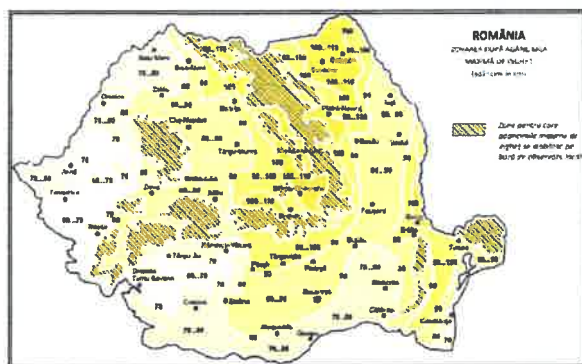

Fig. 3. Zonarea teritoriului Romaniei dupa adancimea de inghet.

Conform STAS 1709/1-90 „Adancimea de inghet in complexul rutier”, harta privind repartizarea tipurilor climaterice dupa indicele de umezeala Thornthwaite, zona studiata se incadreaza la tipul climatic I, caracterizat printr-un indice de umiditate I_m de $-20 \div 0$.

2.5 DATE SEISMICE

Conform hartii de macrozonare seismica a teritoriului Romaniei, anexa la SR 11100/1-93 „Zonarea seismica a teritoriului Romaniei”, perimetrul cercetat se incadreaza in macrozona de intensitate 7_1 , cu perioada de revenire de 50 de ani (fig. 4).

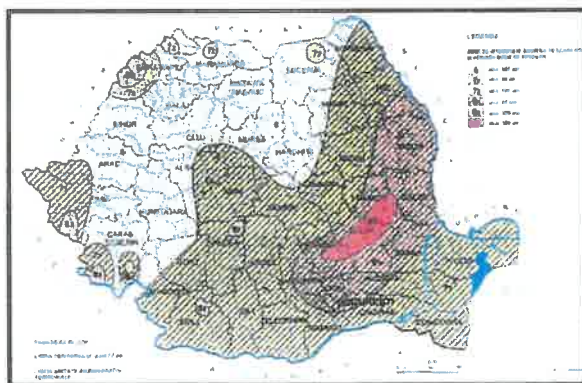

Fig. 4. Zonarea seismica a teritoriului Romaniei.

Conform normativului P100-1/2013 „Cod de proiectare seismica - Partea I”, valoarea de varf a acceleratiei terenului pentru proiectare, pentru cutremure avand intervalul mediu de recurenta $IMR = 225$ ani si 20% probabilitate de depasire in 50 ani, este: $a_g = 0.20$ g, iar perioada de control (colt) a spectrului de raspuns $T_c = 1.0$ sec (fig. 5 si 6).

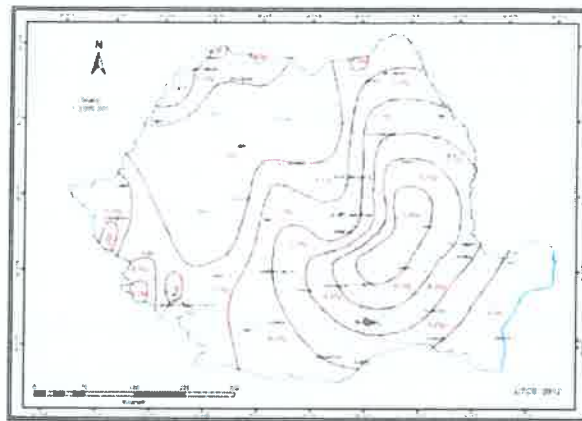

Fig. 5. Zonarea teritoriului in termeni de valori de varf ale acceleratiei terenului a_g .

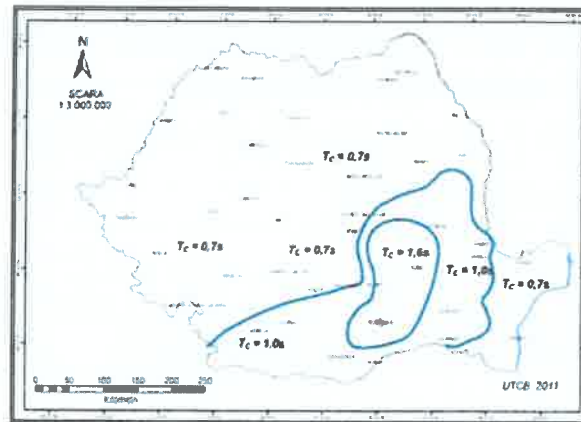

Fig. 6. Zonarea teritoriului in termeni de perioada de control (colt), T_c , a spectrului de raspuns.

2.6 INCADRAREA IN ZONE DE RISC NATURAL

Incadrarea in zonele de risc natural, la nivel de macrozonare, a ariei pe care se gaseste zona studiata se face in conformitate cu prevederile:

- legii nr. 575/11.2001, „Lege privind aprobarea Planului de amenajare a teritoriului national – Sectiunea a V-a: zone de risc natural” si,
- ghidului GT006-97 “Ghid privind identificarea si monitorizarea alunecarilor de teren si stabilirea solutiilor cadru de interventie, in vederea prevenirii si reducerii efectelor acestora, pentru siguranta in exploatare a constructiilor, refacerea si protectia mediului”.

Riscul este o estimare matematica a probabilitatii producerii de pierderi umane si materiale pe o perioada de referinta viitoare si intr-o zona data pentru un anumit tip de dezastru. Factorii de risc avuti in vedere sunt: cutremurele de pamant, inundatiile si alunecarile de teren.

Cutremurele de pamant: zona de intensitate seismica pe scara MSK este T_1 , cu o perioada de revenire de cca. 100 ani.

Inundatii: aria studiata se incadreaza in zona cu cantitati de precipitatii cuprinse intre 100 si 150 mm

in 24 de ore, cu arii afectate de inundatii datorate revarsarii unui curs de apa.

Alunecari de teren: zona in care se afla amplasat perimetrul cercetat, este caracterizata cu potential scazut si probabilitate foarte redusade alunecare.

3 DATE GEOTEHNICE

3.1 CATEGORIA GEOTEHNICA

Cercetarea geotehnica se stabileste tinand cont de prevederile normativului NP 074-2014, conform caruia s-a estimat incadrarea preliminara a lucrarii in Categoria Geotehnica 1-2 asociata unui risc geotehnic moderat (11 puncte).

Categoria geotehnica de risc a fost estimata tinand cont de urmatorii factori (tabel nr. 1):

- factori legati de teren, dintre care cei mai importanti sunt conditiile de teren si apa subterana;
- factori legati de structura si de vecinatatile acesteia.

Tabel nr. 1. Factori privind calculul categoriei geotehnice.

Factori avuti in vedere	Descriere	Punctaj
Conditii de teren	Terenuri dificile	6
Apa subterana	Fara epuisme	1
Clasificarea constructiei dupa categoria de importanta	Redusa	1
Vecinatati	Fara riscuri	1
Zona seismica	$a_g = 0.20 g$	2
Risc geotehnic	Moderat	11

Categoria geotehnica 2 include tipuri conventionale de lucrari si fundatii, fara riscuri majore sau conditii de teren si de solicitare neobisnuite ori exceptional de dificile.

Lucrarile din categoria geotehnica 2 impun obtinerea de date cantitative si efectuarea de calcule geotehnice pentru a asigura satisfacerea cerintelor fundamentale. In schimb pot fi utilizate metode de rutina pentru incercarile de laborator si de teren si pentru proiectarea si executia lucrarilor.

3.2 INVESTIGATII DE TEREN

Amplasamentul studiat a fost investigat, conform temei emise de catre proiectantul general, prin intermediul a sase foraje geotehnice (F1 + F6), executate in sistem rotativ uscat, pana la adancimea maxima de 4.00 m.

Pozitia lucrarilor de investigare a fost stabilita in functie de obtinerea unor rezultate concludente referitoare la structura terenului de fundare, dar si de amplasamentul investigat, si este prezentata sub forma grafica in fig. 7.

Din forajele executate au fost recoltate probe tulburate si netulburate in vederea analizarii acestora

in laboratorul geotehnic, pentru a se determina caracteristicile fizico-mecanice ale terenului de fundare.

Rezultatele obtinute sunt prezentate detaliat in fisele de foraj (anexa 1) care contin date privind succesiunea litologica interceptata, adancimile de recoltare a probelor si rezultatele determinarilor efectuate in laboratorul geotehnic.



Fig. 7. Amplasamentul investigatiilor geotehnice.

3.3 DETERMINARI DE LABORATOR

Din lucrarile de investigare efectuate au fost prelevate probe tulburate si netulburate din terenul de fundare. O parte dintre aceste probe au fost analizate in situ iar celelalte au fost analizate in laboratorul geotehnic pentru determinarea caracteristicilor fizico-mecanice.

Au fost efectuate analize de laborator in conformitate cu standardele in vigoare pe probe tulburate si netulburate. Analizele de laborator realizate sunt urmatoarele:

- umiditate naturala, conform STAS 1913/1-82;
- densitate in stare naturala, conform STAS 1913/3-76;
- plasticitate si consistenta, conform STAS 1913/4-86;
- distributie granulometrica, conform STAS 1913/5-85;

Din punct de vedere granulometric probele analizate se incadreaza in categoria: nisipurilor argiloase. Dupa indicele de plasticitate (I_p), formatiunile coezive se incadreaza in categoria pamanturilor cu plasticitate mijlocie ($I_p = 11 \div 20$).

Dupa indicele de consistenta (I_c), formatiunile coezive analizate sunt vartoase ($I_c = 0.75 \div 0.99$).

Dupa gradul de umiditate (S_r), formatiunile analizate intra in categoria pamanturilor umede ($S_r = 0.40 \div 0.80$).

Dupa modulul edometric de deformatie (Eoed), efectuat in stare naturala, depozitele coezive interceptate se incadreaza in categoria pamanturilor cu compresibilitate mijlocie (Eoed = 10000 ÷ 20000).

Incarcarile de rezistenta la forfecare directa au evidentiat ca unghiul de frecare interna al materialelor analizate este de 22°, in timp ce coeziunea prezinta valori de 10 kPa.

Dupa gradul de sensibilitate la inghet, stabilit pe baza indicelui de plasticitate (Ip) si a alcatuirii granulometrice, tipurilor litologice coezive intalnite in lucrarile executate reprezinta pamanturi foarte sensibile la inghet (Ip = 10 ÷ 35).

3.4 STRUCTURA LITOLOGICA

Lucrarile de investigare executate, au evidentiat atat structura cat si tipul terenului natural de fundare, rezultatele obtinute fiind prezentate, in mod sintetic, in acest subcapitol, astfel:

Forajul F1

- 0.00 – 0.80 m = umpluturi din material argilos-nisipos;
- 0.80 – 1.60 m = nisip argilos galbui;
- 1.60 – 4.00 m = nisip fin-mijlociu galbui, umed.

Forajul F2

- 0.00 – 3.70 m = umpluturi din material nisipos-argilos cu resturi din materiale din constructii si deseuri menajere;
- 3.70 – 4.00 m = nisip fin prafos galbui.

Forajul F3

- 0.00 – 3.50 m = umpluturi din material nisipos-argilos cu resturi din materiale din constructii si deseuri menajere;
- 3.50 – 4.00 m = nisip fin prafos galbui.

Forajul F4

- 0.00 – 4.00 m = umpluturi din material nisipos-argilos cu resturi din materiale din constructii si deseuri menajere.

Forajul F5

- 0.00 – 4.00 m = umpluturi din material nisipos-argilos cu resturi din materiale din constructii si deseuri menajere.

Forajul F6

- 0.00 – 4.00 m = umpluturi din material nisipos-argilos cu resturi din materiale din constructii si deseuri menajere.

Nivelul hidrostatic nu a fost interceptat in forajele executate.

3.5 PARAMETRI GEOTEHNICI CARACTERISTICI

Parametri geotehnici caracteristici pentru terenul de fundare, au fost stabiliti pe baza determinarilor geotehnice de laborator, efectuate pe probele prelevate din amplasament, prelucrate conform recomandarilor normelor de specialitate.

Tabel nr. 2. Parametri geotehnici pentru terenul natural de fundare.

PARAMETRII GEOTEHNICI ⁽¹⁾	
<i>Teren de fundare</i>	Nisip argilos
<i>Indicele de plasticitate</i> I_p [%]	12.2
<i>Indicele de consistenta</i> I_c [%]	0.81
<i>Greutatea volumica</i> γ [kN/m ³]	19.5
<i>Porozitatea</i> n [%]	36.7
<i>Indicele porilor</i> e [-]	0.58
<i>Gradul de saturare</i> S_r [-]	0.74
<i>Modulul de deformatie edometric</i> E_{oed} [kPa]	11110
<i>Tasarea specifica</i> e_{200} [cm/m]	2.3
<i>Unghiul de frecare interna</i> φ [°]	22
<i>Coeziunea</i> c [kPa]	10
<i>Coeficientul de frecare</i> μ [-]	0.30 ⁽³⁾
<i>Presiunea conventionala de baza</i> \bar{p}_{conv} [kPa]	200 ⁽⁴⁾

Observatii:

(1) – Valorile parametrilor geotehnici sunt caracteristice;

- (2) – Conform NP 112-2014;
(3) – Valoare conform NP 112-2014 pentru fundatii avand latimea talpii $B = 1$ m si adancimea de fundare $D_f = 2$ m.

3.6 TARIA LA EXCAVARE

Dupa taria la excavare, conform TS/95, pamantul de fundare interceptat prin foraje si cel din imediata vecinatate se caracterizeaza astfel:

Tabel nr. 3. Incadrarea pamanturilor conform tarii la excavare

Denumirea pamanturilor	Proprietati coezive	Categoria de teren dupa modul de comportare la sapat				Greutatea medie in situ (in sapatura) (kg/m ³)	Afanarea dupa executarea sapaturii (%)
		Manual	Mecanizat				
			Excavator	Buldozer	Motoscreper		
Umplutura	Slab coeziv	Mijlociu	I	II	II	1600-1850	14-28
Nisip prafos	Slab coezive	Mijlociu	I	II	II	1500-1700	8-17
Nisip argilos	Slabe	Mijlociu	I	I	I	1500-1700	7-17

4 CONCLUZII SI RECOMANDARI

4.1 CONCLUZII

Prezentul studiu geotehnic a fost intocmit in vederea elaborarii proiectului privind amenajarea parcului de agrement din zona Lacul Tanchistilor – Valea Sarpelui, municipiul Craiova, jud. Dolj. Scopul documentatiei este de a oferi date referitoare la conditiile geotehnice ale terenului de fundare din amplasamentul studiat.

Din punct de vedere geomorfologic, regiunea amplasamentului studiat apartine de etajul colinar care cuprinde jumatatea nordica a judetului Dolj, la N de aliniamentul Plenita - Craiova, si inglobeaza extremitatea sudica a Piemontului Getic.

Din punct de vedere geologic, perimetrul studiat apartine Platformei Moesice. Cuvertura sedimentara a acesteia, este reprezentata la suprafata prin aparitia depozitelor cuaternare, de varsta Holocen superior.

Principalul emisar care dreneaza zona cercetata este reprezentat de raul Jiu.

Din punct de vedere hidrogeologic, in general, in judetul Dolj, adancimea acviferelor freatice scade de la nord catre sud: 20 – 30 m pe platourile si dealurile piemontane, 2 – 20 m pe terasele Jiului, si 3 – 5 m in lunca Jiului. Variatia adancimii panzei freatice se datoreaza neuniformitatii grosimii orizonturilor permeabile, precum si neuniformitatile reliefului.

Adancimea maxima de inghet in zona investigata, conform STAS 6054-84 „Teren de fundare.

Adancimi maxime de inghet. Zonarea teritoriului", este de 70 - 80 cm.

Conform STAS 1709/1-90 „Adancimea de inghet in complexul rutier”, harta privind repartizarea tipurilor climaterice dupa indicele de umezeala Thornthwaite, zona studiata se incadreaza la tipul climatic I, caracterizat printr-un indice de umiditate (Im) de $-20 \div 0$.

Conform hartii de macrozonare seismica a teritoriului Romaniei, anexa la SR 11100/1-93 „Zonarea seismica a teritoriului Romaniei”, perimetrul cercetat se incadreaza in macrozona de intensitate 7₁, cu perioada de revenire de 50 de ani.

Conform normativului P100-1/2013 „Cod de proiectare seismica - Partea I”, valoarea de varf a acceleratiei terenului pentru proiectare, pentru cutremure avand intervalul mediu de recurenta IMR = 225 ani si 20% probabilitate de depasire in 50 ani, este: $a_g = 0.20$ g, iar perioada de control (colt) a spectrului de raspuns $T_c = 1.0$ sec.

Cercetarea geotehnica s-a stabilit tinand cont de prevederile normativului NP 074-2014, conform caruia s-a estimat incadrarea preliminara a lucrarii in Categoria Geotehnica 1-2 asociata unui risc geotehnic moderat (11 puncte).

In scopul determinarii naturii terenului de fundare, au fost efectuate investigatii geotehnice ce au constatat din sase foraje geotehnice (F1 \div F6), executate in sistem rotativ uscat, pana la adancimea maxima de 4.00 m.

In mod sintetic, dupa executia lucrarilor de investigare, a rezultat urmatoarea stratificatie:

Forajul F1

- 0.00 – 0.80 m = umpluturi din material argilos-nisipos;
- 0.80 – 1.60 m = nisip argilos galbui;
- 1.60 – 4.00 m = nisip fin-mijlociu galbui, umed.

Forajul F2

- 0.00 – 3.70 m = umpluturi din material nisipos-argilos cu resturi din materiale din constructii si deseuri menajere;
- 3.70 – 4.00 m = nisip fin prafos galbui.

Forajul F3

- 0.00 – 3.50 m = umpluturi din material nisipos-argilos cu resturi din materiale din constructii si deseuri menajere;
- 3.50 – 4.00 m = nisip fin prafos galbui.

Forajul F4

- 0.00 – 4.00 m = umpluturi din material nisipos-argilos cu resturi din materiale din constructii si deseuri menajere.

Forajul F5

- 0.00 – 4.00 m = umpluturi din material nisipos-argilos cu resturi din materiale din constructii

si deseuri menajere.

Forajul F6

- 0.00 – 4.00 m = umpluturi din material nisipos-argilos cu resturi din materiale din constructii si deseuri menajere.

Nivelul hidrostatic nu a fost interceptat in forajele executate.

Parametri geotehnici pentru terenul de fundare, au fost stabiliti pe baza determinarilor geotehnice de laborator, efectuate pe probele prelevate din amplasament sau preluate din determinari pe materiale similare, prelucrate conform recomandarilor normelor de specialitate.

4.2 RECOMANDARI

Din analiza lucrarilor de investigare de teren si laborator, descrise in capitolele anterioare ale prezentului studiu geotehnic, rezulta ca terenul de fundare din amplasament prezinta caracteristici geotehnice nefavorabile. Acesta se incadreaza in categoria celor dificile pentru fundare, fiind alcatuit din umpluturi.

Avand in vedere prezenta depozitelor de umpluturi, pentru uniformizarea conditiilor de fundare dar si a imbunatatirii capacitatii portante si evitarea aparitiei tasarilor diferite, se recomanda eliminarea depozitelor de umpluturi pe o adancimea de 0.50 m si inlocuirea acestora cu o perna din materiale granulare (ex. balast spalata, sort 0-63). Perna de balast se va extinde lateral in jurul fundatiei/lor, pe o latime minima egala cu grosimea acesteia.

Perna de balast se vor executa prin compactare in strate elementare cu grosimea maxima de 0.15 – 0.20 m.

Pentru perna de balast recomandam o presiune conventionala de 175 kPa si un grad de compactare minim de 96% din densitatea Proctor determinata pe materialul care va fi pus in opera. Atat calitatea materialelor de aport cat punerea in opera a acestora, va fi atestata cu teste in situ si rapoarte emise de un laborator autorizat.

Indiferent de solutia aleasa, cotele de fundare trebuie sa depaseasca adancimea maxima de inghet, deoarece, datorita fenomenului de inghet-dezghet, terenul se degradeaza, micșorându-si considerabil capacitatea portanta.

Talpa fundatiei va patrunde cel puțin 20 cm in terenul natural bun de fundare sau in terenul de fundare imbunatatit.

In excavatiile pentru fundatii se recomanda sa se lase un ultim strat neexcavat, a carui sapare sa se faca numai cu puțin timp inainte de turnarea betonului cu scopul de a se evita astfel eventualele deteriorari ale suprafetei terenului de fundare. Inainte de turnarea fundatiilor se va compacta fundul excavatiei.

Nu se vor incarca marginile excavatiilor cu pamant din sapatura si se va urmări aparitia si evolutia

eventualelor crapaturi paralele cu marginea excavatiei.

Trebuie avuta in vedere si colectarea si evacuarea rapida a apei din precipitatii pe toata durata executiei sapaturilor prin amenajari adecvate. In situatia in care la cota de fundare se constata existenta unui strat de pamant afectat de precipitatii, acesta va fi indepartat imediat inainte de asternerea urmatorului strat.

De asemenea, terenul va fi sistematizat pentru evitarea stagnarii apelor in jurul constructiilor, atat in perioada executiei cat si pe toata durata exploatarei, prin solutii constructive adecvate (trotoare, compactarea terenului in jurul acestora, executia de strate etanse din argila, pante corespunzatoare, rigole etc.).

Avandu-se in vedere caracterul punctual al lucrarilor de investigare, precum si de prezenta depozitelor de umpluturi din zona amplasamentului, este posibil ca in timpul executiei sa se constate situatii diferite de cele remarcate de lucrarile de investigare executate pentru studiul geotehnic. In acest caz, se va proceda la convocarea inginerului geotehnician si a unui proiectant de specialitate, pentru luarea in evidenta a acestor situatii si recomandarea unor eventuale solutii tehnice.

Dupa executia excavatiilor la cota specificata in proiect se va solicita avizul geotehnicianului in vederea intocmirii procesului verbal de verificare a naturii terenului de fundare precum si a cotei de fundare. Activitatile de asistenta tehnica la executie si verificarile de specialitate, nu sunt incluse in cadrul studiului geotehnic si vor fi realizate in baza unui contract separat.

Prezentul studiu geotehnic este valabil numai pentru amplasamentul studiat.

Elaborat,

ing. Georgiana COSTICA



Verificat Af.

ing. Aurel HARSULESCU



BIBLIOGRAFIE

Prezenta documentatie a fost intocmita pe baza datelor cuprinse in standardele, lucrarile si studiile de specialitate urmatoare:

1. NP 074-2014: Normativ privind documentatiile geotehnice pentru constructii.
2. NP 112-2014: Normativ pentru proiectarea structurilor de fundare directa.
3. STAS 1709/1-90: Adancimea de inghet in complexul rutier.
4. STAS 1709/2-90: Prevenirea si remedierea degradarilor din inghet-dezghet.
5. STAS 1242/3-87: Teren de fundare. Cercetari prin sondaje deschise.
6. STAS 1242/4-85: Teren de fundare. Cercetari geotehnice prin foraje executate in pamanturi.
7. STAS 6054-84: Teren de fundare. Adancimi maxime de inghet. Zonarea teritoriului.
8. STAS 11100/1-93: Zonarea seismica a teritoriului Romaniei.
9. SR EN ISO 14688-1:2004/AC:2006 Cercetari si incercari geotehnice. Identificarea si clasificarea pamanturilor. Partea 1: Identificare si descriere.
10. SR EN ISO 14688-2:2005/C91:2007 Cercetari si incercari geotehnice. Identificarea si clasificarea pamanturilor. Partea 2: Principii pentru o clasificare.
11. P100-1/2013: Cod de proiectare seismica Partea I.
12. GT 006-97: Zonarea teritoriului, functie de potentialul de producere a alunecarilor de teren.
13. Ts – 1995: Norme orientative de consumuri de resurse pe articole de deviz pentru lucrari de terasamente.
14. „Enciclopedia Geografica a Romaniei” – Grigore Posea, 1982.
15. „Geomorfologia Romaniei” – Petre Cotet, 1973.
16. Harta Geologica, scara 1:200.000, Institutul Geologic, foaia 41, Craiova, L-34-XXXVI, 1968.
17. „Geologie Inginereasca”, vol. I - I. Bancila, 1980.
18. „Fundatii” – A. Stanciu, I. Lungu, 2006.

FISA FORAJULUI F1

Executant:	SC ARCHAUS SRL		Data in:	07. 2022	
Proiect:	AMENAJARE PARC AGREMENT ZONA LACUL TANCHISTILOR - VALEA SARPELUI, MUNICIPIUL CRAIOVA, JUD. DOLJ		Data sfr:	07. 2022	
Amplasament:	Conform plan de amplasament		Cota:	0.00 m C.T.N.	
Intocmit:	ing. Cristinel STOICA		Anexa:	1.1	

Adancimea	Grosimea	N.H.	Apa subterana	Profil litologic	DESCRIEREA STRATULUI	Probe		Granulozitate					Plasticitate				Umiditatea naturala	Indicele de consistenta	Greutatea volumica	Porozitatea	Indicele porilor	Gradul de umiditate	Compresibilitate edometrica		Rezistenta la forfecare		Observatii									
						Nr. si felul probelor	Adancimea	Argila (%)	Fraf (%)	Nisip (%)	Pietris (%)	Bolovanis (%)	C _u = des/d ₁₀	W	W _L	W _p							I _p	I _c	γ	u		e	S _r	E _{oed}	Tasarea specifica	Unghiul de frecare internu	Φ	C		
0.80	0.80	m	m		Umpluturi din material argilos-nisipos																															
1.60	0.80	m	m		Nisip argilos galbui	■	1	27	24	49	-	-	-	-	16.6	26.5	14.3	12.2	0.81	19.5	36.7	0.58	0.74	11110	2.3	22	10									
4.00	2.40	m	m		Nisip fin-mijlociu galbui, umed																															Nivelul hidrostatic nu a fost interceptat in foraj.

**ANEXA 8 - DOCUMENTUL DOVEDITOR PRIVIND PERSONAL
AUTORIZAT DE CATRE A.N.R.E. IN DOMENIUL PROIECTARII
INSTALATIILOR ELECTRICE.**



AUTORITATEA NAȚIONALĂ DE REGLEMENTARE ÎN DOMENIUL ENERGIEI



ADEVERINȚA NR. 201812109 / 10-mai-18 DE ELECTRICIAN AUTORIZAT

Gradul și Tipul IIA,IIIB

Numele Bolba

Prenumele Marius-Silviu

CNP 1830828313524

Prezenta adeverință conferă calitatea de electrician autorizat pe durată nelimitată și este valabilă numai împreună cu un act de identitate. Calitatea de electrician autorizat este condiționată de vizarea periodică a adeverinței de electrician autorizat.

Titularul acestei adeverințe are competența să proiecteze și/ sau să execute lucrări de instalații electrice în conformitate cu gradul și tipul de autorizare deținut.

Calitatea de electrician autorizat impune titularului respectarea obligațiilor prevăzute în regulamentul de autorizare aprobat de ANRE.

Semnătură autorizată



 Data vizării 10-mai-18	 Data vizării 20 APR. 2023	Data vizării	Data vizării	Data vizării
Următorul termen de vizare 10-mai-23	Următorul termen de vizare 20 APR. 2028	Următorul termen de vizare	Următorul termen de vizare	Următorul termen de vizare

**ANEXA 9 - ANALIZA TEHNICA A VARIANTEI TEHNICE PROPUSE IN
SCENARIUL 1**

Titlul proiectului: Primaria Craiova

19.02.2024

Documentatie

Delatii client

Companii

Numar client

Persoană de contact

Adresa

Telefon

Fax

Email

Datele proiectului

Titlul proiectului Primaria Craiova

Oferta nr.

Proiectant de proiect

Adresa Craiova, Dolj



Rezumatul proiectului

Sistem fotovoltaic

Sistem fotovoltaic conectat la retea cu consumatori electrici

Date climatice	Craiova, ROU (2001 - 2020)
Sursa valorilor	Meteonorm 8.2
Iesirea generatorului fotovoltaic	6201,6 kWp
Suprafata generatorului fotovoltaic	28.105,8 m ²
Numar de module fotovoltaice	10880
Numar de invertoare	62



Figura: Schema circuitului

Estimarea de productie

Estimarea de productie

Iesirea generatorului fotovoltaic	6.201,60 kWp
Randament anual specificat	1.311,50 kWh/kWp
Raportul de performanta (PR)	79,53 %
Energia generatorului fotovoltaic (retea curent alternativ)	8.135.108 kWh/An
Reglare in jos la punctul de alimentare	0 kWh/An
Emisii de CO ₂ evitate	3.822.711 kg / an
Nivel de autosuficienta	27,4 %

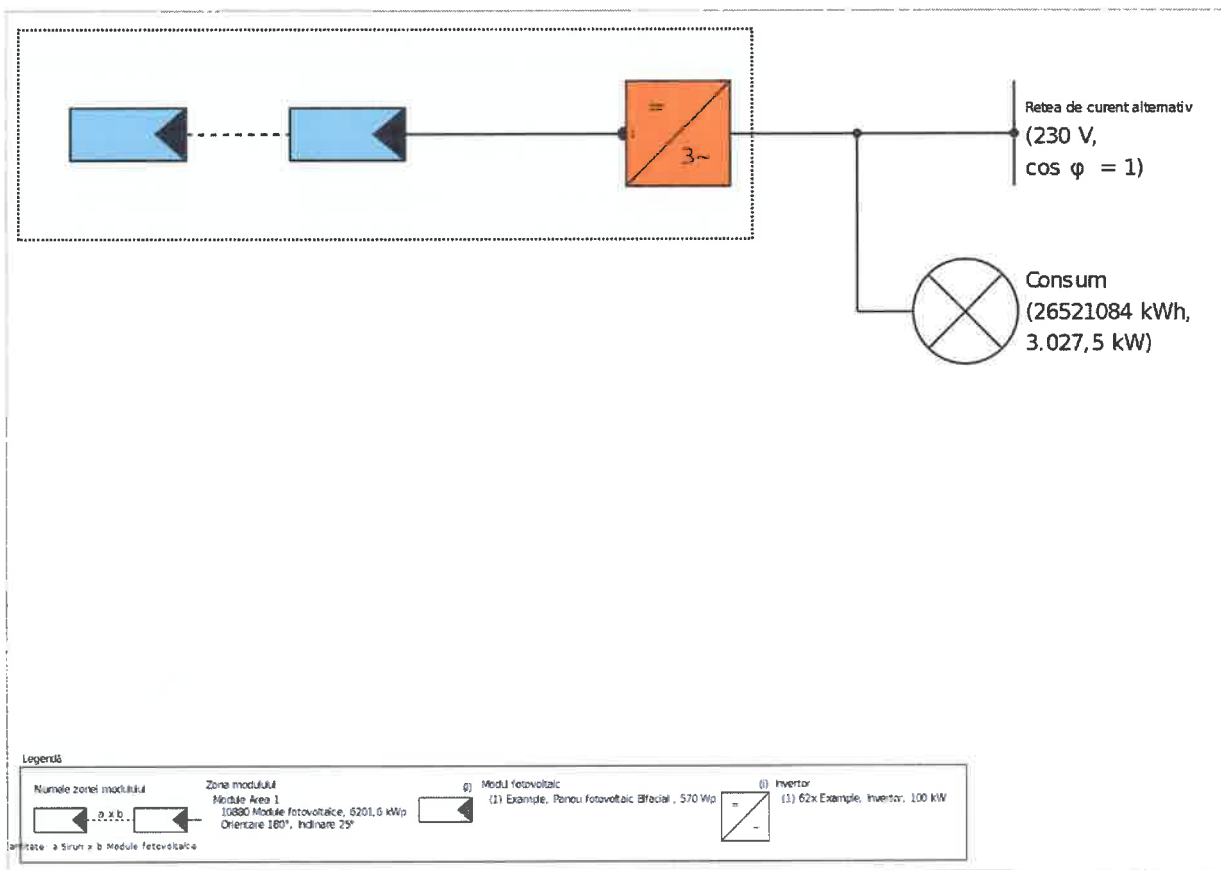
Rezultatele au fost determinate folosind un model matematic de calcul de catre Valentin Software GmbH(algoritmi PV*SOL).
Randamentele reale din sistemul de energie solara pot diferi ca urmare a variatiei vremii, a eficientei modulelor si invertoarelor si a altor factori.

Configurarea sistemului

Prezentare generala

Datele sistemului

Tipul sistemului	Sistem fotovoltaic conectat la retea cu consumatori electrici
Inceputul instalarii	29.01.2024

Date climatice

Locatie	Craiova, ROU (2001 - 2020)
Sursa valorilor	Meteonorm 8.2
Rezolutia datelor	1 h
Modele de simulare utilizate:	
- Irradiere difuza pe plan orizontal	Hofmann
- Irradiere pe suprafata inclinata	Hay & Davies

Consum

Consum total	26521084 kWh
New	26521084 kWh
Sarcina de varf	3027,5 kW



Figura: Consum

Zonele modulului

1. Zona modulului - Module Area 1

Generator fotovoltaic, 1. Zona modulului - Module Area 1

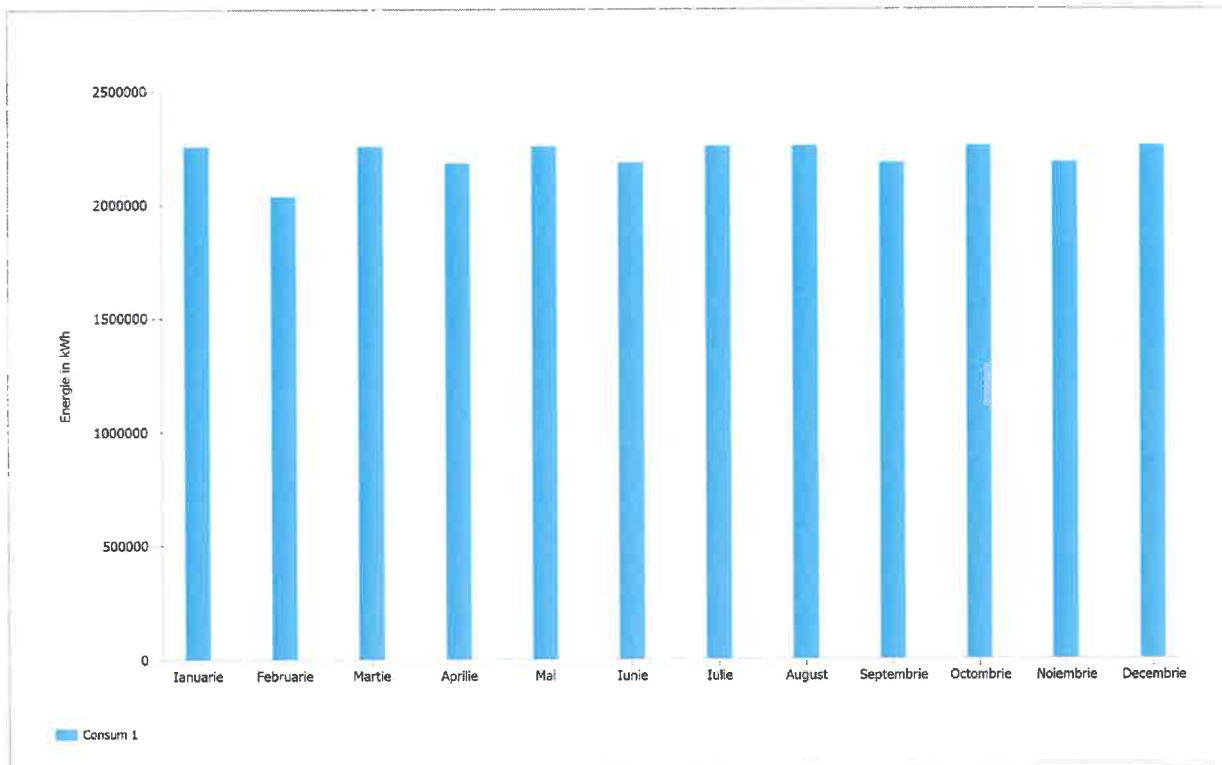
Nume	Module Area 1
Module fotovoltaice	10880 x Panou fotovoltaic Bifacial (v1)
Producator	Example
Inclinare	25 °
Orientare	Sud 180 °
Tipul instalarii	Montat - Spatiu deschis
Suprafata generatorului fotovoltaic	28.105,8 m ²



Figura: Orizont, 1. Zona modulului - Module Area 1

Degradarea modulului, 1. Zona modulului - Module Area 1

Curba caracteristica	Exponential
Puterea ramasa (puterea de iesire) dupa 1 an	99 %
Puterea ramasa (puterea de iesire) dupa 20 ani	92 %

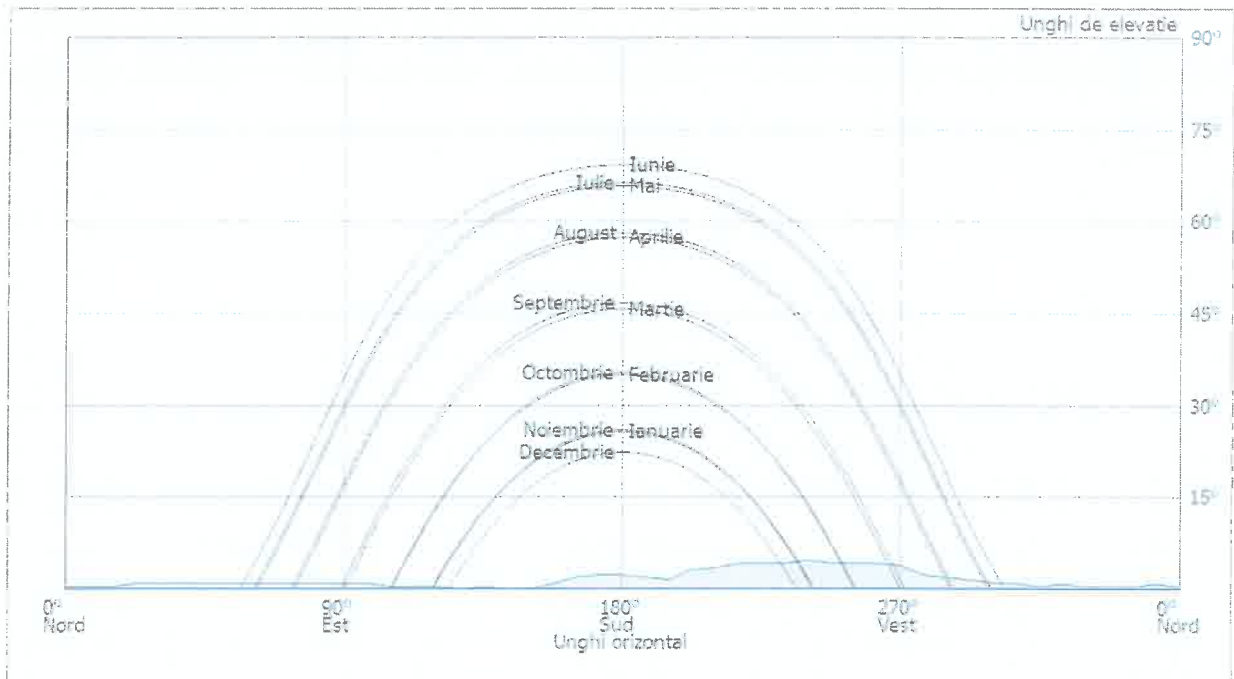

Figura: Degradarea modulului, 1. Zona modulului - Module Area 1

Configurarea invertorului

Configurare 1

Zona modulului	Module Area 1
Invertor 1	
Model	Invertor (v6)
Producator	Example
Cantitate	32
Factor de dimensionare	99,7 %
Configurare	MPP 1: 2 x 15 MPP 2: 2 x 11 MPP 3: 1 x 18 MPP 4: 1 x 15 MPP 5: 1 x 15 MPP 6: 1 x 15 MPP 7: 1 x 15 MPP 8: 1 x 15 MPP 9: 1 x 15 MPP 10: 1 x 15
Invertor 2	
Model	Invertor (v6)
Producator	Example
Cantitate	30
Factor de dimensionare	100,3 %
Configurare	MPP 1: 2 x 15 MPP 2: 2 x 12 MPP 3: 1 x 17 MPP 4: 1 x 15 MPP 5: 1 x 15 MPP 6: 1 x 15 MPP 7: 1 x 15 MPP 8: 1 x 15 MPP 9: 1 x 15 MPP 10: 1 x 15

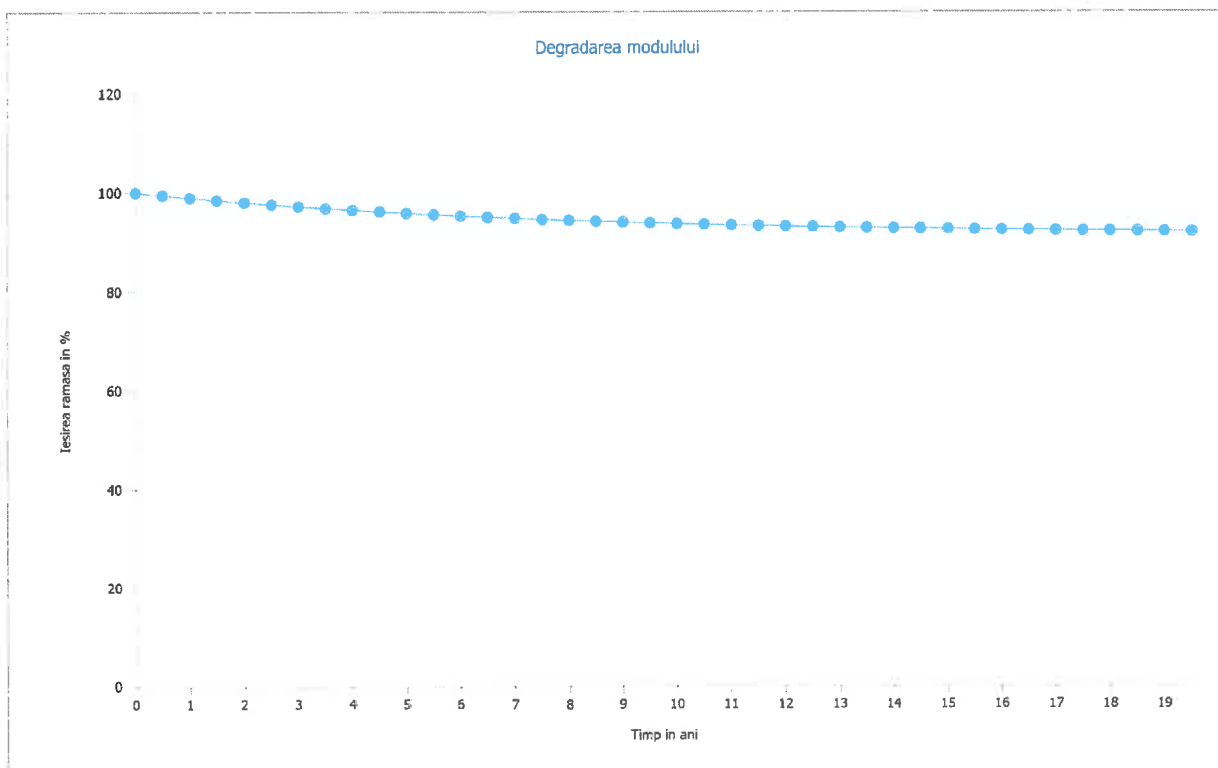
Retea de curent alternativ

Retea de curent alternativ

Numarul de faze	3
Tensiunea de retea intre faza si neutru	230 V
Factorul de deplasare (cos phi)	+/- 1

Rezultatele simulării

Rezultate Sistemul total

Sistem fotovoltaic

Iesirea generatorului fotovoltaic	6.201,60 kWp
Randament anual specificat	1.311,50 kWh/kWp
Raportul de performanta (PR)	79,53 %
Energia generatorului fotovoltaic (retea curent alternativ)	8.135.108 kWh/An
Reglare in jos la punctul de alimentare	0 kWh/An
Emisii de CO ₂ evitate	3.822.711 kg / an

Consumatori

Consumatori	26.521.084 kWh/An
Consumul in standby (Invertor)	1.681 kWh/An
Consum total	26.522.765 kWh/An
Energia de la retea	18.387.657,3 kWh
Grad de acoperire solara	30,7 %

Nivel de autosuficienta

Consum total	26.522.765 kWh/An
Acoperite de retea	19.260.261 kWh/An
Nivel de autosuficienta	27,4 %



Figura: Flux de energie



Figura: Energia totala generata

Rezultate pe zona de modul

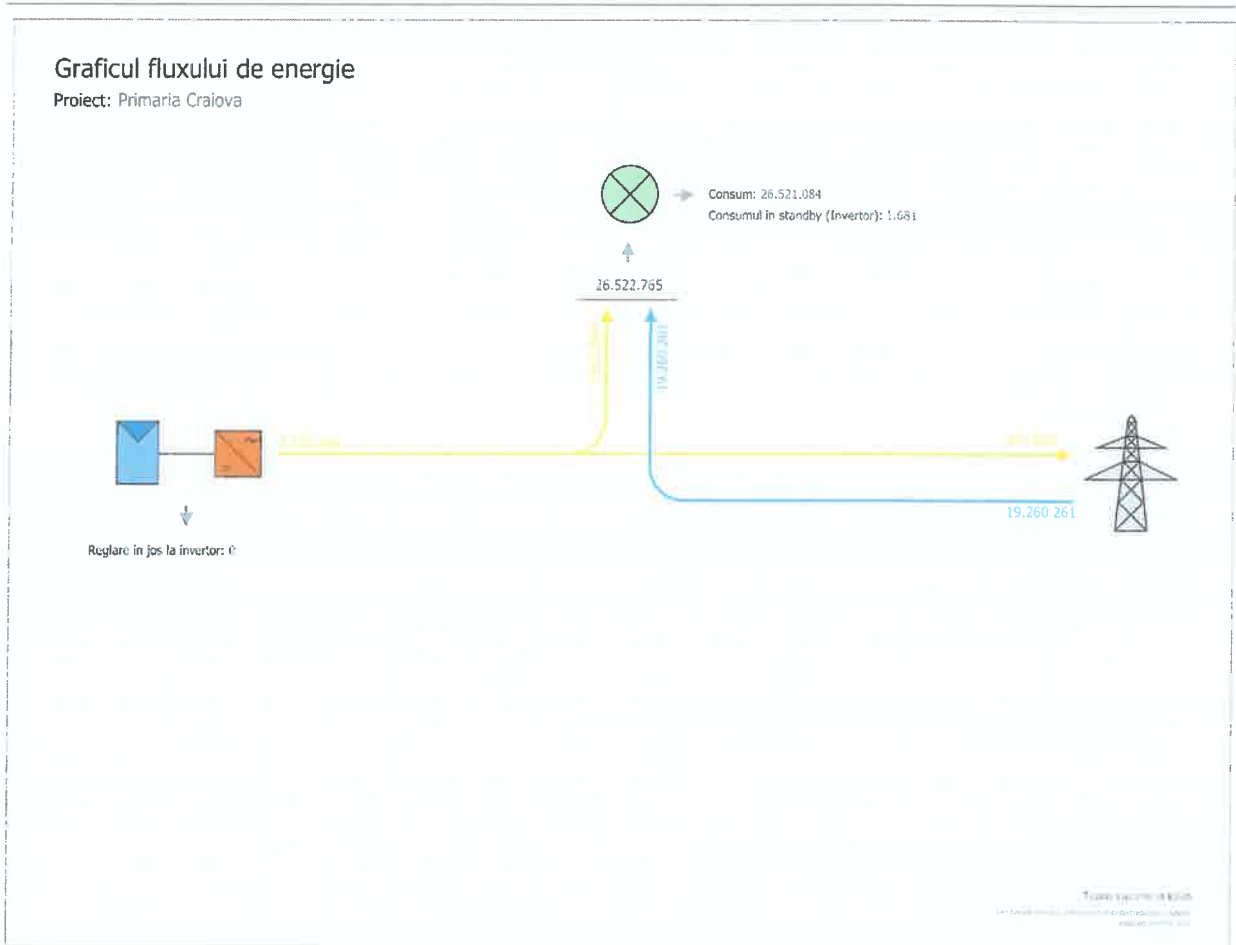
Module Area 1

Iesirea generatorului fotovoltaic	6201,60 kWp
Suprafata generatorului fotovoltaic	28.105,78 m ²
Radiatia globala pe modul	1648,89 kWh/m ²
Radiatie globala pe modul fara reflexie	1648,89 kWh/m ²
Raportul de performanta (PR)	79,55 %
Energia generatorului fotovoltaic (retea curent alternativ)	8135107,78 kWh/An
Randament anual specificat	1311,78 kWh/kWp

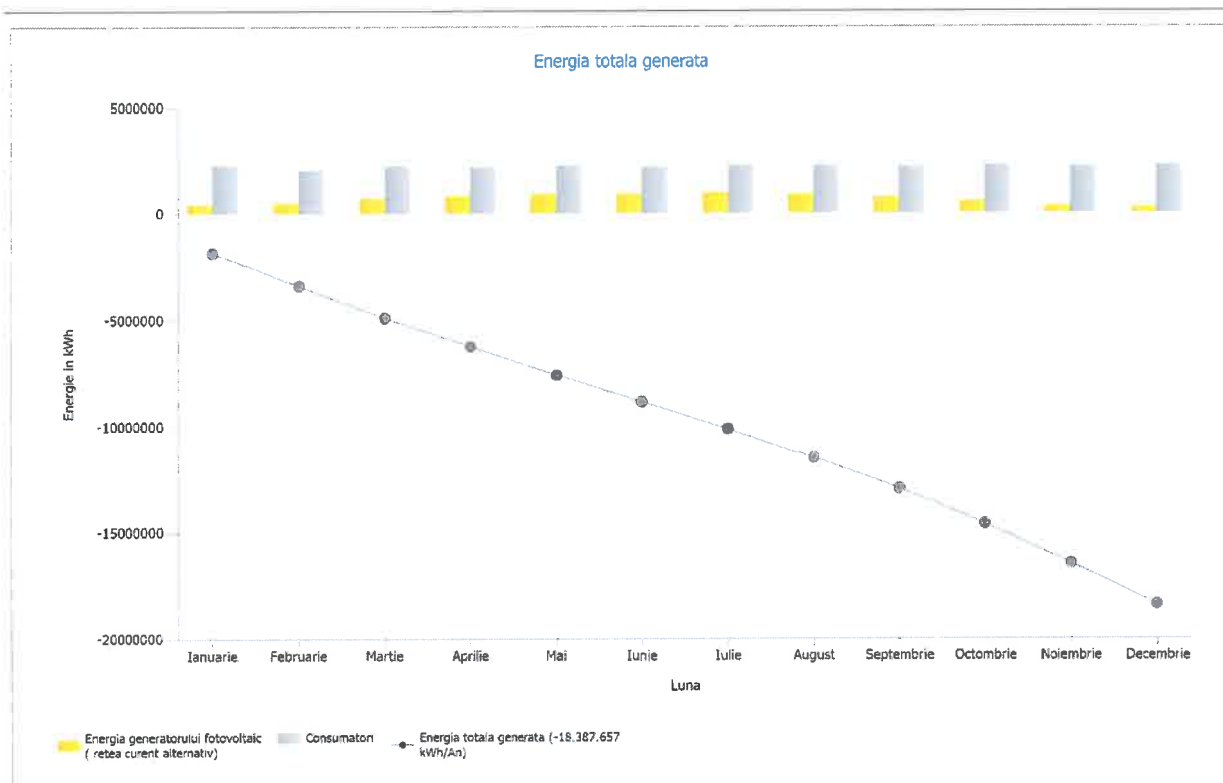
Bilantul energetic al sistemului fotovoltaic

Bilantul energetic al sistemului fotovoltaic

Radiatia globala - orizontala	1.410,61 kWh/m²	
Abaterea de la spectrul standard	-14,11 kWh/m ²	-1,00 %
Reflectie la sol (Albedo)	13,08 kWh/m ²	0,94 %
Orientarea si inclinarea suprafetei modulului	172,58 kWh/m ²	12,24 %
Umbrire	-0,58 kWh/m ²	-0,04 %
Reflectie pe suprafata modulului	0,00 kWh/m ²	0,00 %
Iradierea pe spatele modulului	67,31 kWh/m ²	4,26 %
Radiatia globala pe modul	1.648,89 kWh/m²	
	1.648,89 kWh/m ²	
	x 28105,782 m ²	
	= 46.343.463,26 kWh	
Radiatia globala fotovoltaica	46.343.463,26 kWh	
Bifacilitate (75% din iradierea din spate)	-472.871,20 kWh	-1,02 %
Poluare	-1.376.028,23 kWh	-3,00 %
Conversie STC (Eficienta nominala a modulului 22,07 %)	-34.675.840,24 kWh	-77,93 %
Energia fotovoltaica nominala	9.818.723,59 kWh	
Performanta la lumina scazuta	10.754,44 kWh	0,11 %
Abatere de la temperatura nominala a modulului	-155.179,00 kWh	-1,58 %
Diode	-48.371,50 kWh	-0,50 %
Nepotrivire (informatii despre producator)	-192.518,55 kWh	-2,00 %
Nepotrivire (Configurare/ Umbrire)	0,00 kWh	0,00 %
Energia fotovoltaica (curent continuu) fara reglare in jos a inverterului	9.433.408,98 kWh	
Nu se ajunge la iesirea de pornire DC	-188,27 kWh	0,00 %
Reglare in jos din cauza intervalului de tensiune MPP	0,00 kWh	0,00 %
Reglare in jos din cauza curentului continuu maxim	-282,26 kWh	0,00 %
Reglare in jos din cauza puterii maxime de curent continuu	0,00 kWh	0,00 %
Reglare in jos din cauza raportului maxim dintre puterea de curent alternativ si cos phi	0,00 kWh	0,00 %
Ajustare MPP	-14.871,50 kWh	-0,16 %
Energie fotovoltaica (curent continuu)	9.418.066,96 kWh	
Energia la intrarea inverterului	9.418.066,96 kWh	
Abaterea tensiunii de intrare de la tensiunea nominala	-15.200,34 kWh	-0,16 %
Conversie Curent Continu/ Curent Alternativ	-158.425,96 kWh	-1,68 %
Consumul in standby (Inverter)	-1.681,08 kWh	-0,02 %
Pierderi totale de cablu	-1.109.332,88 kWh	-12,00 %
Energie fotovoltaica (curent alternativ) minus consumul in standby	8.133.426,70 kWh	
Energia generatorului fotovoltaic (retea curent alternativ)	8.135.107,78 kWh	

Fise de date

Fisa de date a modului fotovoltaic

Modul fotovoltaic: Panou fotovoltaic Bifacial (v1)

Producator	Example
Disponibil	Da
Date electrice	
Tipul celulei	Siliciu monocristalin
Modul semicelula	Da
Numarul de celule	144
Numarul de diode de Bypass	3
Pierdere de tensiune pe dioda de bypass	1 V
Optimizator de putere integrat	Nu
Potrivit numai pentru invertoare cu transformator	Nu
Caracteristicile I/V la STC	
Tensiune MPP	43,35 V
Curent MPP	13,15 A
Tensiune in circuit deschis	51,6 V
Curent de scurtcircuit	13,89 A
Cresterea tensiunii in circuit deschis inainte de stabilizare	0 %
Capacitate nominala	570 W
Factor de umplere	79,54 %
Eficienta	22,07 %
Caracteristicile sarcinii partiale I/V	
Sursa valorilor	Producator/Proprietar
Iradiere	200 W/m ²
Tensiune in MPP la sarcina partiala	42,467 V
Curent in MPP la sarcina partiala	2,653 A
Tensiune in circuit deschis (sarcina partiala)	48,652 V
Curent de scurtcircuit la sarcina partiala	2,778 A
Parametrii suplimentari	
Coeficientul de temperatura al Voc	-132 mV/K
Coeficientul de temperatura al Isc	6,09 mA/K
Coeficientul de temperatura al Pmpp	-0,31 %/K
Factor de corectie a unghiului (IAM)	100 %
Factorul de bifacialitate	75 %
Tensiunea maxima a sistemului	1500 V
Date mecanice	
Latime	1134 mm
Inaltime	2278 mm
Adancime in mm	30 mm
Latimea cadrului	32 mm
Greutate	32,7 kg

Fisa de date a invertorului

Invertor: Invertor (v6)

	Example
Producator	
Disponibil	Da
Date electrice - CC	
Putere nominala	101,95 kW
Puterea CC maxima	144 kW
Tensiune nominala CC	600 V
Tensiune maxima de intrare	1100 V
Curent maxim de intrare	260 A
Curent maxim de scurtcircuit	260 A
Numarul de intrari CC	20
Date electrice - CA	
Putere nominala de curent alternativ	100 kW
Puterea AC maxima	110 kVA
Numarul de faze	3
Cu transformator	Nu
Date electrice - altele	
Modificarea randamentului atunci cand tensiunea de intrare deviaza de la tensiunea nominala	0,13 %/100V
Puterea de alimentare minima	80 W
Consumul in standby	15 W
Consumul de noapte	3,5 W
Dispozitiv de urmarire MPP	
Interval de iesire < 20% din puterea nominala	99 %
Interval de iesire > 20% din puterea nominala	99,9 %
Numarul de dispozitive de urmarire MPP	10
Dispozitiv de urmarire MPP 1-10	
Curent maxim de intrare	26 A
Curent maxim de scurtcircuit	26 A
Putere maxima de intrare	21 kW
Tensiunea MPP minima	200 V
Tensiunea MPP maxima	1000 V

Planuri si lista de piese

Schema circuitului

Tipul sistemului Sistem fabricat la conectat la rețea cu consumatori electrice	Referința sistemului de raport 6.2.01.8.103p	Numărul etajului 3 - faza
Creează de	Aprobat de	
Titlul Primaria Craiova	Adresa de sistem Craiova, Doji	
Data emiterii 1.0.02.2024		Foile 1

Figura: Schema circuitului

Lista de componente

Lista de componente

#	Tip	Numar de articol	Producator	Nume	Cantitate	Unitate
1	Modul fotovoltaic		Example	Panou fotovoltaic Bifacial	10880	Bucata
2	Invertor		Example	Invertor	62	Bucata



Company	Type of System Grid-connected PV System with Electrical Appliances		System Output 6201,6 kWp	Feed-in Phases 3-phase
	Created by	Approved by	Part Number	
	Title Primaria Craiova	System Address Craiova, Dolj	Document Type Circuit Diagram	
			Date of Issue 19.02.2024	Sheet 1

**ANEXA 10 - ANALIZA TEHNICA A VARIANTEI TEHNICE PROPUSE
IN SCENARIUL 2**

Titlul proiectului: Primaria Craiova

19.02.2024

Documentatie

Delatii client

Companii

Numar client

Persoană de contact

Adresa

Telefon

Fax

Email

Datele proiectului

Titlul proiectului Primaria Craiova

Oferta nr.

Proiectant de proiect

Adresa Craiova, Dolj



Rezumatul proiectului

Sistem fotovoltaic

Sistem fotovoltaic conectat la retea cu consumatori electrici

Date climatice	Craiova, ROU (2001 - 2020)
Sursa valorilor	Meteonorm 8.2
Iesirea generatorului fotovoltaic	6201,6 kWp
Suprafata generatorului fotovoltaic	28.105,8 m ²
Numar de module fotovoltaice	10880
Numar de invertoare	62



Figura: Schema circuitului

Estimarea de productie

Estimarea de productie

lesirea generatorului fotovoltaic	6.201,60 kWp
Randament anual specificat	1.277,71 kWh/kWp
Raportul de performanta (PR)	80,78 %
Energia generatorului fotovoltaic (retea curent alternativ)	7.925.535 kWh/An
Reglare in jos la punctul de alimentare	0 kWh/An
Emisii de CO ₂ evitate	3.724.202 kg / an
Nivel de autosuficienta	26,9 %

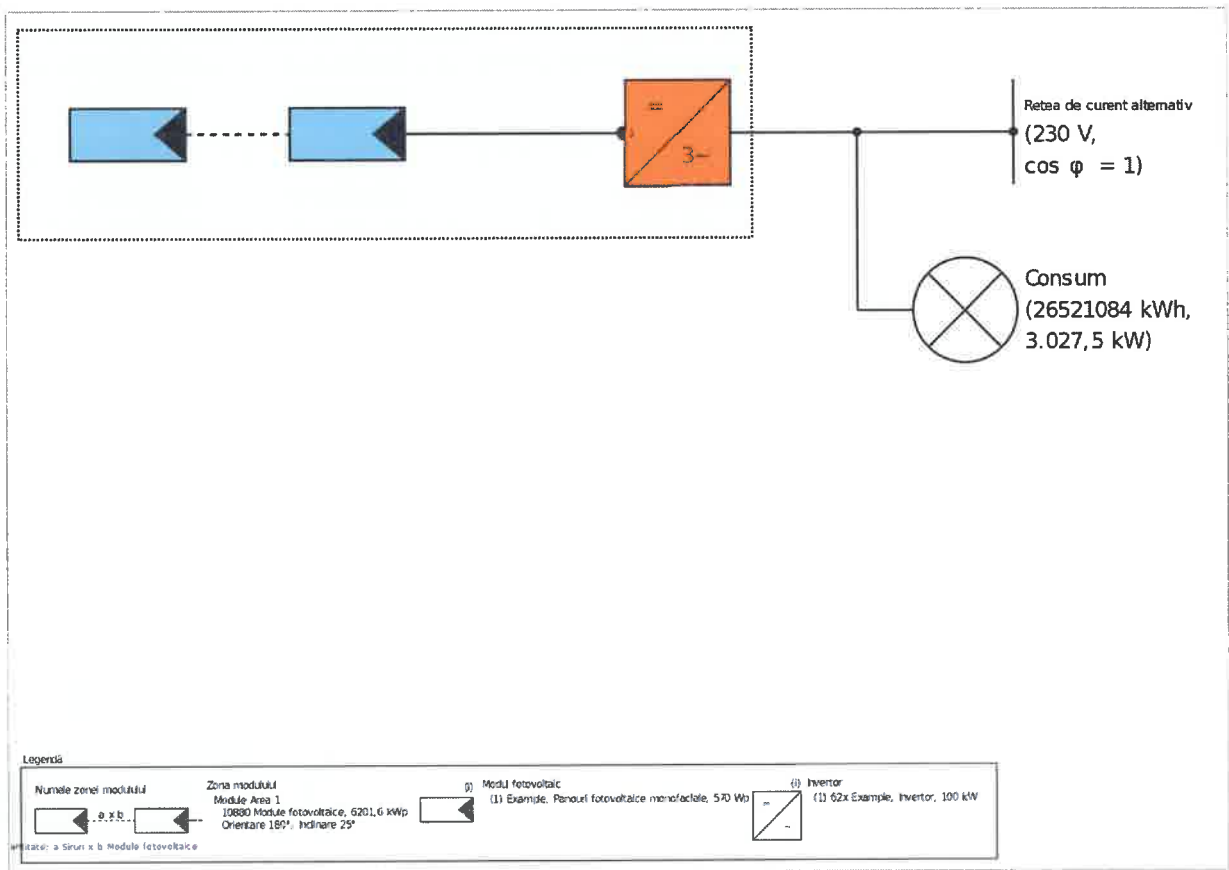
Rezultatele au fost determinate folosind un model matematic de calcul de catre Valentin Software GmbH(algoritmi PV*SOL).
Randamentele reale din sistemul de energie solara pot diferi ca urmare a variatiei vremii, a eficientei modulelor si invertoarelor si a altor factori.

Configurarea sistemului

Prezentare generala

Datele sistemului

Tipul sistemului	Sistem fotovoltaic conectat la retea cu consumatori electrici
Inceputul instalarii	29.01.2024

Date climatice

Locatie	Craiova, ROU (2001 - 2020)
Sursa valorilor	Meteonorm 8.2
Rezolutia datelor	1 h
Modele de simulare utilizate:	
- Iradiere difuza pe plan orizontal	Hofmann
- Iradiere pe suprafata inclinata	Hay & Davies

Consum

Consum total	26521084 kWh
New	26521084 kWh
Sarcina de varf	3027,5 kW



Figura: Consum

Zonele modulului

1. Zona modulului - Module Area 1

Generator fotovoltaic, 1. Zona modulului - Module Area 1

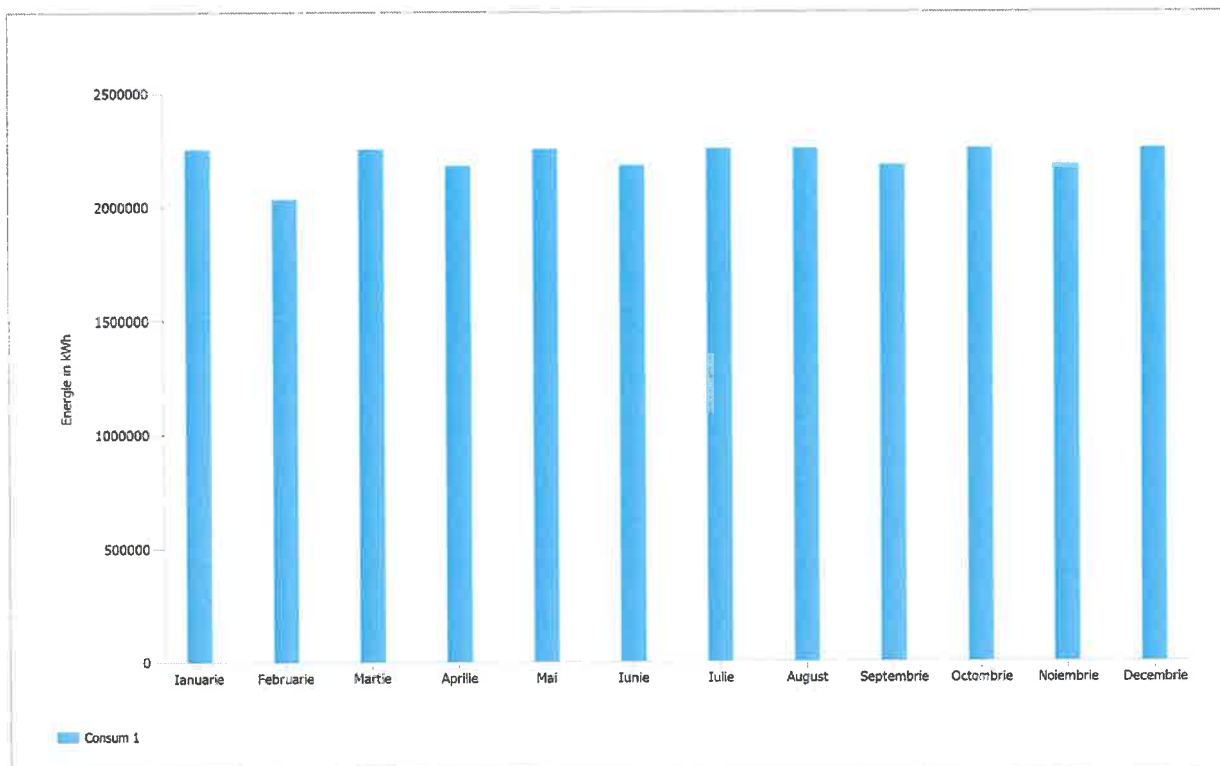
Nume	Module Area 1
Module fotovoltaice	10880 x Panouri fotovoltaice monofaciale (v1)
Producator	Example
Inclinare	25 °
Orientare	Sud 180 °
Tipul instalarii	Montat - Spatiu deschis
Suprafata generatorului fotovoltaic	28.105,8 m ²



Figura: Orizont, 1. Zona modulului - Module Area 1

Degradarea modulului, 1. Zona modulului - Module Area 1

Curba caracteristica	Exponential
Puterea ramasa (puterea de iesire) dupa 1 an	99 %
Puterea ramasa (puterea de iesire) dupa 20 ani	92 %

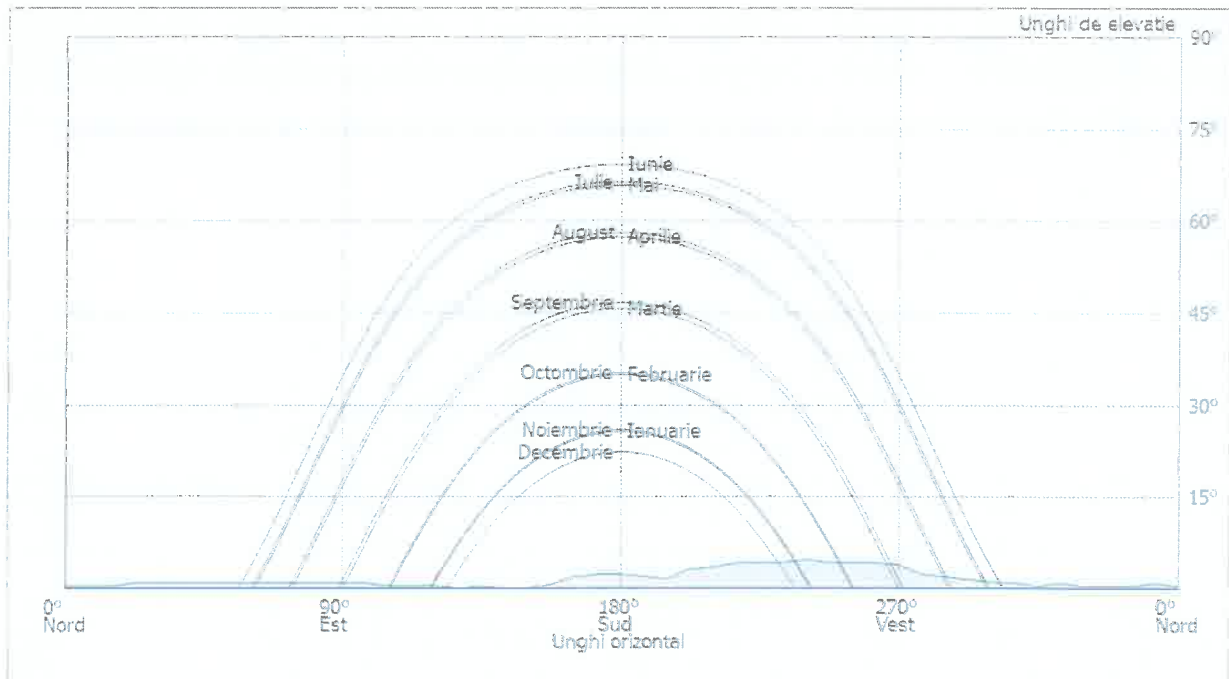

Figura: Degradarea modulului, 1. Zona modulului - Module Area 1

Configurarea inverterului

Configurare 1

Zona modulului	Module Area 1
Invertor 1	
Model	Invertor (v6)
Producator	Example
Cantitate	32
Factor de dimensionare	99,7 %
Configurare	MPP 1: 2 x 15 MPP 2: 1 x 17 MPP 3: 1 x 16 MPP 4: 1 x 16 MPP 5: 1 x 16 MPP 6: 1 x 16 MPP 7: 1 x 16 MPP 8: 1 x 16 MPP 9: 1 x 16 MPP 10: 1 x 16
Invertor 2	
Model	Invertor (v6)
Producator	Example
Cantitate	30
Factor de dimensionare	100,3 %
Configurare	MPP 1: 2 x 15 MPP 2: 1 x 18 MPP 3: 1 x 16 MPP 4: 1 x 16 MPP 5: 1 x 16 MPP 6: 1 x 16 MPP 7: 1 x 16 MPP 8: 1 x 16 MPP 9: 1 x 16 MPP 10: 1 x 16

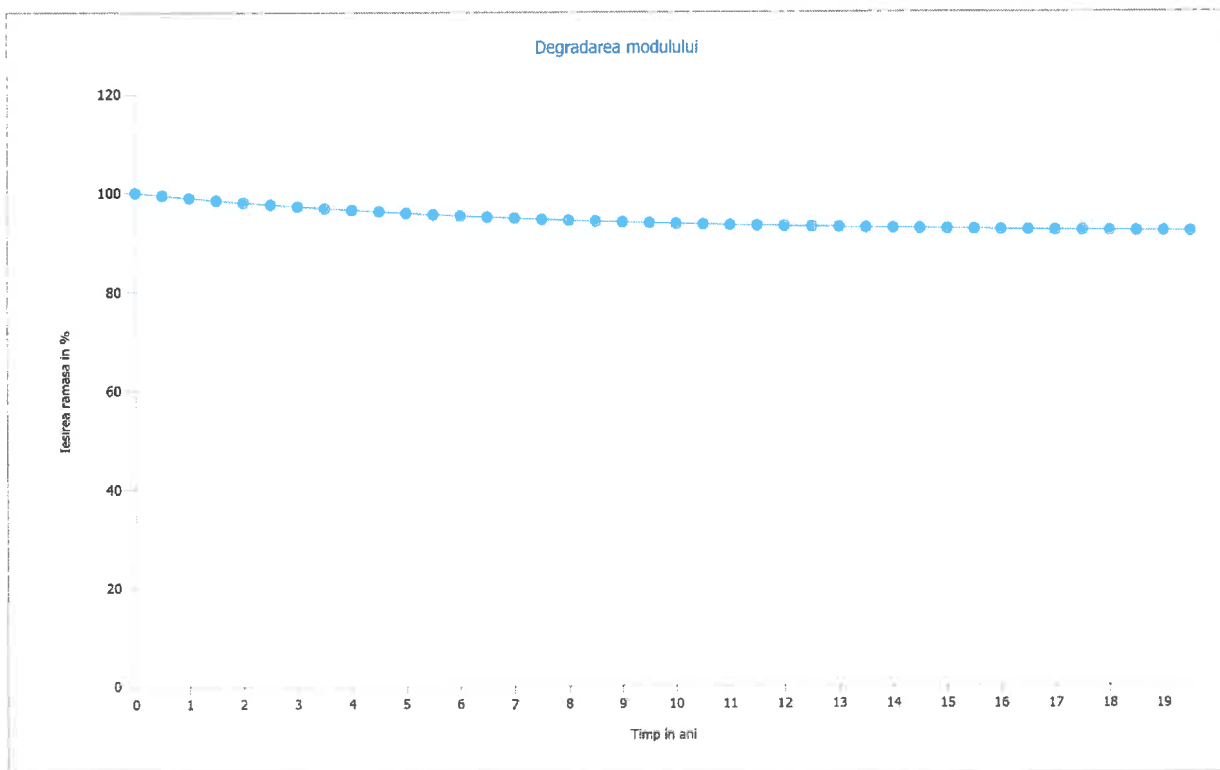
Retea de curent alternativ

Retea de curent alternativ

Numarul de faze	3
Tensiunea de retea intre faza si neutru	230 V
Factorul de deplasare (cos phi)	+/- 1

Rezultatele simularii

Rezultate Sistemul total

Sistem fotovoltaic

Iesirea generatorului fotovoltaic	6.201,60 kWp
Randament anual specificat	1.277,71 kWh/kWp
Raportul de performanta (PR)	80,78 %
Energia generatorului fotovoltaic (retea curent alternativ)	7.925.535 kWh/An
Reglare in jos la punctul de alimentare	0 kWh/An
Emisii de CO ₂ evitate	3.724.202 kg / an

Consumatori

Consumatori	26.521.084 kWh/An
Consumul in standby (Invertor)	1.701 kWh/An
Consum total	26.522.785 kWh/An
Energia de la retea	18.597.249,5 kWh
Grad de acoperire solara	29,9 %

Nivel de autosuficienta

Consum total	26.522.785 kWh/An
Acoperite de retea	19.400.477 kWh/An
Nivel de autosuficienta	26,9 %



Figura: Flux de energie



Figura: Energia totala generata

Rezultate pe zona de modul

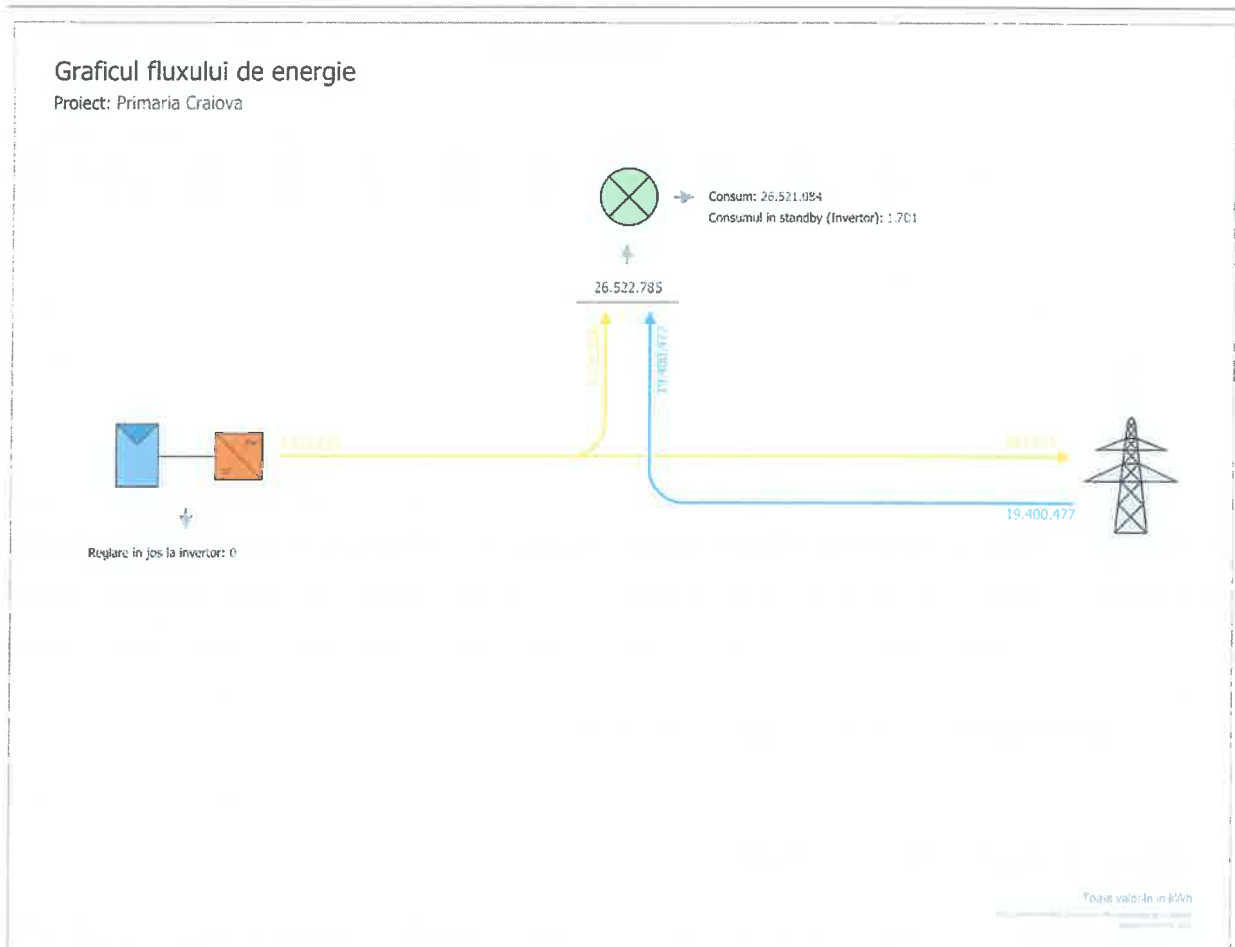
Module Area 1

Iesirea generatorului fotovoltaic	6201,60 kWp
Suprafata generatorului fotovoltaic	28.105,78 m ²
Radiatia globala pe modul	1581,59 kWh/m ²
Radiatie globala pe modul fara reflexie	1581,59 kWh/m ²
Raportul de performanta (PR)	80,80 %
Energia generatorului fotovoltaic (retea curent alternativ)	7925535,18 kWh/An
Randament anual specificat	1277,98 kWh/kWp

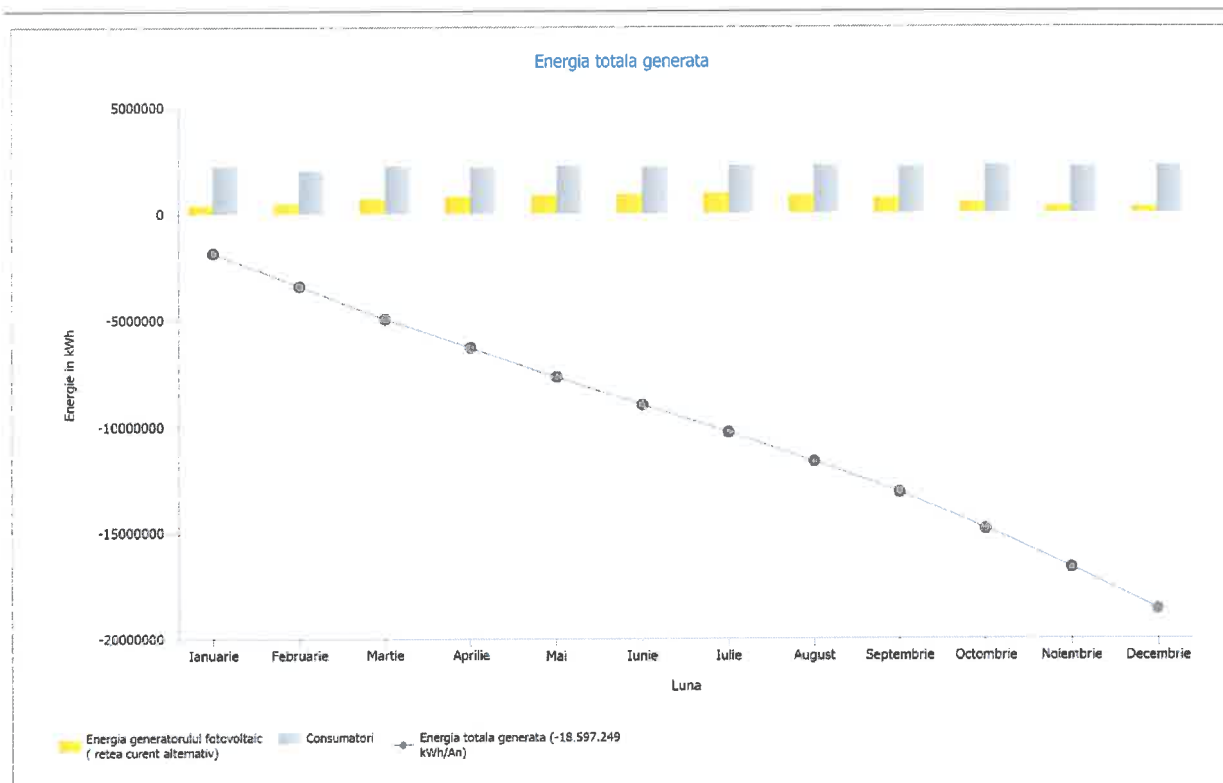
Bilantul energetic al sistemului fotovoltaic

Bilantul energetic al sistemului fotovoltaic

Radiatia globala - orizontala	1.410,61 kWh/m²	
Abaterea de la spectrul standard	-14,11 kWh/m ²	-1,00 %
Reflectie la sol (Albedo)	13,08 kWh/m ²	0,94 %
Orientarea si inclinarea suprafetei modulului	172,58 kWh/m ²	12,24 %
Umbrire	-0,58 kWh/m ²	-0,04 %
Reflectie pe suprafata modulului	0,00 kWh/m ²	0,00 %
Radiatia globala pe modul	1.581,59 kWh/m²	
	1.581,59 kWh/m ²	
	x 28105,782 m ²	
	= 44.451.721,83 kWh	
Radiatia globala fotovoltaica	44.451.721,83 kWh	
Poluare	-1.333.442,76 kWh	-3,00 %
Conversie STC (Eficienta nominala a modulului 22,07 %)	-33.603.330,36 kWh	-77,93 %
Energia fotovoltaica nominala	9.514.948,72 kWh	
Performanta la lumina scazuta	48.975,23 kWh	0,51 %
Abatere de la temperatura nominala a modulului	-140.910,01 kWh	-1,47 %
Diode	-47.115,07 kWh	-0,50 %
Nepotrivire (informatii despre producator)	-187.517,98 kWh	-2,00 %
Nepotrivire (Configurare/ Umbrire)	0,00 kWh	0,00 %
Energie fotovoltaica (curent continuu) fara reglare in jos a inverterului	9.188.380,90 kWh	
Nu se ajunge la iesirea de pornire DC	-189,05 kWh	0,00 %
Reglare in jos din cauza intervalului de tensiune MPP	0,00 kWh	0,00 %
Reglare in jos din cauza curentului continuu maxim	-335,19 kWh	0,00 %
Reglare in jos din cauza puterii maxime de curent continuu	0,00 kWh	0,00 %
Reglare in jos din cauza raportului maxim dintre puterea de curent alternativ si cos phi	0,00 kWh	0,00 %
Ajustare MPP	-14.654,33 kWh	-0,16 %
Energie fotovoltaica (curent continuu)	9.173.202,33 kWh	
Energia la intrarea inverterului	9.173.202,33 kWh	
Abaterea tensiunii de intrare de la tensiunea nominala	-12.584,80 kWh	-0,14 %
Conversie Curent Continu/ Curent Alternativ	-154.327,55 kWh	-1,68 %
Consumul in standby (Inverter)	-1.700,65 kWh	-0,02 %
Pierderi totale de cablu	-1.080.754,80 kWh	-12,00 %
Energie fotovoltaica (curent alternativ) minus consumul in standby	7.923.834,53 kWh	
Energia generatorului fotovoltaic (retea curent alternativ)	7.925.535,18 kWh	

Fise de date

Fisa de date a modului fotovoltaic

Modul fotovoltaic: Panouri fotovoltaice monofaciale (v1)

Producator	Example
Disponibil	Da
Date electrice	
Tipul celulei	Siliciu monocristalin
Modul semicelula	Da
Numarul de celule	72
Numarul de diode de Bypass	3
Pierdere de tensiune pe dioda de bypass	1 V
Optimizator de putere integrat	Nu
Potrivit numai pentru invertoare cu transformator	Nu
Caracteristicile I/V la STC	
Tensiune MPP	42,07 V
Curent MPP	13,55 A
Tensiune in circuit deschis	50,74 V
Curent de scurtcircuit	14,31 A
Cresterea tensiunii in circuit deschis inainte de stabilizare	0 %
Capacitate nominala	570 W
Factor de umplere	78,51 %
Eficienta	22,07 %
Caracteristicile sarcinii pariale I/V	
Sursa valorilor	Producator/Proprietar
Iradiere	200 W/m ²
Tensiune in MPP la sarcina partiala	41,507 V
Curent in MPP la sarcina partiala	2,734 A
Tensiune in circuit deschis (sarcina partiala)	47,789 V
Curent de scurtcircuit la sarcina partiala	2,862 A
Parametrii suplimentari	
Coeficientul de temperatura al Voc	-149,9 mV/K
Coeficientul de temperatura al Isc	6,62 mA/K
Coeficientul de temperatura al Pmpp	-0,3 %/K
Factor de corectie a unghiului (IAM)	100 %
Tensiunea maxima a sistemului	1500 V
Date mecanice	
Latime	1134 mm
Inaltime	2278 mm
Adancime in mm	35 mm
Latimea cadrului	35 mm
Greutate	28 kg

Fisa de date a invertorului

Invertor: Invertor (v6)

Producator	Example
Disponibil	Da
Date electrice - CC	
Putere nominala	101,95 kW
Puterea CC maxima	144 kW
Tensiune nominala CC	600 V
Tensiune maxima de intrare	1100 V
Curent maxim de intrare	260 A
Curent maxim de scurtcircuit	260 A
Numarul de intrari CC	20
Date electrice - CA	
Putere nominala de curent alternativ	100 kW
Puterea AC maxima	110 kVA
Numarul de faze	3
Cu transformator	Nu
Date electrice - altele	
Modificarea randamentului atunci cand tensiunea de intrare deviaza de la tensiunea nominala	0,13 %/100V
Puterea de alimentare minima	80 W
Consumul in standby	15 W
Consumul de noapte	3,5 W
Dispozitiv de urmarire MPP	
Interval de iesire < 20% din puterea nominala	99 %
Interval de iesire > 20% din puterea nominala	99,9 %
Numarul de dispozitive de urmarire MPP	10
Dispozitiv de urmarire MPP 1-10	
Curent maxim de intrare	26 A
Curent maxim de scurtcircuit	26 A
Putere maxima de intrare	21 kW
Tensiunea MPP minima	200 V
Tensiunea MPP maxima	1000 V

Planuri si lista de piese

Schema circuitului



Figura: Schema circuitului

Lista de componente

Lista de componente

#	Tip	Numar de articol	Producator	Nume	Cantitate	Unitate
1	Modul fotovoltaic		Example	Panouri fotovoltaice monofaciale	10880	Bucata
2	Invertor		Example	Invertor	62	Bucata

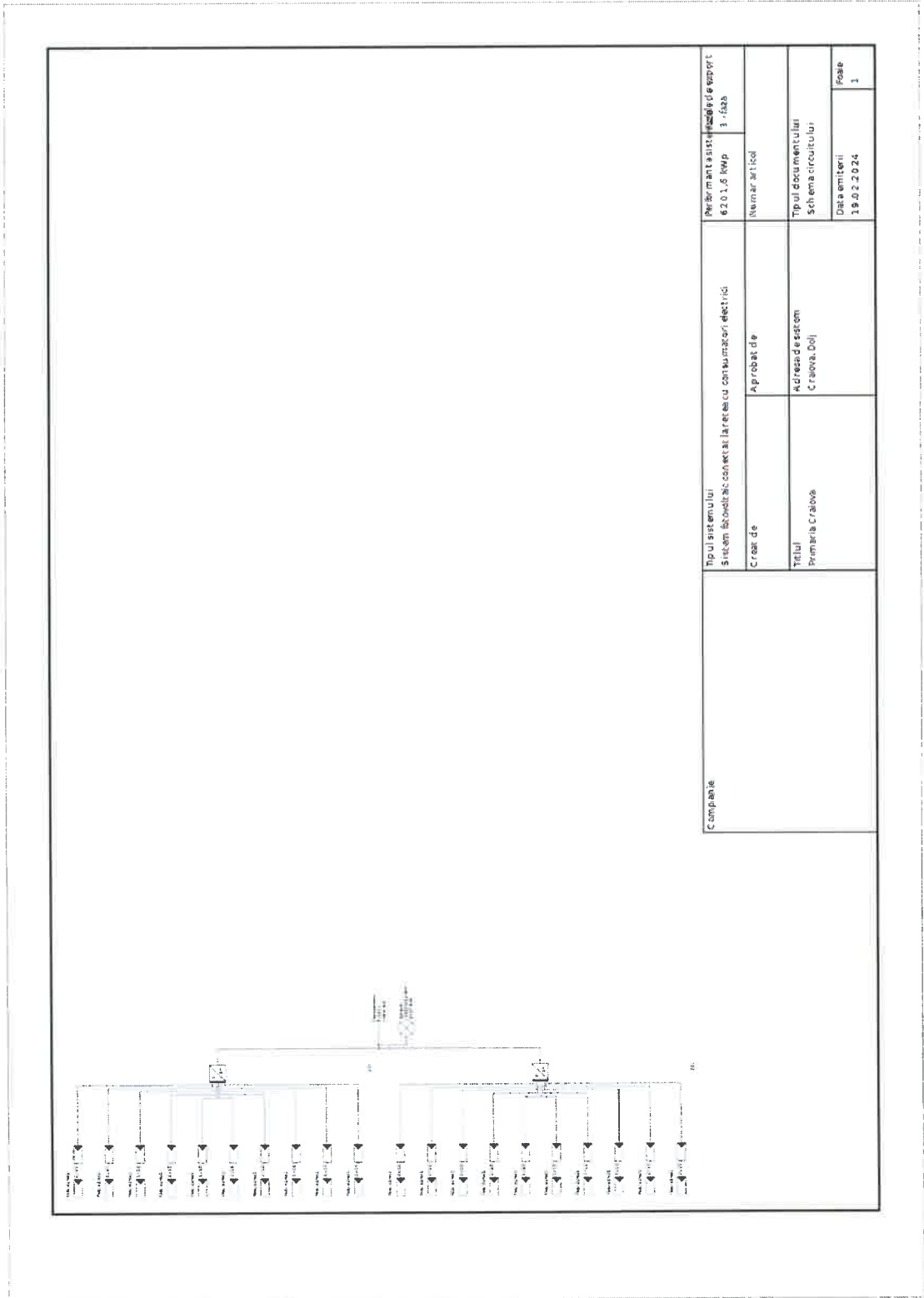
ANEXA 11 - EXTRASUL DE CARTE FUNCIARA



Oficiul de Cadastru și Publicitate Imobiliară DOLJ
Biroul de Cadastru și Publicitate Imobiliară Craiova

EXTRAS DE CARTE FUNCİARĂ PENTRU INFORMARE

Carte Funciară Nr. 216498 Craiova

Nr. cerere	36984
Ziua	21
Luna	02
Anul	2024

Cod verificare
100164484811



A. Partea I. Descrierea imobilului

TEREN Intravilan

Adresa: Loc. Craiova, Al 1simnic, Nr. 65A, Jud. Dolj, fost Rampa Valea Sarpelui

Nr. Crt	Nr. cadastral Nr. topografic	Suprafața* (mp)	Observații / Referințe
A1	216498	Din acte: 79.900 Masurata: 81.423	

B. Partea II. Proprietari și acte

Înscrieri privitoare la dreptul de proprietate și alte drepturi reale	Referințe
79679 / 12/08/2013	
Act Administrativ nr. HG nr 965, din 05/09/2002 emis de GUVERNUL ROMANIEI (Anexa nr 2 -Inventarul Bunurilor; HG nr. 141/30-04-2008 emis de GUVERNUL ROMANIEI; Anexa nr 2 -Inventarul Bunurilor);	
B1	A1
1/1	
1) MUNICIPIUL CRAIOVA, DOMENIUL PUBLIC	
B2	A1
1) CONSILIUL LOCAL AL MUNICIPIULUI CRAIOVA	

C. Partea III. SARCINI .

Inscrieri privind dezmembrămintele dreptului de proprietate, drepturi reale de garanție și sarcini	Referințe
NU SUNT	

Anexa Nr. 1 La Partea I**Teren**

Nr cadastral	Suprafața (mp)*	Observații / Referințe
216498	Din acte: 79.900 Masurata: 81.423	

* Suprafața este determinată în planul de proiecție Stereo 70.

DETALII LINIARE IMOBIL

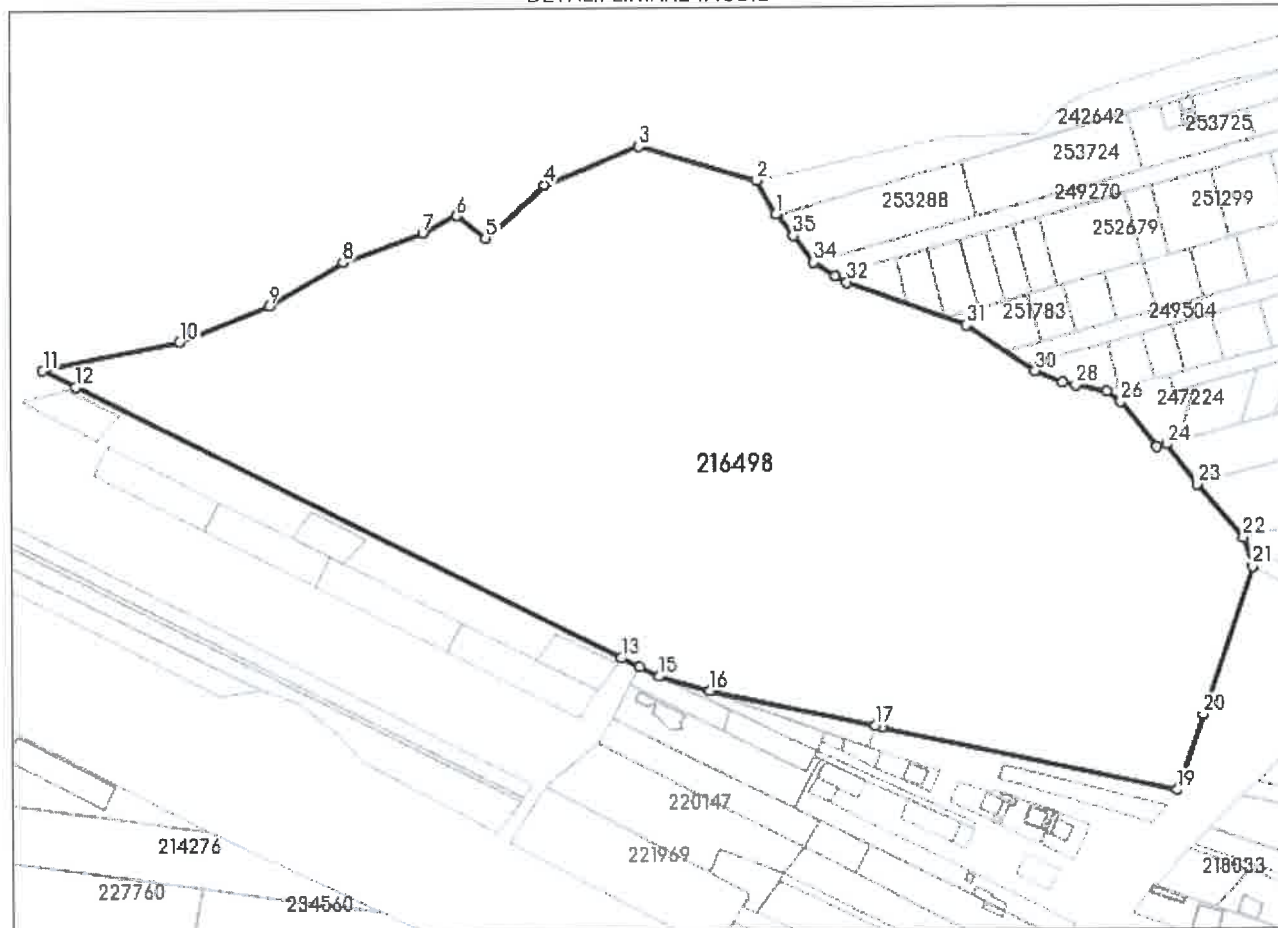
**Date referitoare la teren**

Nr Crt	Categorie folosință	Intra vilan	Suprafața (mp)	Tarla	Parcelă	Nr. topo	Observații / Referințe
1	curți constructii	DA	81.423	-	-	-	

Lungime Segmente

1) Valorile lungimilor segmentelor sunt obținute din proiecție în plan.

Punct început	Punct sfârșit	Lungime segment (m)
1	2	17.737
3	4	46.428
5	6	16.64
7	8	38.504
9	10	43.547

Punct început	Punct sfârșit	Lungime segment (m)
2	3	55.674
4	5	35.489
6	7	17.388
8	9	38.799
10	11	63.458

Punct început	Punct sfârșit	Lungime segment (** (m)	Punct început	Punct sfârșit	Lungime segment (** (m)
11	12	16.522	12	13	276.113
13	14	9.233	14	15	10.034
15	16	23.694	16	17	76.694
17	18	2.996	18	19	137.188
19	20	35.907	20	21	70.991
21	22	13.725	22	23	31.89
23	24	22.698	24	25	4.965
25	26	26.053	26	27	8.071
27	28	14.403	28	29	6.0
29	30	13.854	30	31	37.287
31	32	57.537	32	33	5.962
33	34	11.494	34	35	15.008
35	36	12.128	36	1	0.906

** Lungimile segmentelor sunt determinate în planul de proiecție Stereo 70 și sunt rotunjite la 1 milimetru.

*** Distanța dintre puncte este formată din segmente cumulate ce sunt mai mici decât valoarea 1 milimetru.

Extrasul de carte funciară generat prin sistemul informatic integrat al ANCPİ conține informațiile din cartea funciară active la data generării. Acesta este valabil în condițiile prevăzute de art. 7 din Legea nr. 455/2001, coroborat cu art. 3 din O.U.G. nr. 41/2016, exclusiv în mediul electronic, pentru activități și procese administrative prevăzute de legislația în vigoare. Valabilitatea poate fi extinsă și în forma fizică a documentului, fără semnătură olografă, cu acceptul expres sau procedural al instituției publice ori entității care a solicitat prezentarea acestui extras.

Verificarea corectitudinii și realității informațiilor conținute de document se poate face la adresa www.ancpi.ro/verificare, folosind codul de verificare online disponibil în antet. Codul de verificare este valabil 30 de zile calendaristice de la momentul generării documentului.

Data și ora generării,

21/02/2024, 09:17

**ANEXA 12 - CERTIFICATUL DE URBANISM SI AVIZE/ACORDURI
OBTINUTE**

ROMÂNIA
JUDEȚUL DOLJ
PRIMARIA MUNICIPIULUI CRAIOVA

Nr. 352681 din 19.10.2023

CERTIFICAT DE URBANISM

Nr. 1908 din 19.10.2023

În scopul : - instalarea unei noi capacitati de producere a energiei pentru autoconsum din surse solare in municipiul Craiova

Ca urmare a cererii adresate de MUNICIPIUL CRAIOVA REPREZENTAT DE PRIMAR LIA OLGUȚA VASILESCU PRIN DIRECTOR EXECUTIV ADJUNCT ALIN GLAVAN, cu domiciliul în județul Dolj, **Municipiul Craiova**, satul _____, cod poștal _____, **Strada Tirgului**, nr. 26 bl. _____ sc. _____ et. _____ ap. _____ telefon/fax _____, e-mail _____ înregistrată la nr. 352681 din 12.10.2023, pentru imobilul - teren și/sau construcții - situat în județul Dolj, **Municipiul Craiova**, satul _____, sector _____ cod poștal _____, **Aleea 1 Simnic**, nr. 65 A bl. _____ sc. _____ et. _____ ap. _____ sau înscris în C.F. UAT Craiova , nr. 216498 , numărul topografic al parcelei _____ sau identificat prin(3) plan de situație, număr cadastral: 216498

În temeiul reglementărilor Documentației de urbanism _____ faza **P.U.Z. Lacul Tanchistilor**, aprobată prin Hotărârea Consiliului Județean/Local Craiova nr. 700/2013/ _____

În conformitate cu prevederile Legii nr. 50/1991, privind autorizarea executării lucrurilor de construcții, cu modificările și completările ulterioare,

SE CERTIFICĂ :

1. REGIMUL JURIDIC

Teren intravilan aparținând domeniului public conf. H.G. nr. 965/2002, emis de Guvernul României, Anexa nr. 2 - Inventarul Bunurilor; H.G. nr. 141/30.04.2008 emis de Guvernul României; Anexa nr. 2 - Inventarul Bunurilor, se intabulează drept de proprietate, dobândit prin Lege, cota actuală 1/1 în fav. Municipiului Craiova - domeniul public și se intabulează drept de administrare, cota actuală 1/1 în fav. Consiliului Local al Municipiului Craiova, conform extras C.F. nr. 216498.

2. REGIMUL ECONOMIC

Folosința actuală a terenului - curți construcții
Destinația după P.U.Z. - zonă mixtă de locuințe colective, instituții și servicii de interes public
Suprafața terenului - 79900,00 mp din acte și 81423,00 mp din măsurători

- (1) Numele și prenumele solicitantului
(2) Adresa solicitantului
(3) Date de indentificare a imobilului

3. REGIMUL TEHNIC

Conform P.U.Z. Lacul Tanchistilor aprobat cu H.C.L. nr. 700/2013 - U.T.R. 5 - M3, imobilul se afla in zonă mixta de locuinte colective, institutii si servicii de interes public cu regim maxim de inaltime P+10E, P.O.T. max. = 40%, C.U.T. max. = 2 cu retrageri de minim 8,00 ml pentru construire si de minim 5,00 ml pentru imprejmuire din axul propus al strazii propuse prin P.U.Z - 4-4; Functiuni complementare sunt: institutii publice si servicii de interes public; spatii verzi amenajate; accese pietonale si carosabile, parcaje, garaje ;retele tehnico-edilitare si constructii aferente. Utilizări permise: locuinte mici cu condiția respectării normelor de protecție acustică, precum si a limitărilor de inaltime si a retragerilor fata de componente ale zonelor de siguranta, de protecție tehnologică cu avizul obligatoriu emis de autoritatea competentă. Autorizarea executarii constructiilor este permisa numai daca aspectul la exterior nu contravine functiunii acestora si nu depreciaza aspectul general al zonei. Autorizarea executarii constructiilor care prin conformare, volumetrie si aspect exterior, intra in contradictie cu aspectul general al zonei si depreciaza valorile urbanismului, arhitecturii si peisajului, este interzisa. Potrivit Legii nr. 554/2004 contencios-administrativ, P.U.Z-ul aprobat cu H.C.L. nr. 700/2013 este supus controlului de legalitate in procedura contencioasa de Tribunalul Dolj, in Dosarul nr. 9332/63/2014.

Se propune instalarea unei noi capacitati de productie a energiei petru autoconsum din surse solare in municipiul Craiova construire parc fotovoltaic.

In conformitate cu prevederile Legii nr. 50/1991 art. 11 alin. 7 lit. f) se pot executa fara autorizatie de construire "montarea pe clădiri, anexe gospodărești și pe sol a sistemelor fotovoltaice pentru producerea energiei electrice de către consumatori așa cum sunt ei definiți la art. 2 lit. x¹) din Legea nr. 220/2008 pentru stabilirea sistemului de promovare a producerii energiei din surse regenerabile de energie, republicată, cu modificările și completările ulterioare, și/sau a panourilor solare pentru încălzirea sau prepararea apei calde pentru consumul casnic, cu înștiințarea prealabilă a autorităților administrației publice locale și cu respectarea legislației în vigoare. Sistemele fotovoltaice și/sau panourile solare vor fi susținute de o structură formată din elemente constructive capabile să asigure stabilitatea întregului ansamblu și să preia încărcările rezultate din greutatea proprie a acestora și a panourilor, precum și cele rezultate din acțiunea vântului și a depunerilor de zăpadă".

Prezentul certificat de urbanism **poate** fi utilizat, in scopul declarat pentru:

- instalarea unei noi capacitati de productie a energiei pentru autoconsum din surse solare in municipiul Craiova

Certificatul de urbanism nu ține loc de autorizație de construire/desființare și nu conferă dreptul de a executa lucrări de construcții

4. OBLIGAȚII ALE TITULARULUI CERTIFICATULUI DE URBANISM:

În scopul elaborării documentației pentru autorizarea executării lucrărilor de construcții - de construire/de desființare - solicitantul se va adresa autorității competente pentru protecția mediului: Agenția pentru Protecția Mediului Craiova, Str. Petru Rareș, Nr. 1

În aplicarea Directivei Consiliului 85/337/CEE (Directiva EIA) privind evaluarea efectelor anumitor proiecte publice și private asupra mediului, modificată prin Directiva Consiliului 97/11/CE și prin Directiva Consiliului și Parlamentului European 2003/35/CE privind participarea publicului la elaborarea anumitor planuri și programe în legătură cu mediul și modificarea, cu privire la participarea publicului și accesul la justiție, a Directivei 85/337/CEE și a Directivei 96/61/CE, prin certificatul de urbanism se comunică solicitantului obligația de a contacta autoritatea teritorială de mediu pentru ca aceasta să analizeze și să decidă, după caz, încadrarea / neîncadrarea proiectului investiției publice/private în lista proiectelor supuse evaluării impactului asupra mediului.

În aplicarea prevederilor Directivei Consiliului 85/337/CEE, procedura de emitere a acordului de mediu se desfășoară după emiterea Certificatului de urbanism, anterior depunerii documentației pentru autorizarea executării lucrărilor de construcții la autoritatea administrației publice competente.

În vederea satisfacerii cerințelor cu privire la procedura de emitere a acordului de mediu autoritatea competentă pentru protecția mediului stabilește mecanismul asigurării consultării publice, centralizării opțiunilor publicului și formulării unui punct de vedere oficial cu privire la realizarea investiției în acord cu rezultatele consultării publice.

În aceste condiții:

După primirea prezentului Certificat de urbanism, TITULARUL are obligația de a se prezenta la autoritatea competentă pentru protecția mediului în vederea evaluării inițiale a investiției și stabilirii necesității evaluării efectelor acesteia asupra mediului. În urma evaluării inițiale a investiției se va emite actul administrativ al autorității competente pentru protecția mediului.

În situația în care autoritatea competentă pentru protecția mediului stabilește necesitatea evaluării efectelor investiției asupra mediului, solicitantul are obligația de a notifica acest fapt autorității administrației publice competente cu privire la menținerea cererii pentru autorizarea executării lucrărilor de construcții.

În situația în care, după emiterea Certificatului de urbanism ori pe parcursul derulării procedurii de evaluare a efectelor investiției asupra mediului solicitantul renunță la intenția de realizare a investiției, acesta are obligația de a notifica acest fapt autorității administrației publice competente.

ÎNTOCMIT
Violeta Barcan

5. CEREREA DE EMITERE A AUTORIZAȚIEI DE CONSTRUIRE/DESFIINȚARE va fi însoțită de următoarele documente:

- a) certificatul de urbanism;
- b) dovada titlului asupra imobilului, teren și/sau construcții, sau, după caz, extrasul de plan cadastral actualizat la zi și extrasul de carte funciară de informare actualizat la zi, în cazul în care legea nu dispune altfel (copie legalizată);
- c) documentația tehnică - D.T., după caz; (2 exemplare originale).

D.T.A.C.

D.T.O.E.

D.T.A.D.

Copie D.T. pentru acordul/autorizația administratorului drumului executat pe domeniul public la infrastructura tehnico-edilitara existenta in zona

d) avizele și acordurile stabilite prin certificatul de urbanism:

d.1) avize și acorduri privind utilitățile urbane și infrastructura:

- | | | |
|---|---|---|
| <input checked="" type="checkbox"/> Alimentare cu apă - Compania de Apa Oltenia | <input type="checkbox"/> Telefonizare - Orange Romania Comunications SA | Alte avize/acorduri |
| <input checked="" type="checkbox"/> Gaze naturale - ENGIE - Distrigaz Sud Retele | <input type="checkbox"/> Salubritate - SC Iridex Group Salubritate SRL | <input type="checkbox"/> STGN Medias |
| <input checked="" type="checkbox"/> Canalizare - Compania de Apa Oltenia | <input type="checkbox"/> Transport urban - RAT Craiova | <input checked="" type="checkbox"/> Transelectrica |
| <input checked="" type="checkbox"/> Alimentare cu energie electrică - CEZ - Distributie Energie Oltenia | <input type="checkbox"/> Politia Rutiera | <input type="checkbox"/> S.C. Flash Lightning Services S.A. |
| <input type="checkbox"/> Alimentare cu energie termica - SC Termo Urban Craiova SRL | <input type="checkbox"/> Prime Telecom | <input type="checkbox"/> TERMOELECTRICA |
| <input type="checkbox"/> S.C. CONPET | | <input type="checkbox"/> Societatea Electrocentrale Craiova 2 |
| <input type="checkbox"/> S.N.P. PETROM | | <input type="checkbox"/> RCS&RDS |

Acord autentificat al proprietarilor perimetral afectati de functiune

d.2) Avize și acorduri privind:

securitatea la incendiu

protecția civilă

sănătatea populației

d.3) avizele/acordurile specifice ale administrației publice centrale și/sau ale serviciilor descentralizate ale acestora :

d.4) studii de specialitate :

e) Punctul de vedere/actul administrativ al autoritatii competente pentru protectia mediului (copie)

f) documentele de plată ale următoarelor taxe (copie)

Prezentul certificat de urbanism are valabilitate de 12 luni de la data emiterii.

PRIMAR,
Lia Olguța Vasilescu



SECRETAR GENERAL,
Nicoleta Miulescu

ARHITECT SEF,
Alexandru Victor Sertis

Achitat taxa de 0,00 lei, conform chitanței nr. _____ din _____

Prezentul certificat de urbanism a fost transmis solicitantului DIRECT la data de 19.10.2023

PT. SEF SERVICIU,

Ștefan Florescu

ÎNTOCMIT
Violeta Barcan

În conformitate cu prevederile Legii nr. 50/1991 privind autorizarea executării lucrărilor de construcții, republicată, cu modificările și completările ulterioare

**se prelungește valabilitatea
Certificatului de urbanism**

de la data de _____ până la data de _____

După această dată, o nouă prelungire a valabilității nu este posibilă, solicitantul urmând să obțină, în condițiile legii, un alt certificat de urbanism.

PRIMAR,

SECRETAR GENERAL,

ARHITECT SEF

Data prelungirii valabilității _____

Achitat taxa de: _____ lei, conform chitanței nr. _____ din _____.

Transmis solicitantului la data de _____ direct / prin poștă.

SP2
 M1
 155-incinta 2
 JUDEȚUL DOLU
 PRIMĂRIA MUNICIPIULUI CRAIOVA
 PLAN URBANISTIC
 Nr. 523/2009 din 20.08
 Architect șef
 CORPUS FUZ SP2 CRAIOVA

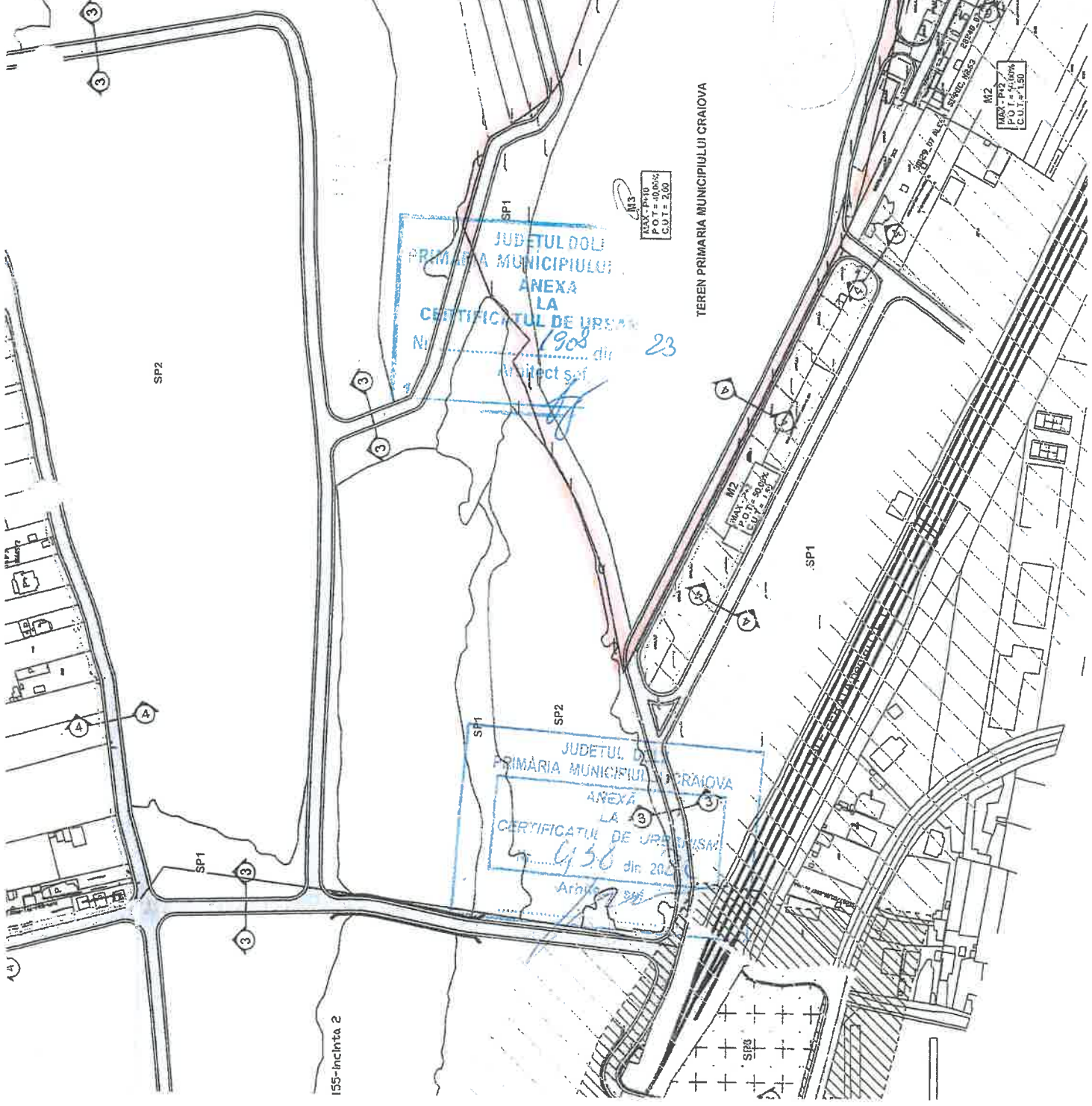

JUDEȚUL DOLU
 PRIMĂRIA MUNICIPIULUI
 ANEXA
 LA
 CERTIFICATUL DE URSAȘ
 Nr. 1908 din 23
 Architect șef

JUDEȚUL DOLU
 PRIMĂRIA MUNICIPIULUI CRAIOVA
 ANEXA
 LA
 CERTIFICATUL DE URSAȘ
 Nr. 638 din 2008
 Architect șef

M3
 MAX. P.T. = 10
 P.O.T. = 0.00%
 C.U.T. = 2.00

M2
 MAX. P.T. = 2
 P.O.T. = 50.00%
 C.U.T. = 1.50

M2
 MAX. P.T. = 10.00%
 C.U.T. = 1.50

M2
 MAX. P.T. = 50%
 P.O.T. = 1.50%
 C.U.T. = 1.50

155-incinta 2

TEREN PRIMĂRIA MUNICIPIULUI CRAIOVA

44446/24.07.2007

JUDETUL DOLOJ
PRIMARIA MUNICIPIULUI CRAIOVA
ANEXA
LA
CERTIFICATUL DE URBANISM
Nr. 1908 din 20.03
Arhitect *[Signature]*



CERCAȘ TIEI NOI (1908)
Arhitect *[Signature]*
JUDETUL DOLOJ
PRIMARIA MUNICIPIULUI CRAIOVA
ANEXA
LA
CERTIFICATUL DE URBANISM
Nr. 1908 din 20.03
Arhitect *[Signature]*

JUDETUL DOLOJ
PRIMARIA MUNICIPIULUI CRAIOVA
ANEXA
LA
CERTIFICATUL DE URBANISM
Nr. 1908 din 20.03
Arhitect *[Signature]*

SPURDORASCHE AN 2008
JUDEȚUL DOLJ
PRIMĂRIA MUNICIPIULUI CRAIOVA
Nr. cad 816198
PLAN URBANISTIC
Nr. 57549 din 20
14
2012

JUDEȚUL DOLJ
PRIMĂRIA MUNICIPIULUI CRAIOVA
ANEXA
LA
CERTIFICATUL DE URBANISM
Nr. 1908 din 2023
Arhitect SA

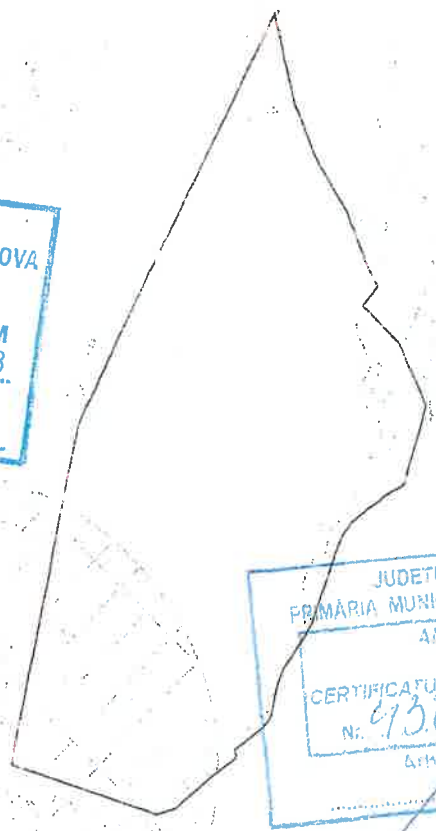

JUDEȚUL DOLJ
PRIMĂRIA MUNICIPIULUI CRAIOVA
ANEXA
LA
CERTIFICATUL DE URBANISM
Nr. 438 din 2022
Arhitect SA

(Proiectant)

Compania de Apă Oltenia S.A.
(Avizator)

FIȘĂ TEHNICĂ
în vederea emiterii avizului de amplasament
C.U. nr. 1908 / 19.08.2023

1. DATE DE IDENTIFICARE A OBIECTIVULUI:

Denumire: INSTALAREA UNEI NOI CAPACITĂȚI DE PRODUCERE A
ENERGIEI ELECTRICE DIN SURSE SOLARE ÎN MUNICIPIUL CRAIOVA.

Amplasament:

ALTEA 1 ȘIMNIC NR. 65A, CRAIOVA, BOLJ

Beneficiar:

MUNICIPIUL CRAIOVA.

Proiect nr. 1B / 30.1

elaborator CONCEPTX ENERGY SRL.

2. CARACTERISTICILE TEHNICE SPECIFICE ALE INVESTIȚIEI:

2.1. AMPLASAMENT:

ALTEA 1 ȘIMNIC NR 65A CRAIOVA BOLJ

2.2. BRANȘAMENT/ RACORD:

2.3. CARACTERISTICI TEHNICE CARE TREBUIE ASIGURATE PRIN PROIECT:

PARC FOTOVOLTAIC CU O CAPACITATE DE
MINIM 200 KW

3. MODUL DE ÎNDEPLINIRE A CERINȚELOR AVIZATORULUI:

4. MODUL DE ÎNDEPLINIRE A CONDIȚIILOR ȘI RESTRICȚIILOR IMPUSE:

ÎNTOCMI

5. Văzând specificările prezentate în FIȘA TEHNICĂ privind modul de îndeplinire al cerințelor de avizare se acordă:

AVIZ FAVORABIL/NEFAVORABIL

fără/cu următoarele condiții:

se vor respecta prevederile Legii 241 privind serviciul de alimentare
cu apă și de canalizare - peste conducte și în zona de protecție
a acestora nu se construiește și nu se depozitează materiale!

Data

07.02.2024

Compania de Apă Oltenia S.A.
Director General,
av. Suiiu



[Handwritten signature]

PLAN DE AMPLASAMENT SI DELIMITARE A DOMENIULUI SCARLA LOROU

Nr. scara:	1/2-1-93
Reperita numerica:	1/102top
Adresa limitabil:	Chisinau, Alina I Blahuta, No. 61A
Cartea topografica:	1/102top

Numar plan de scara:	81423	81423	81423
Suprafata de constructii (m ²):	47103.31	47103.31	47103.31
Suprafata de teren (m ²):	17101.12	17101.12	17101.12

Municipal
 Nr. 123/12.12.2012
 La Verba sunt respectand legea
 Nr. 123/12.12.2012

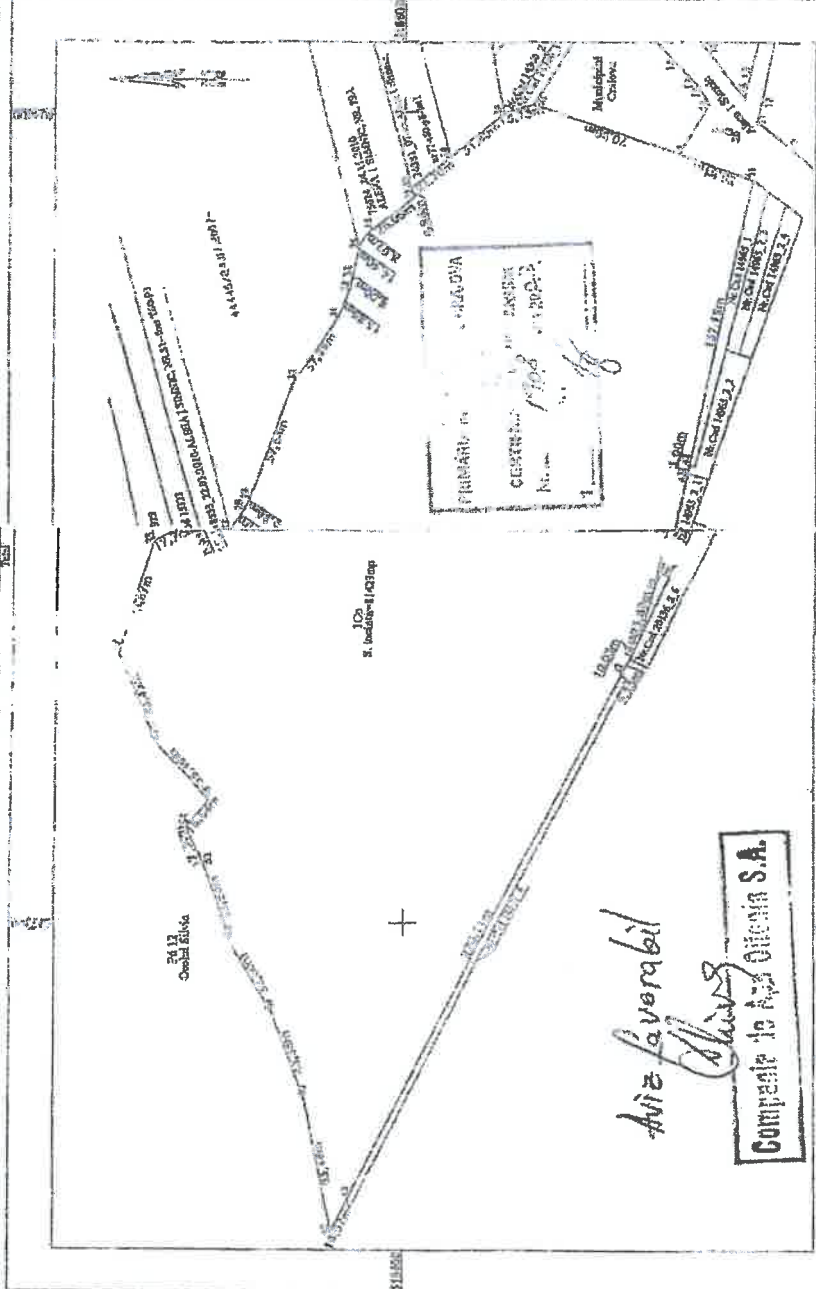

Data:

Clasa de protectie farmaceutica 1970

Coordonate pei de centar

Nr.	X [m]	Y [m]
23	316716.871	40479.692
24	316701.470	40487.891
25	316701.213	40488.764
26	316691.711	40489.583
27	316677.230	40491.330
28	316670.230	40491.330
29	316670.648	40491.930
30	316650.917	40473.628
31	316650.225	40494.717
32	316633.290	40491.568
33	316633.572	40491.568
34	316633.572	40491.568
35	316616.172	40494.028
36	316595.541	40460.003
37	316594.813	40464.802
38	316575.713	40478.428
39	316554.440	40495.188
40	316544.132	40495.278
41	316544.132	40495.278
42	316469.398	40483.511
43	316470.041	40481.385
44	316486.536	40485.666
45	316492.910	40483.878
46	316491.189	40481.681
47	316491.189	40481.681
48	316425.338	40489.997
49	316433.938	40493.177
50	316435.098	40417.336
51	316461.622	40457.432
52	316481.041	40491.442
53	316604.124	40427.835
54	316701.213	40492.349
55	316716.871	40492.349
56	316715.238	40492.681
57	316732.726	40492.723

Suprafata de constructii este de 47103,31 m²
 Suprafata de teren este de 17101,12 m²

Scara de 1:1000

7.12.12

Direcția Flux Gaz și Operațional
Departament Mentenanță Specializată
B-dul. Mărășești, nr. 4-6, Corp B
Sector 4, București
Cod poștal: 040254
Contact online: www.distrigazsud-retele.ro
Interlocutor: Ioana Avram

Nr/data: 44614-319.630.084/07.02.2024

MUNICIPIUL CRAIOVA
reprezentat de
LIA OLGUȚA VASILESCU

Str. Târgului, Nr. 26,
Jud. Dolj, Mun. Craiova
Cod Postal

Referitor la solicitarea dumneavoastră înregistrată cu nr. 44614-319.630.084 din 06.02.2024, privind eliberarea avizului de amplasament în scopul lucrări de construire – "Instalarea unei noi capacități de producere a energiei pentru autoconsum din surse solare în Municipiul Craiova" – Jud. Dolj, Mun. Craiova, Aleea 1 Simnic, Nr. 65A, teren identificat prin nr. cadastral 216498, în urma analizei documentelor, va restituim planul de situație scara nespecificată, vizat de societatea noastră, proiect nr. nespecificat elaborat de CONCEPTYX ENERGY, completat cu datele solicitate și va comunicăm următoarele:

Pe planul de situație s-a trasat orientativ rețeaua de distribuție (conducte, instalații și echipamente aferente pentru vehicularea gazelor naturale) aflată în exploatarea operatorului sistemului de distribuție Distrigaz Sud Rețele SRL (denumit în continuare „DGSR”). Detalii privind rețeaua de distribuție existentă în zona de amplasament, care se află în operarea societății noastre, se regăsesc și în planul GIS al DGSR, anexat prezentului aviz.

Construcțiile și/sau instalațiile subterane propuse, se vor amplasa/ poza la o distanță de siguranță minimă admisă pentru regimul de presiune medie.

Lucrările propuse **nu afectează** rețeaua de distribuție gaze naturale.
În urma analizării documentației depuse se emite:

AVIZ FAVORABIL

Cu mențiunile:

- Prezentul aviz nu este valabil pentru lucrări de execuție branșament/racord la rețeaua de energie electrică.** Pentru obținerea avizelor DGSR este necesar să depuneți o documentație specifică, care să cuprindă documentele prevăzute de Ordinul MEC nr. 47/2003 pentru aprobarea Procedurii de emiteră a avizului în vederea autorizării executării construcțiilor amplasate în vecinătatea obiectivelor/sistemelor din sectorul petrol și gaze naturale, printre care, să se regăsească și planurile cu lucrările propuse conform soluțiilor tehnice de racordare emise de deținătorii de utilități, agreate de solicitant cu aceștia. Atenție: în zona de protecție a rețelei DGSR se interzice executarea acestor lucrări fără aprobarea prealabilă a operatorului DGSR!
- Amplasarea de obiective noi, construcții noi și/sau lucrări de orice natură în zona de protecție a conductelor de distribuție a gazelor naturale, a stațiilor de reglare sau reglare-măsurare a gazelor naturale (SRS/SRM), a stațiilor de protecție catodică (SPC) a racordurilor sau a instalațiilor de utilizare a gazelor naturale se realizează numai cu respectarea Normelor Tehnice pentru proiectarea, executarea și exploatarea sistemelor de alimentare cu gaze naturale NTPEE-2018 aprobate prin Ordinul ANRE nr. 89/2018 (distanțe minime admise pentru regimul de medie presiune, conform Tabel nr. 1 și nr. 2), a prevederilor Legii energiei electrice și a gazelor naturale nr. 123/2012 precum și a Ordinului MEC nr. 47/2003.

Distrigaz Sud Rețele S.R.L.
Bd. Mărășești, nr. 4-6, Corp B
Sector 4, București, 040254
Call Center: 021 9376

Nr. Reg. Com.: J40/2728/2008
CUI: RO 23308833
Capital social: 76.201.910 lei



3. **Prezentul aviz este valabil 12 luni de la data emiterii acestuia.**
4. Avizul este emis în conformitate cu prevederile Ordinului MEC nr. 47/2003, numai pentru amplasamentul obiectivului propus, conform planului anexat și **Certificatului de Urbanism nr. 1908 din 19.10.2023**, eliberat de **Primăria Municipiului Craiova, Județul Dolj.**

1
Lailla Ducouso El Hima
ȘEF DEPARTAMENT
DIRECȚIA FLUX GAZ ȘI OPERAȚIONAL

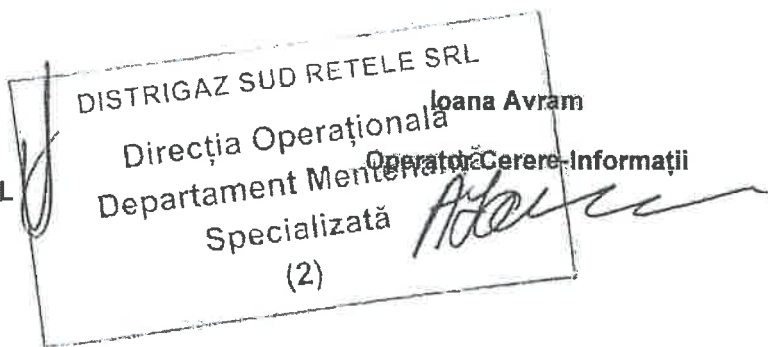

Prezentul aviz este însoțit de următoarele documente:
planul de situație scara nespecificată și planul GIS-DGSR aferent
Factură nr. ATP **1905208811**

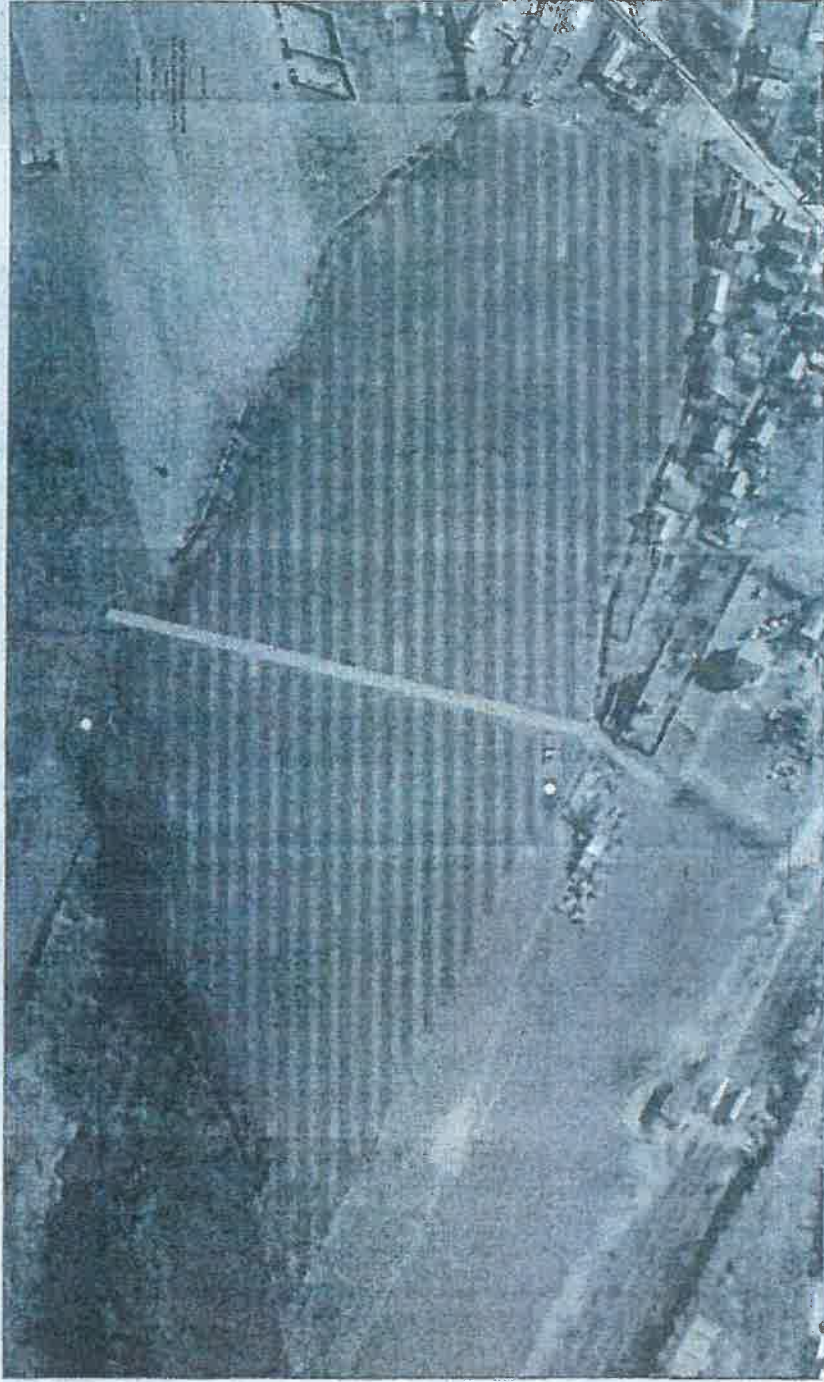

GND în zona de execuție
 proiectarea curs de execuție

Lucrările propuse nu afectează SGR!
 Detaliu rețelei de g.m. în planul
 GIS-SGR anexat.

Avizul nu este valabil pentru ridicarea
 la rețeaua electrică.

- Pilon de alimentare
- Traseu
- Linii de distribuție
- Stații transformator în zona proiect
- Construcții existente edilitate
- Piloni de susținere
- Piloni de distribuție
- Construcții existente edilitate
- Piloni de distribuție
- Piloni de distribuție
- Piloni de distribuție
- Piloni de distribuție

07.02.2024
 44614
 [Signature]



Small vertical text on the right edge of the document, likely a reference or identification number.

CONDUCTA MP de PE

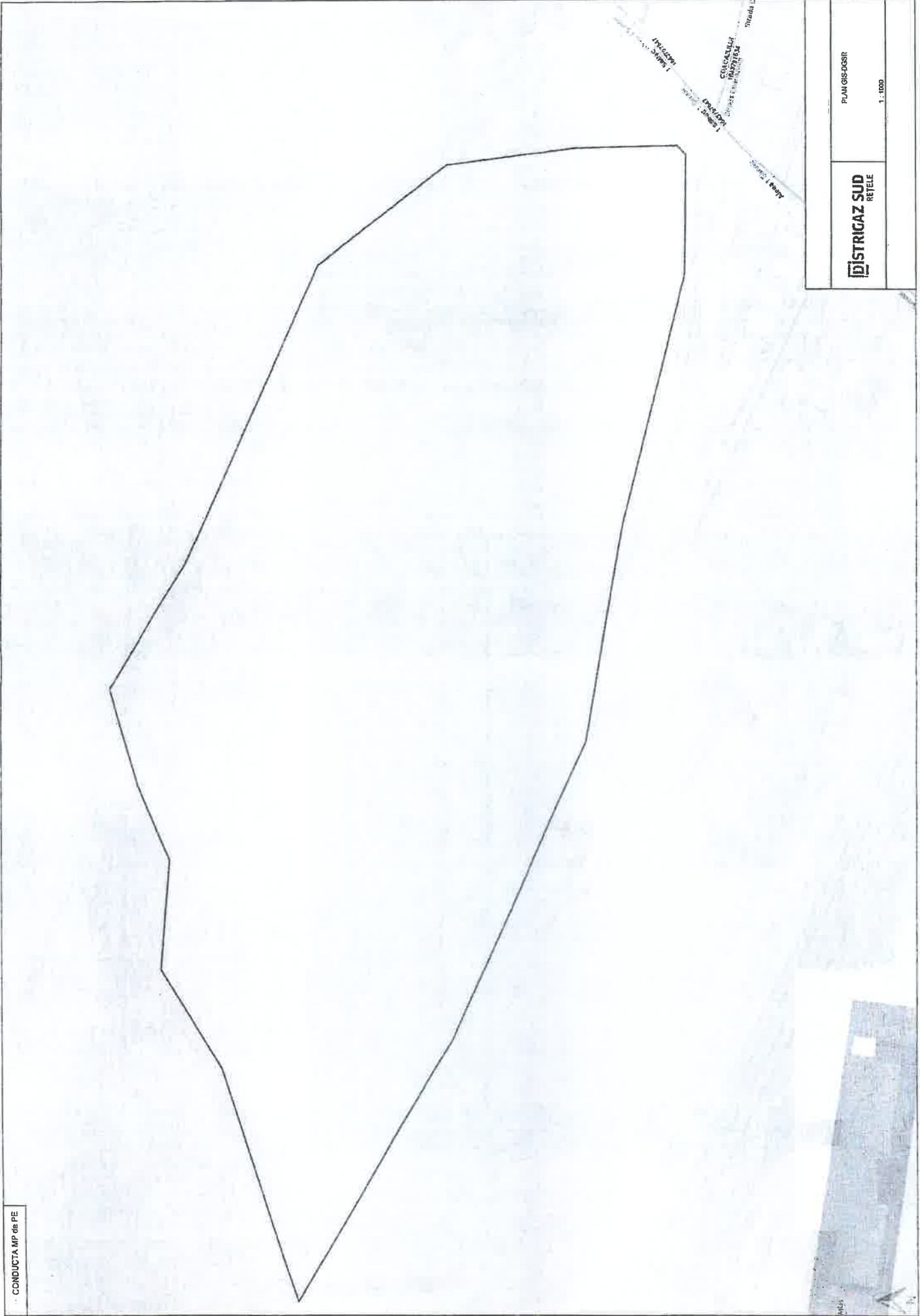

Strada 1
Strada 2
Strada 3
Strada 4
Strada 5
Strada 6
Strada 7
Strada 8
Strada 9
Strada 10
Strada 11
Strada 12
Strada 13
Strada 14
Strada 15
Strada 16
Strada 17
Strada 18
Strada 19
Strada 20
Strada 21
Strada 22
Strada 23
Strada 24
Strada 25
Strada 26
Strada 27
Strada 28
Strada 29
Strada 30
Strada 31
Strada 32
Strada 33
Strada 34
Strada 35
Strada 36
Strada 37
Strada 38
Strada 39
Strada 40
Strada 41
Strada 42
Strada 43
Strada 44
Strada 45
Strada 46
Strada 47
Strada 48
Strada 49
Strada 50
Strada 51
Strada 52
Strada 53
Strada 54
Strada 55
Strada 56
Strada 57
Strada 58
Strada 59
Strada 60
Strada 61
Strada 62
Strada 63
Strada 64
Strada 65
Strada 66
Strada 67
Strada 68
Strada 69
Strada 70
Strada 71
Strada 72
Strada 73
Strada 74
Strada 75
Strada 76
Strada 77
Strada 78
Strada 79
Strada 80
Strada 81
Strada 82
Strada 83
Strada 84
Strada 85
Strada 86
Strada 87
Strada 88
Strada 89
Strada 90
Strada 91
Strada 92
Strada 93
Strada 94
Strada 95
Strada 96
Strada 97
Strada 98
Strada 99
Strada 100

DISTRICAZ SUD
RETELE

PLAN GIS-DOSR

1 : 1000



RERO10TA01-02747734

Distributie Energie Oltenia
2024.02.07 13:25:31 EET
Craiova
Autentificarea si Autorizarea documentelor electronice de retelelor pres.

Dist: 0589
Client: MUNICIPIUL CRAIOVA
Localitatea: CRAIOVA
Strada: TARGULUI, nr. 26
Judet: Dolj, cod postal 200632

Distributie Energie Oltenia S.A.
<<societate administrata in sistem dualist>>
COER CRAIOVA
Nr. 060060707837/ 07.02.2024

Prezentul aviz are anexate 001
planuri de situatie vizate de COER CRAIOVA

Stimate client,

Referitor la cererea aviz amplasament , inregistrata cu nr. 060060707837 /07.02.2024 pentru :
Obiectivul : INSTALARE CAPACITATI DE PRODUCERE ENERGI
situat in localitatea : CRAIOVA, str. ALEEA 1 SIMNIC, nr.: 65 A, bl. , sc. , et. , ap. , jud. Dolj, cod postal 200100.

In urma analizei **documentatiei / analizei de risc/ studiului de solutie** privind eliberarea amplasamentului (avizat in CTE a Distributie Energie Oltenia S.A cu aviz nr. /) Distributie Energie Oltenia S.A prin Centrul Operational Extindere Retea COER Craiova este **de acord** cu realizarea obiectivului pe amplasamentul propus si se emite :

AVIZ DE AMPLASAMENT FAVORABIL
nr. 2600065387 / 07.02.2024

Cu urmatoarele precizari :

1. In zona **exista** retea electrica de distributie de medie / joasa tensiune monofazata / trifazata.
2. Reteaua electrica de distributie din zona se afla la 40,0 m fata de obiectivul pentru care s-a solicitat aviz de amplasament.
3. Reteaua electrica de distributie din zona este de tip: retea aeriana/subterana mt/jt/IT: DERIVATIE 20kV PT 462 BATJM , post trafo IT/mt/jt: , conductor/cablu jt: .
4. Instalatiile electrice ale Distributie Energie Oltenia S.A existente in zona se afla amplasate fata de obiectivul pentru care s-a solicitat aviz de amplasament la distante minime impuse de normativele in vigoare si anume:
fata de reseaua de IT : 18,5 m;
fata de reseaua de mt : 12,0 m;
fata de reseaua de jt : 1,0 m;
fata de postul trafo : 20,0 m.

Pentru zonele fara retele electrice de distributie, in vederea emiterii autorizatiei de construire, se vor avea in vedere prevederile din HGR nr. 525 /1996, republicata in 2002, cu completarile ulterioare pentru aprobarea „Regulamentului General de Urbanism”, iar pentru realizarea/extinderea retelelor electrice se vor avea in vedere prevederile Ordinului ANRE nr.59/2013 pentru aprobarea „Regulamentului pentru racordarea utilizatorilor la retelele electrice de interes public” si Legea energiei nr.123/2012 .

Conform Anexei 2 din ordinul ANRE nr.59/2013 cu completarile ulterioare si art.51 din Legea energiei nr.123/2012 in zonele in care nu exista retea electrica de interes public autoritatile publice locale sau centrale vor colabora cu operatorul de distributie pentru extinderea retelelor de distributie ori electrificarea localitatilor.

In conformitate cu prevederile Art 49 din Legii energiei nr.123/2012, este interzis persoanelor fizice sau juridice:

F-PO-01-03-01#02#06_Aviz de amplasament favorabil

Nota: prezentul formular este valabil si pentru situatia actualizarii avizului de amplasament, dupa elaborarea studiului de solutie privind eliberarea amplasamentului si paragrafele scrise in format italic sunt parte ale acestui aviz.

- a) să efectueze construcții de orice fel în zona de siguranță a rețelelor electrice de distribuție, altele decât cele prevăzute în avizul de amplasament al operatorului de distribuție;
- b) să efectueze săpături de orice fel sau să înființeze plantații în zona de siguranță a rețelelor electrice de distribuție, fără acordul operatorului de distribuție;
- c) să depoziteze materiale pe culoarul de trecere și în zonele de protecție și de siguranță ale instalațiilor, fără acordul operatorului de distribuție;
- d) să arunce obiecte de orice fel pe rețelele electrice de distribuție sau să intervină în oricare alt mod asupra acestora;
- e) să deterioreze construcțiile, îngrădirile sau inscripțiile de identificare și avertizare aferente rețelelor electrice de distribuție;
- f) să limiteze sau să îngreuească prin execuția de împrejmuire, prin construcții sau prin orice alt mod accesul la instalații al operatorului de distribuție.

5. Execuția lucrărilor pentru **eliberarea amplasamentului** se va face de către operatorul de rețea prin contractarea acestor lucrări cu un constructor atestat ANRE, numai după întocmirea și avizarea în CTE a Distribuție Energie Oltenia S.A, a PT+CS, de către un proiectant atestat.

6. Instalațiile de distribuție administrate de Distribuție Energie Oltenia S.A au fost trasate orientativ pe planul de situație anexat (2 exemplare), vizat spre neschimbare.

Culoarul de siguranță al instalațiilor aflate în apropierea obiectivului, sunt în conformitate cu Ordinul ANRE nr. 239/2019 actualizat cu Ord.225/2020.

Noile trasee ale instalațiilor electrice care se reamplasează sunt cele de pe planurile studiului avizat în comisia CTE a Distribuție Energie Oltenia S.A și care a fost menționat mai sus.

7. Executarea lucrărilor în apropierea instalațiilor electrice se va face cu respectarea strictă a condițiilor din prezentul aviz de amplasament, a normelor tehnice și de protecția muncii specifice. **Sapaturile din zona traseelor de cabluri, fundații de stalpi se vor face numai manual, cu asistența tehnică din partea Centrului Operațional Exploatare CE MTJT Craiova Municipal al Distribuție Energie Oltenia S.A., telefon 0251408006.**

8. În conformitate cu Legea energiei nr.123/2012, art.92 punct (1) deteriorarea, modificarea fără drept sau blocarea funcționării echipamentului de măsură a energiei electrice livrate ori modificarea fără drept a componentelor instalațiilor energetice constituie **infracțiune** și se pedepsește cu închisoarea de la 3 luni la 2 ani sau cu amendă. În același timp, conform art 93, pct (1), alin 29, din Legea energiei 123/2012, constituie **contravenție** executarea de săpături sau lucrări de orice fel în zonele de protecție a instalațiilor fără consimțământul prealabil al titularilor acestora.

9. Beneficiarul lucrării, respectiv executantul, sunt răspunzători și vor suporta consecințele, financiare sau de altă natură, ale eventualelor deteriorări ale instalațiilor și/sau prejudicii aduse utilizatorilor acestora ca urmare a nerespectării regulilor menționate.

10. Avizul de amplasament **nu constituie aviz tehnic de racordare**. Pentru obținerea acestuia, în vederea racordării la rețeaua electrică de distribuție a obiectivului sau a unui spor de putere pentru acesta se va proceda conform Ordinului ANRE nr.59/2013 cu completările ulterioare.

Având în vedere situația rețelelor electrice din zona, pentru racordarea la RED a viitorului loc de consum sunt necesare următoarele lucrări în amonte de punctul de racordare, pentru crearea condițiilor de realizare a acestora:

Lucrări de întărire a rețelelor constând în : Se vor stabili la soluția de racordare la RED.;

Lucrări de extindere a rețelelor constând în : .

Etapele procesului de racordare în conformitate cu Ordinului ANRE nr.59/2013 cu completările ulterioare sunt :

- a) etapa de documentare și informare a viitorului utilizator;
- b) depunerea cererii de racordare și a documentației aferente pentru obținerea avizului tehnic de racordare;
- c) emiterea avizului tehnic de racordare, ca oferta de racordare de către operatorul de rețea;
- d) încheierea contractului de racordare între operatorul de rețea și utilizator;
- e) încheierea contractului de execuție între operatorul de rețea și executant și realizarea instalației de racordare la rețeaua electrică, punerea în funcțiune a instalației de racordare;
- f) emiterea certificatului de racordare;
- g) punerea sub tensiune a instalației de utilizare.

Tarifele de emitere ale avizelor tehnice de racordare sunt cele stabilite prin Ordinul ANRE nr. 114/2014 privind "Aprobarea tarifelor de emitere a avizelor de amplasament, a avizelor tehnice de racordare și a certificatelor de racordare, practicate de operatorii de distribuție", iar tarifele de racordare sunt cele stabilite prin Ordinul ANRE nr.141/2014 pentru aprobarea tarifelor și indicilor specifici utilizați la stabilirea tarifelor de racordare a utilizatorilor la rețelele electrice de medie și joasă tensiune sau calculate pe baza de deviz.

Pentru detalii solicitantul se va adresa celui mai apropiat Centru Operațional Extinderea Rețelei al Distribuție Energie Oltenia S.A.

11. Avizul de amplasament este valabil de la data emiterii și până la 19.10.2024, data la care expira Certificatul de Urbanism în baza căruia a fost emis.

12. Prolungirea termenului de valabilitate a avizului de amplasament se poate face, gratuit, la cererea adresată de titular cu cel puțin 15 zile înainte de expirarea acestuia, în condițiile în care anterior a fost prelungit termenul de

F-PO-01-03-01#02#06_Aviz de amplasament favorabil

Nota: prezentul formular este valabil și pentru situația actualizării avizului de amplasament, după elaborarea studiului de soluție privind eliberarea amplasamentului și paragrafele scrise în format italic sunt parte ale acestui aviz.

valabilitate a Certificatului de Urbanism in baza caruia a fost emis, iar restul conditiilor nu s-au modificat fata de momentul emiterii avizului.

13. Daca in intervalul mentionat la pct.11 solicitantul obtine autorizatia de construire pentru obiectivul respectiv, valabilitatea avizului de amplasament se extinde pe durata valabilitatii autorizatiei de construire/desfiintare, inclusiv pe durata de executie a lucrarilor inregistrate in autorizatie.

14. Prezentul aviz de amplasament este valabil numai pentru amplasamentul obiectivului conform plan de situatie Proiect nr / , vizat de Distributie Energie Oltenia S.A prin COARED CRAIOVA si a Certificatului de urbanism nr. 1908 /19.10.2023 sau a planului anexat , parte integranta a studiului avizat mentionat mai sus.

15. In zona **nu exista** instalatii electrice care apartin altor operatori de distributie/transport a energiei electrice si **nu este** necesar sa va adresati detinatorilor acestor instalatii in vederea obtinerii avizelor de amplasament .

16. Avizul de amplasament favorabil isi inceteaza valabilitatea in urmatoarele situatii:

- expira termenul de valabilitate;
- se modifica datele obiectivului (caracteristici tehnice,suprafata ocupata,inaltime etc) care au stat la baza emiterii avizului;
- daca solicitantul nu isi indeplineste obligatiile asumate prin contractul de eliberare amplasament/ realizare conditii de coexistenta.

17. Alte precizari in functie de specificul obiectivului si amplasamentului respectiv :

"Dezvoltarea retelelor electrice de distributie pt. electrificarea localitatilor sau pt. extinderea retelelor de distributie se finanteaza de operatorul de distributie concesionar si de autoritatile administratiei publice locale sau centrale,in conformitate cu prevederile art.51 din Legea energiei electrice si a gazelor naturale nr.123/2012."Se vor respecta prevederile Ordinului AUTORITATII NATIONALE DE REGLEMENTARE IN DOMENIUL ENERGIEI nr.225/2020 ORDIN pentru modificarea si completarea Normei tehnice privind delimitarea zonelor de protectie si de siguranta aferente capacitatilor energetice, aprobate prin Ordinul Presedintelui Autoritatii Nationale de Reglementare in Domeniul Energiei nr. 239/2019.

Se interzice realizarea viitoarelor constructii in zonele de protectie si siguranta ale capacitatilor energetice trasate orientativ pe planul de situatie, precizate in Ordinul Autoritatii Nationale de Reglementare in domeniul Energiei nr.239/2019 cu alte modificari si completari ulterioare. Se interzice ingradirea accesului la capacitatile energetice prin executia de imprejmui, constructii, sau depozitarea pe intreg traseul acestora. In cazul in care se doreste concesionarea de teren sau construirea pe proprietati private se impune eliberarea amplasamentului prin devierea instalatiilor electrice, costurile fiind suportate de cel care genereaza modificarea instalatiei.

Operator

DISTRIBUTIE ENERGIE OLTENIA S.A.

Sef centru Zonal
C.O. ACCES RED DOLJ
CLAUDIU-GEORGE ZAMFIRACHE



F-PO-01-03-01#02#06_Aviz de amplasament favorabil

Nota: prezentul formular este valabil si pentru situatia actualizarii avizului de amplasament, dupa elaborarea studiului de solutie privind eliberarea amplasamentului si paragrafele scrise in format italic sunt parte ale acestui aviz.

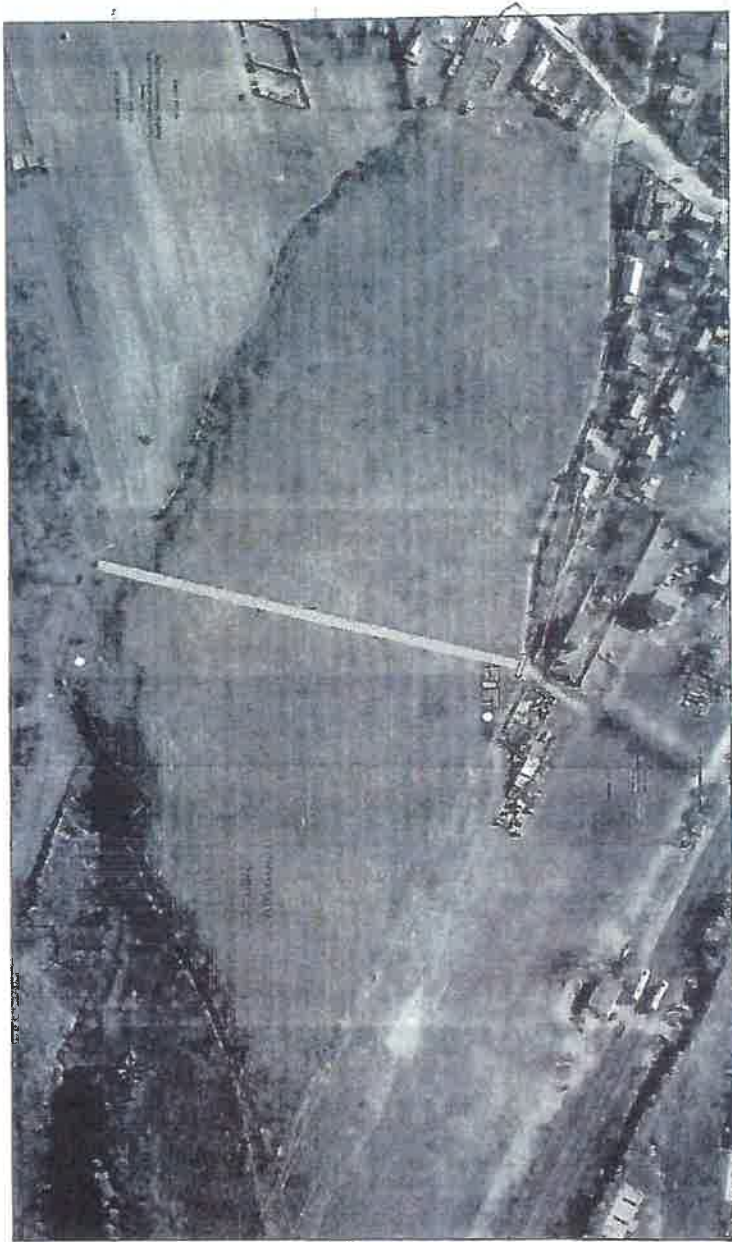

COA-RED CRAIOVA
 AVIZ FAVORABIL
 ING. BOGDAN PIRVOIU



LEGENA

- Linia de inalta tensiune
- Ductul pentru cablu
- Zona de studiu
- Miza de inginerie cu SA in planul
- Construcii existente (stivari)
- Pondere auz
- Infrastructura de cale ferata
- Culoarele pentru linii de inalta tensiune
- Puncte de alimentare cu energie electrica
- Altele cum ar fi: drumuri
- Puncte de interes

SC SOTIRBASO DIS. DE ENERGIE ELECTRICA CRAIOVA SA
 CENTRAL OPERATIONAL
 ACCES RED
 DOLJ
 -1-
 ROMANIA



AGENȚIA PENTRU PROTECȚIA MEDIULUI DOLJ

Nr. 935/19.02.2024

Clasarea notificării

Ca urmare a solicitării depusă de **MUNICIPIUL CRAIOVA REPREZENTAT DE PRIMAR LIA OLGUȚA VASILESCU PRIN DIRECTOR EXECUTIV ADJUNCT ALIN GLĂVAN**, pentru proiectul "Instalarea unei noi capatăți de producere a energiei pentru autoconsum din surse solare în municipiul Craiova", propus a fi amplasat în jud. Dolj, Municipiul Craiova, Aleea 1 Șimnic, nr. 65A, înregistrată la A.P.M. Dolj cu nr. 935/12.02.2024,

- în urma analizării documentației depuse, a localizării amplasamentului în planul de urbanism și în raport cu poziția față de arii protejate, zone-tampon, monumente ale naturii, monumente istorice sau arheologice, zone cu restricții de construit, zonă costieră și a adresei Ministerului Mediului Apelor și Pădurilor nr. R/DGEICPSC/10365/12.05.2023, înregistrată la A.P.M. Dolj cu nr. 5179/22.05.2023;

- având în vedere că:

- proiectul propus nu intră sub incidența Legii nr. 292/2018 privind evaluarea impactului anumitor proiecte publice și private asupra mediului;

- proiectul propus nu intră sub incidența art. 28 din Ordonanța de Urgență a Guvernului nr. 57/2007 privind regimul ariilor naturale protejate, conservarea habitatelor naturale, a florei și faunei sălbatice, aprobată cu modificări și completări prin Legea nr. 49/2011, cu modificările și completările ulterioare,

- proiectul propus nu intră sub incidența art. 48 și art. 54 din Legea apelor nr. 107/1996 cu modificările și completările ulterioare, Agenția pentru Protecția Mediului Dolj d e c i d e:

Clasarea notificării, deoarece proiectul propus nu se supune procedurii de evaluare a impactului asupra mediului.

Deșeurile rezultate vor fi stocate separat și vor fi preluate de societăți autorizate.

Conform art. 17 alin. (4) din OUG nr. 92/2021 privind regimul deșeurilor, titularul autorizației de construire/desființare emise de către autoritatea administrației publice locale, centrale sau de către instituțiile abilitate să autorizeze lucrările de construcții cu caracter special are obligația de a avea un plan de gestionare a deșeurilor din activități de construire și/sau desființare, după caz, prin care se instituie sisteme de sortare pentru deșeurile provenite din activități de construcție și desființare, cel puțin pentru lemn, materiale minerale - beton, cărămidă, gresie și ceramică, piatră, metal, sticlă, plastic și ghips pentru reciclarea/reutilizarea lor pe amplasament, în măsura în care este fezabil din punct de vedere economic, nu afectează mediul înconjurător și siguranța în construcții, precum și de a lua măsuri de promovare a demolărilor selective pentru a permite eliminarea și manipularea în condiții de siguranță a substanțelor periculoase pentru a facilita reutilizarea și reciclarea de înaltă calitate prin eliminarea materialelor nevalorificabile. Conform alin. (7) titularii pe numele cărora au fost emise autorizații de construire și/sau desființare potrivit prevederilor Legii nr. 50/1991 privind autorizarea executării lucrărilor de construcții, republicată, cu modificările și completările ulterioare, au obligația să gestioneze deșeurile din construcții și desființări, astfel încât să atingă un nivel de pregătire pentru reutilizare, reciclare și alte operațiuni de valorificare materială, inclusiv operațiuni de rambleiere care utilizează deșeuri pentru a înlocui alte materiale, de minimum 70% din masa deșeurilor nepericuloase

provenite din activități de construcție și desființări, cu excepția materialelor geologice naturale definite la categoria 17 05 04 din anexa la Decizia Comisiei din 18 decembrie 2014 de modificare a Deciziei 2000/532/CE de stabilire a unei liste de deșeuri în temeiul Directivei 2008/98/CE a Parlamentului European și a Consiliului. Conform art.49 alin. (9) titularii pe numele cărora au fost emise autorizații de construire și/sau desființări trebuie să raporteze anual APM Dolj până la 30 aprilie a anului următor celui pentru care se raportează, conformarea cu art. 17 alin. (7).

Prezenta este valabilă pe toată perioada punerii în aplicare a proiectului, în condițiile în care nu intervin modificări ale datelor care au stat la baza emiterii acesteia.

DIRECTOR EXECUTIV,
Dr.ing. MONICA DANIELA MATEESCU



Nume și Prenume	Funcția	Data	Semnătura
Avizat: Danuzia MAZILU	Șef Serviciu	19.02.2024	
Întocmit: Dan POMACU	Consilier	19.02.2024	
Responsabil Biodiversitate: Catalin FLORESCU	Consilier	19.02.2024	



Transelectrica®

Societate Administrată în Sistem Dualist

Serviciul Tehnic STT Craiova

Compania Națională de Transport al Energiei Electrice Transelectrica SA
Sucursala Teritorială de Transport Craiova
Str. Brezei nr. 5, Craiova, C.P. 200561;
Număr de înregistrare Oficial Registrului Comerțului J40/6060/2000.
Cod Unic de înregistrare 13326043; Telefon +4025 130 71 00, Fax +4025 130 71 08
Capital subscris și vărsat: 733 031.420 lei

www.transelectrica.ro

Nr. 1683, 09.02.2024

Către,

MUNICIPIUL CRAIOVA REPREZENTAT DE PRIMAR LIA OLGUȚA VASILESCU
Craiova, str. Târgului, nr. 26, jud. Dolj.

Referitor: Aviz amplasament C.N.T.E.E. TRANSELECTRICA - S.T.T. Craiova pentru:
"Instalarea unei noi capacități de producere a energiei pentru autoconsum din surse
solare în Municipiul Craiova".

Anexat vă transmitem avizul de amplasament favorabil nr. 3/2024 emis de C.N.T.E.E.
TRANSELECTRICA - S.T.T. Craiova pentru: "Instalarea unei noi capacități de producere
a energiei pentru autoconsum din surse solare în Municipiul Craiova", Aleea 1 Șimnic,
nr. 65A, Craiova, jud. Dolj, CF 216498.

Compania Națională de Transport al Energiei Electrice „Transelectrica” S.A.
reprezentată statutar prin

Ștefănița MUNTEANU
Președinte al Directoratului
prin

Gheorghe ALIOANI
Director STT Craiova
cf. PG nr. 51025/26.10.2023

Florin Cristian TĂTARU
Membru al Directoratului
prin

Sidonia BÎLTAC
Director Tehnic STT Craiova
cf. PG nr. 50900/26.10.2023

Semnătură conjunctă în aplicarea art. 26 din Actul constitutiv





Transelectrica®

Societate Administrată în Sistem Dualist

Serviciul Tehnic STT Craiova

Compania Națională de Transport al Energiei Electrice Transelectrica SA
Sucursala Teritorială de Transport Craiova
Str. Brestei nr. 5, Craiova, C.P. 200581;
Număr de înregistrare Oficial Registrului Comerțului J40/8060/2000,
Cod Unic de înregistrare 13328043; Telefon +4025 130 71 00, Fax +4025 130 71 08
Capital subscris și vărsat: 733.031.420 lei

www.transelectrica.ro

Nr. 1693/09.02.2024

APROBAT:
Gheorghe ALIOANI
Director Tehnic STT Craiova



Către,

MUNICIPIUL CRAIOVA REPREZENTAT DE PRIMAR LIA OLGUȚA VASILESCU.

Referitor la cererea pentru emiterea avizului de amplasament, înregistrată cu nr. 1552/07.02.2024 pentru obiectivul: "Instalarea unei noi capacități de producere a energiei pentru autoconsum din surse solare în Municipiul Craiova"

de la adresa: Aleea 1 Șimnic, nr. 65A, Craiova, jud.Dolj, CF 216498,

în urma:

- analizării documentației primite,
 - verificării îndeplinirii condițiilor de coexistență a obiectivului cu rețelele electrice din gestiunea C.N.T.E.E. "Transelectrica" SA,
- suntem de acord cu realizarea obiectivului pe amplasamentul propus și se emite:

AVIZ DE AMPLASAMENT FAVORABIL NR. 3/09.02.2024

cu următoarele precizări :

1. Obiectivul nu este amplasat la distanțe mai mici față de instalațiile C.N.T.E.E. „Transelectrica” S.A. STT Craiova decât cele impuse de normele tehnice aplicabile în vigoare și sunt îndeplinite toate condițiile de siguranță prevăzute de acestea.

Lucrările se realizează pe Aleea 1 Șimnic unde se află montat cablul de telecomunicații tip NADC - 36 fibre din gestiunea CNTEE Transelectrica SA - STT Craiova.

Cablul de telecomunicații este instalat într-o conductă HDPE de culoare galbenă, cu diametru de 40 mm, pozată în pământ la o adâncime de aprox. 1,20m.

Lucrările în apropierea cablului de fibra optică se vor executa manual, cu asistență tehnică din partea STT Craiova.

Înainte de începerea lucrărilor, beneficiarul va anunța CNTEE Transelectrica - STT Craiova pentru identificarea zonei unde este montat cablul de fibră optică, la telefoanele: 0251/307169, 0251/307193, în scris pe adresa: Craiova, strada Brestei nr.5, adresă de e-mail: costel.pitaroiu@transelectrica.ro.



2. Avizul de Amplasament Favorabil s-a emis în baza următoarelor documente:
 - Legea energiei electrice și a gazelor naturale nr. 123/2012, cu completările și modificările ulterioare;
 - Metodologia pentru emiterea avizelor de amplasament de către operatorii de rețea, aprobată prin Ordin ANRE nr. 25/2016, cu completările și modificările ulterioare;
 - Norma tehnică privind delimitarea zonelor de protecție și de siguranță aferente capacităților energetice" aprobată prin Ordinul ANRE 239/2019, cu completările și modificările ulterioare.
 - NTE 007/08/00, Normativ pentru proiectarea și executarea rețelelor de cabluri electrice) aprobat de presedintele ANRE cu Ordinul nr.30/20.03.2000;
3. Prezentul Aviz este valabil numai pentru amplasamentul obiectivului, conform datelor tehnice care au stat la baza emiterii avizului: certificatul de urbanism nr. 1908/19.10.2023, eliberat de Primăria Municipiului Craiova, Plan de încadrare, Plan de situație, coordonate STEREO 1970, memoriu tehnic , întocmite de SC CONCEPTYX ENERGY SRL.
Prezentul Aviz de Amplasament Favorabil este valabil până la data de 19.10.2024 (dată expirare CU) .
4. Prelungirea Avizului de Amplasament Favorabil se poate face de către C.N.T.E.E. "Transelectrica" SA gratuit, la cererea titularului cu cel puțin 15 zile înaintea expirării acestuia, în condițiile în care anterior a fost prelungit termenul de valabilitate a certificatului de urbanism în baza căruia a fost emis, iar restul condițiilor nu s-au modificat față de momentul emiterii avizului. Dacă în această perioadă se emite Autorizația de construire, valabilitatea avizului se prelungește până la expirarea valabilității Autorizației de construire, cu condiția de a nu se schimba elementele care au stat la baza emiterii lui.
5. Prezentul Aviz de Amplasament Favorabil își încetează valabilitatea în următoarele situații:
 - a. expiră termenul de valabilitate;
 - b. în cazul nerespectării planului de amplasament al obiectivului, anexat.
6. Instalațiile de transport aparținând C.N.T.E.E. „Transelectrica” S.A –Sucursala Teritorială de Transport Craiova, au fost trasate orientativ pe planurile anexate.
7. În zonă pot exista instalații electrice ce nu aparțin C.N.T.E.E. „Transelectrica” S.A. Este necesar să vă adresați deținătorilor acestor instalații (Distribuție Energie SA, alți deținători de instalații, după caz) în vederea obținerii avizelor de amplasament.
8. Executarea lucrărilor în apropierea instalațiilor C.N.T.E.E. „Transelectrica” S.A.- STT Craiova se va face cu respectarea strictă a condițiilor din prezentul Aviz de Amplasament Favorabil, a normelor tehnice și de securitate și sănătate a muncii, a mediului și siguranța instalațiilor specifice aplicabile, în vigoare. Beneficiarul lucrării, respectiv executantul, sunt răspunzători și vor suporta consecințele, financiare sau de altă natură, ale eventualelor deteriorări ale instalațiilor și/sau prejudicii aduse utilizatorilor acestora ca urmare a nerespectării regulilor menționate.
9. Se vor respecta prevederile legale în vigoare referitoare la dreptul de uz și servitute asupra terenurilor în perioada executării lucrărilor de mentenanță / investiții la instalațiile C.N.T.E.E. „Transelectrica” S.A. conform Legii energiei electrice și gazelor naturale nr. 123/2012 cu completările și modificările ulterioare.
10. Este interzisă desfășurarea de activități în zonele de protecție și siguranță care afectează funcționarea instalațiilor C.N.T.E.E. „Transelectrica” S.A. Astfel conform Legii energiei electrice și gazelor naturale nr. 123/2012 cu completările și modificările

ulterioare, cap. IV, art. 42 pentru protecția instalațiilor de transport se interzice persoanelor fizice sau juridice, următoarele:

11. să efectueze construcții de orice fel în zona de siguranță a rețelelor electrice de transport, fără avizul de amplasament al operatorului de transport și de sistem și/sau fără respectarea condițiilor/limitărilor prevăzute în acesta;
12. să efectueze săpături de orice fel sau să înființeze plantații sau vegetație forestieră, în zona de siguranță a rețelelor electrice de transport, fără acordul operatorului de transport și de sistem;
13. să depoziteze materiale pe culoarele de trecere și în zonele de protecție și de siguranță a instalațiilor, fără acordul operatorului de transport și de sistem;
14. să arunce obiecte de orice fel pe rețelele electrice de transport sau să intervină în orice alt mod asupra acestora;
15. să deterioreze construcțiile, îngrădirile sau inscripțiile de identificare și de avertizare aferente instalațiilor de transport;
16. să limiteze sau să îngreșească, prin execuția de împrejmuire, prin construcții ori prin orice alt mod, accesul la instalații al operatorului de transport și de sistem”.
17. C.N.T.E.E. „Transelectrica” S.A. nu este responsabilă pentru nici un tip de accidente sau pagube produse ca urmare a desfășurării de activități / circulației în zona de protecție și siguranță a instalațiilor C.N.T.E.E. „Transelectrica” S.A. aflate în apropierea amplasamentului avizat, de către solicitantul avizului sau de către persoanele cu care acesta are raporturi contractuale în vederea construirii obiectivului.
18. C.N.T.E.E. „Transelectrica” S.A își rezervă dreptul de a efectua un control permanent, pe parcursul execuției lucrărilor, pentru verificarea condițiilor impuse prin prezentul aviz.
19. Prezentul Aviz de Amplasament Favorabil nu constituie Aviz tehnic de racordare.
20. Prezentul aviz a fost emis în două exemplare, originale și are anexate o fișă de coexistență , planuri de situație și planuri de amplasare în zonă (vizate de emitentul certificatului de urbanism), vizate de C.N.T.E.E. „Transelectrica” S.A.
21. Tariful de emitere a avizului de amplasament a fost stabilit în conformitate cu legislația ANRE aplicabilă, (Ordinele ANRE nr. 63/ 2017 și nr. 114/2014, cu modificările și completările ulterioare) și cu Metodologia pentru emiterea avizelor de amplasament de către operatorii de rețea (aprobată prin Ordin ANRE nr. 25/ 2016, cu modificările și completările ulterioare), art. 10 și s-a achitat conform facturii TEL24T05 nr. 13/08.02.2024 și dovezile de plată anexate.

Avizat,
Director Tehnic STT Craiova
Gheorghe ALIOANI





Transelectrica®

Societate Administrată în Sistem Dualist
Serviciul Tehnic STT Craiova

Compania Națională de Transport al Energiei Electrice Transelectrica SA
Sucursala Teritorială de Transport Craiova
Str. Brezei nr. 5, Craiova, C.P. 200581;
Număr de înregistrare Oficiul Registrului Comerțului J40/2060/2000,
Cod Unic de înregistrare 13328043; Telefon +4025 130 71 00, Fax +4025 130 71 08
Capital subscris și vărsat: 733.031.429 lei

www.transelectrica.ro

Nr. 0693/08.02.2024



FIȘĂ DE COEXISTENȚĂ (Anexă la Avizul de Amplasament nr. 3/2024)

Referitor la obiectivul: "Instalarea unei noi capacități de producere a energiei pentru autoconsum din surse solare în Municipiul Craiova",

de la adresa: Aleea 1 Șimnic, nr. 65A, Craiova, jud.Dolj, CF 216498,

conform cererii pentru emiterea avizului de amplasament înregistrată cu nr. 1552/07.02.2024

1. Situația existentă

Conform Certificatului de Urbanism nr. 1908/19.10.2023, eliberat de Primăria Municipiului Craiova, terenul se află în intravilan.

2. Condiții tehnice

2.1. Coexistența este reglementată conform:

- Legea energiei electrice și a gazelor naturale nr.123/2012, cu completările și modificările ulterioare;
- Codul Tehnic al Rețelei Electrice de Transport, Cod ANRE 51.1.112.0.01.27/08/04;
- Metodologia pentru emiterea avizelor de amplasament de către operatorii de rețea, aprobată prin Ordin ANRE nr. 25/2016, cu completările și modificările ulterioare.
- Ordinul ANRE 239/2019, cu completările și modificările ulterioare.
- Legea nr. 50/1991 - privind autorizarea executării construcțiilor și unele măsuri pentru realizarea locuințelor, republicată, cu modificările și completările ulterioare;

Formular cod TEL-03.21.01, Ediția 1, rev. 2



- NTE 007/08/00, Normativ pentru proiectarea și executarea rețelelor de cabluri electrice) aprobat de președintele ANRE cu Ordinul nr.30/20.03.2000;

2.2 Condiții pentru amplasarea obiectivului:

Lucrările se realizează pe Aleea 1 Șimnic unde se află montat cablul de telecomunicații tip NADC - 36 fibre din gestiunea CNTEE Traselectrica SA - STT Craiova.

Cablul de telecomunicații este instalat într-o conductă HDPE de culoare galbenă, cu diametru de 40 mm, pozată în pământ la o adâncime de aprox. 1,20m.

Lucrările în apropierea cablului de fibră optică se vor executa manual, cu asistență tehnică din partea STT Craiova.

Înainte de începerea lucrărilor, beneficiarul va anunța CNTEE Traselectrica - STT Craiova pentru identificarea zonei unde este montat cablul de fibră optică, la telefoanele: 0251/307169, 0251/307193, în scris pe adresa: Craiova, strada Brestei nr.5, adresă de e-mail: costel.pitaroiu@traselectrica.ro

Orice daună cauzată instalațiilor din gestiunea CNTEE TRANSELECTRICA SA din vina beneficiarului sau a altor persoane aflate în raporturi contractuale cu beneficiarul, va fi suportată de aceștia.

Menționăm că pentru racordul electric, după aprobarea studiului de soluție, în cazul în care traseul propus pentru realizarea racordării parcului fotovoltaic la RED sau RET intersectează instalațiile din gestiunea CNTEE Traselectrica SA, se va obține un nou aviz de amplasament în care vor fi precizate condițiile de coexistență.

2.3 Interdicții pentru beneficiarul lucrării:

În conformitate cu art. 42 din Legea energiei electrice și a gazelor naturale nr. 123/2012, cu modificările și completările ulterioare, pentru protecția instalațiilor de transport, solicitantul are obligația să respecte următoarele interdicții:

- a) să efectueze construcții de orice fel în zona de siguranță a rețelelor electrice de transport, fără avizul de amplasament al operatorului de transport și de sistem și/sau fără respectarea condițiilor /limitărilor prevăzute în acesta;
- b) să efectueze săpături de orice fel sau să înființeze plantații sau vegetație forestieră, în zona de siguranță a rețelelor electrice de transport, fără acordul operatorului de transport și de sistem;
- c) să depoziteze materiale pe culoarele de trecere și în zonele de protecție și de siguranță a instalațiilor, fără acordul operatorului de transport și de sistem;
- d) să arunce obiecte de orice fel pe rețelele electrice de transport sau să intervină în orice alt mod asupra acestora;
- e) să deterioreze construcțiile, îngrădirile sau inscripțiile de identificare și de avertizare aferente instalațiilor de transport;
- f) să limiteze sau să îngreuească, prin execuția de împrejmuire, prin construcții ori prin orice alt mod, accesul la instalații al operatorului de transport și de sistem.

3. Obligații ale beneficiarului

Se vor respecta condițiile din aviz precum și cele din prezenta fișă de coexistență care face parte integrantă din Avizul de Amplasament nr.3/2024.

**Avizat,
Director Tehnic STT Craiova
Gheorghe ALIOANI**



BARBU FIORU
OPTIC

CONSTRUCȚII
PENTRU
CASA
NUMERUL
345-19

CANTONAMENT
SIT CAIENI
COMP. ALI 23 / 09 02 23
DIRECTOR TEREN
NICOLAI GHEORGHE
SFF TEREN
PITRARIU COSTEL
INTOCMIT
REG. M.
PUNTA HICHAHA

JUDEȚUL DOLOJ
PRIMĂRIA MUNICIPIULUI
ANEXA
LA
CERTIFICATUL DE UR
No. 908
23

TEREN PRISARA MUNICIPIULUI CRANOVA

JUDEȚUL DOLOJ
PRIMĂRIA MUNICIPIULUI CRANOVA
ANEXA
LA
CERTIFICATUL DE UR
No. 6158
dt. 200

135-închiso 2

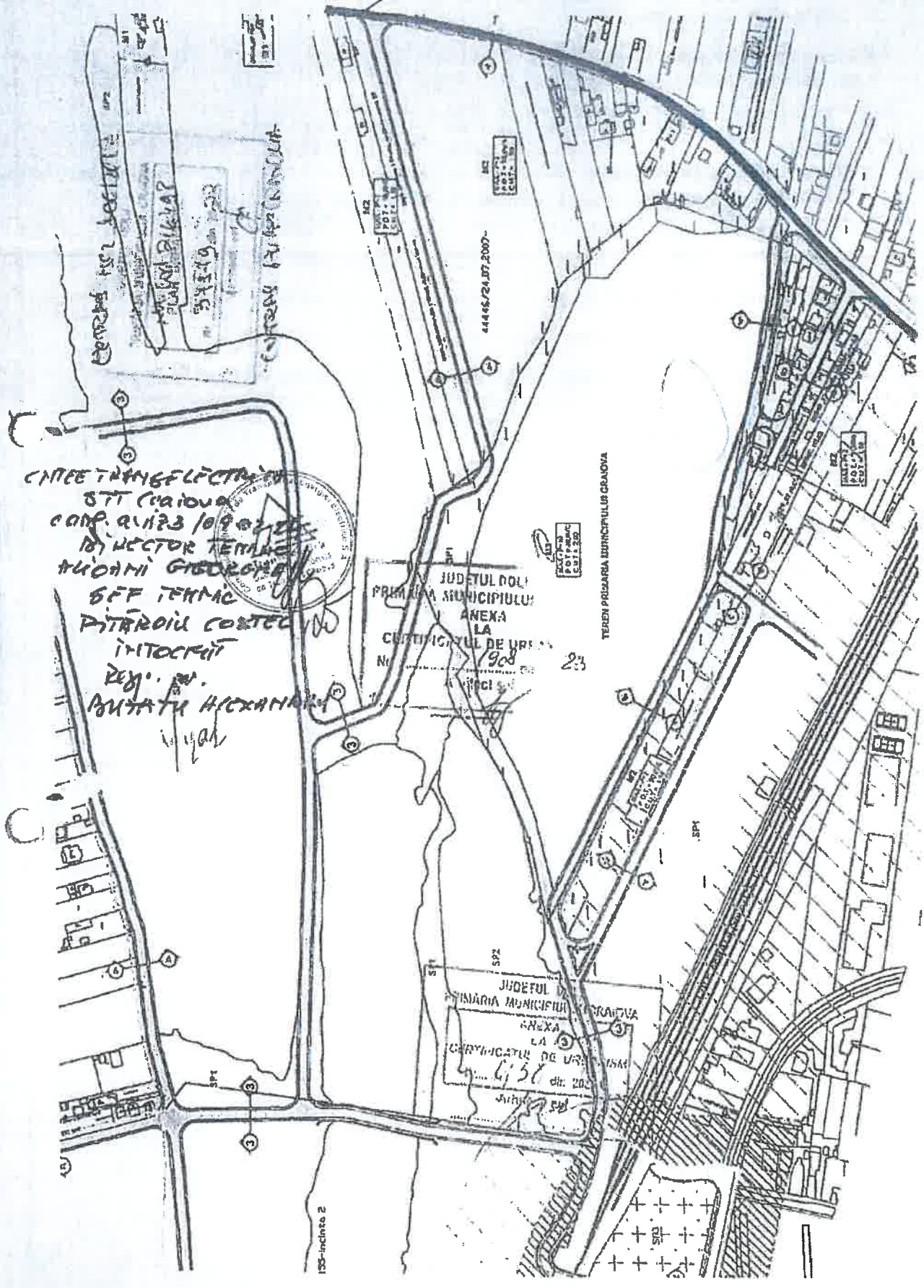

**ANEXA 13 - RAPORTUL PRIVIND CONSUMURILE PROPRII DE
ENERGIE INREGISTRATE SI PROGNOZATE**

CONSUM MEDIU ANUAL PROGNOZAT DE ENERGIE ELECTRICA LA NIVELUL MUNICIPIUL CRAIOVA

Solicitant: MUNICIPIUL CRAIOVA;

Obiectivul de investitii: Instalarea unei noi capacitati de productie a energiei pentru autoconsum din surse solare in Municipiul Craiova;

Scopul proiectului: Dezvoltarea unei noi capacitati de productie pentru autoconsum a energiei electrice din surse regenerabile de energie solara in vederea sustinerii unei economii cu emisii scazute de carbon si atingerii obiectivelor asumate de Romania in cadrul Planului National Integrat in domeniul Energiei si Schimbarilor Climatice (PNIESC).

Prezentam mai jos **Consumul mediu anual prognozat de energie electrica** la nivelul **MUNICIPIUL CRAIOVA**.

Consumul mediu anual prognozat de energie electrica se compune din:

1. Consumul de energie electrica inregistrat in 12 luni consecutive din ultimii 3 ani calendaristici.
2. Consumul anul prognozat de energie electrica al unor consumatori viitori, pe care estimam ca ii vom pune in functiune in perioada urmatoare.

A. Consumul de energie inregistrat in 12 luni consecutive din ultimii 3 ani calendaristici:

Consumul în format tabelar este prezentat in Anexa.

Cantitatea totala de energie electrica pe perioada celor 12 luni consecutive din ultimii 3 ani calendaristici este de **20.986.696,00 kWh**.

B. Consumul anul prognozat de energie al unor consumatori viitori, pe care estimam ca ii vom pune in functiune in perioada urmatoare:

Luand in cosiderare Directivele Europene si reglementarile nationale in materie de eficienta energetica si ponderea minima de consum de energii regenerabile din totalul de energie consumata, consideram ca in urmatoarea perioada de timp vom instala diverse sisteme de productie a energiei termice din surse regenerabile, precum sistemele cu pompe de caldura

aer-apa, iar acestea vor consuma energie electrica pentru a produce o cantitate mai mare de energie termica folosind sursa aerotermala de energie regenerabila.

Astfel, estimam ca in perioada urmatoare vom instala alti consumatori de energie electrica de tipul sistemelor de incalzire cu pompe de caldura cu o capacitate totala de min. **0,00 kW**.

Aceste sisteme vor consuma o cantitate anuala estimata de energie electrica de aproximativ **0,00 kWh**.

C. Consumul mediu anual prognozat de energie electrica:

Consumul mediu anual prognozat de energie electrica se calculeaza prin insumarea celor 2 cantitati de energie de mai sus, respectiv: Consumul de energie electrica inregistrat in 12 luni consecutive din ultimii 3 ani calendaristici si Consumul anul prognozat de energie al unor consumatori viitori.

Consumul mediu anual prognozat este de **0,00 kWh**.

D. Procentul energiei electrice utilizată pentru autoconsum din totalul energiei produse:

Totalul energiei electrice produse de noul sistem fotovoltaic propus prin proiectul **Instalarea unei noi capacități de producere a energiei electrice din surse solare cu o capacitate de minim 6200 kW în Municipiul Craiova** este de **8.135.108,00 kWh/an**.

Astfel, procentul energiei electrice utilizată pentru autoconsum din totalul energiei produse este de **100%**.

**Solicitant,
MUNICIPIUL CRAIOVA**

Centralizator Consumuri

Total consumuri - kWh	Furnizor					Total consumy/lună - kWh
	E.ON Energie România SA	CEZ Vânzare S.A	PPC Energie S.A.	Nova Power & Gas S.R.L	CEZ Vânzare S.A	
2022						
Ianuarie		850.230,00	4.823,00	850.361,00	709.821,00	2.415.235,00
Februarie		667.779,00	3.235,00	752.987,00	542.485,00	1.966.486,00
Martie		568.447,00	3.306,00	721.422,00	493.253,00	1.786.428,00
Aprilie		422.861,00	3.199,00	595.769,00	404.105,00	1.425.934,00
Mai		387.877,00	3.009,00	527.755,00	432.385,00	1.351.026,00
Iunie		411.571,00	2.856,00	480.015,00	440.447,00	1.334.889,00
Iulie		659.321,00	1.362,00	466.148,00	598.068,00	1.724.899,00
August		575.928,00	2.538,00	555.793,00	650.998,00	1.785.257,00
Septembrie		474.140,00	2.974,00	614.912,00	388.680,00	1.480.706,00
Octombrie		546.678,00	3.793,00	749.547,00	-267,00	1.299.751,00
Noiembrie	359.259,00	708.615,00	4.226,00	837.355,00		1.909.455,00
Decembrie	736.284,00	846.386,00	4.823,00	919.137,00		2.506.630,00
					Total consum - kWh	20.986.696,00

Consumuri prezentate tabelar

Nr. Factura	Data document	Loc consum	Adresa loc de consum	Tip pozitie	Cantitate	Unit. ma	Tip document
110016615569	23.12.2022	5004125996	DJ,CRAIOVA, Targului,26	Energie activă	36.957,00	KWH	Regularizare
210000241174	27.12.2022	5004125996	DJ,CRAIOVA, Targului,26	Energie activă	-36.957,00	KWH	Regularizare
110016680690	28.12.2022	5004125996	DJ,CRAIOVA, Targului,26	Energie activă	36.957,00	KWH	Regularizare
210000272829	26.01.2023	5004125996	DJ,CRAIOVA, Targului,26	Energie activă	-36.957,00	KWH	Regularizare
110016886398	31.01.2023	5004125996	DJ,CRAIOVA, Targului,26	Energie activă	36.957,00	KWH	Regularizare
110016615569	23.12.2022	5004125996	DJ,CRAIOVA, Targului,26	Energie activă	35.764,00	KWH	Regularizare
210000241174	27.12.2022	5004125996	DJ,CRAIOVA, Targului,26	Energie activă	-35.764,00	KWH	Regularizare
110016680690	28.12.2022	5004125996	DJ,CRAIOVA, Targului,26	Energie activă	35.764,00	KWH	Regularizare
210000272829	26.01.2023	5004125996	DJ,CRAIOVA, Targului,26	Energie activă	-35.764,00	KWH	Regularizare
110016886398	31.01.2023	5004125996	DJ,CRAIOVA, Targului,26	Energie activă	35.764,00	KWH	Regularizare
170014650964	25.01.2023	5004125996	DJ,CRAIOVA, Targului,26	Energie activă	26.204,00	KWH	Regularizare
210000271689	26.01.2023	5004125996	DJ,CRAIOVA, Targului,26	Energie activă	-26.204,00	KWH	Regularizare
1100168897320	31.01.2023	5004125996	DJ,CRAIOVA, Targului,26	Energie activă	26.204,00	KWH	Regularizare
170014650964	25.01.2023	5004125996	DJ,CRAIOVA, Targului,26	Energie activă	27.950,00	KWH	Regularizare
210000271689	26.01.2023	5004125996	DJ,CRAIOVA, Targului,26	Energie activă	-27.950,00	KWH	Regularizare
1100168897320	31.01.2023	5004125996	DJ,CRAIOVA, Targului,26	Energie activă	27.950,00	KWH	Regularizare
130015910633	24.02.2023	5004125996	DJ,CRAIOVA, Targului,26	Energie activă	50.306,00	KWH	Regularizare
130016100377	27.03.2023	5004125996	DJ,CRAIOVA, Targului,26	Energie activă	45.646,00	KWH	Regularizare
170015145808	27.04.2023	5004125996	DJ,CRAIOVA, Targului,26	Energie activă	38.702,00	KWH	Regularizare
110016615570	23.12.2022	5004125997	DJ,CRAIOVA, Banul Stepan,2A	Energie activă	14.748,00	KWH	Regularizare
210000241173	27.12.2022	5004125997	DJ,CRAIOVA, Banul Stepan,2A	Energie activă	-14.748,00	KWH	Regularizare
110016680691	28.12.2022	5004125997	DJ,CRAIOVA, Banul Stepan,2A	Energie activă	14.748,00	KWH	Regularizare
210000272828	26.01.2023	5004125997	DJ,CRAIOVA, Banul Stepan,2A	Energie activă	-14.748,00	KWH	Regularizare
110016886399	31.01.2023	5004125997	DJ,CRAIOVA, Banul Stepan,2A	Energie activă	14.748,00	KWH	Regularizare
110016615570	23.12.2022	5004125997	DJ,CRAIOVA, Banul Stepan,2A	Energie activă	14.273,00	KWH	Regularizare
210000241173	27.12.2022	5004125997	DJ,CRAIOVA, Banul Stepan,2A	Energie activă	-14.273,00	KWH	Regularizare
110016680691	28.12.2022	5004125997	DJ,CRAIOVA, Banul Stepan,2A	Energie activă	14.273,00	KWH	Regularizare
210000272828	26.01.2023	5004125997	DJ,CRAIOVA, Banul Stepan,2A	Energie activă	-14.273,00	KWH	Regularizare
110016886399	31.01.2023	5004125997	DJ,CRAIOVA, Banul Stepan,2A	Energie activă	14.273,00	KWH	Regularizare
170014650965	25.01.2023	5004125997	DJ,CRAIOVA, Banul Stepan,2A	Energie activă	0,00	KWH	Regularizare
210000271688	26.01.2023	5004125997	DJ,CRAIOVA, Banul Stepan,2A	Energie activă	0,00	KWH	Regularizare
1100168897321	31.01.2023	5004125997	DJ,CRAIOVA, Banul Stepan,2A	Energie activă	0,00	KWH	Regularizare
170014650965	25.01.2023	5004125997	DJ,CRAIOVA, Banul Stepan,2A	Energie activă	0,00	KWH	Regularizare
210000271688	26.01.2023	5004125997	DJ,CRAIOVA, Banul Stepan,2A	Energie activă	0,00	KWH	Regularizare
1100168897321	31.01.2023	5004125997	DJ,CRAIOVA, Banul Stepan,2A	Energie activă	0,00	KWH	Regularizare

130015910634	24.02.2023	5004125997	DJ,CRAIOVA,Banul Stepan,2A	Energie activă	1,00	KWH	Regularizare
130016100378	27.03.2023	5004125997	DJ,CRAIOVA,Banul Stepan,2A	Energie activă	0,00	KWH	Regularizare
170015145809	27.04.2023	5004125997	DJ,CRAIOVA,Banul Stepan,2A	Energie activă	0,00	KWH	Regularizare
190012043591	23.11.2022	5004126561	DJ,CRAIOVA,Raului,1	Energie activă	1.627,00	KWH	Estimare
110016615571	23.12.2022	5004126561	DJ,CRAIOVA,Raului,1	Energie activă	1.857,00	KWH	Regularizare
210000249492	27.12.2022	5004126561	DJ,CRAIOVA,Raului,1	Energie activă	-1.627,00	KWH	Estimare
220000086819	27.12.2022	5004126561	DJ,CRAIOVA,Raului,1	Energie activă	-1.857,00	KWH	Regularizare
110016671013	28.12.2022	5004126561	DJ,CRAIOVA,Raului,1	Energie activă	1.627,00	KWH	Estimare
110016680692	28.12.2022	5004126561	DJ,CRAIOVA,Raului,1	Energie activă	1.857,00	KWH	Regularizare
210000272827	26.01.2023	5004126561	DJ,CRAIOVA,Raului,1	Energie activă	-1.857,00	KWH	Regularizare
220000088905	26.01.2023	5004126561	DJ,CRAIOVA,Raului,1	Energie activă	-1.627,00	KWH	Estimare
110016875674	31.01.2023	5004126561	DJ,CRAIOVA,Raului,1	Energie activă	1.627,00	KWH	Estimare
110016886400	31.01.2023	5004126561	DJ,CRAIOVA,Raului,1	Energie activă	1.857,00	KWH	Regularizare
110016615571	23.12.2022	5004126561	DJ,CRAIOVA,Raului,1	Energie activă	60,00	KWH	Regularizare
220000086819	27.12.2022	5004126561	DJ,CRAIOVA,Raului,1	Energie activă	-60,00	KWH	Regularizare
110016680692	28.12.2022	5004126561	DJ,CRAIOVA,Raului,1	Energie activă	60,00	KWH	Regularizare
210000272827	26.01.2023	5004126561	DJ,CRAIOVA,Raului,1	Energie activă	-60,00	KWH	Regularizare
110016886400	31.01.2023	5004126561	DJ,CRAIOVA,Raului,1	Energie activă	60,00	KWH	Regularizare
110016615571	23.12.2022	5004126561	DJ,CRAIOVA,Raului,1	Energie activă	1.573,00	KWH	Estimare
220000086819	27.12.2022	5004126561	DJ,CRAIOVA,Raului,1	Energie activă	-1.573,00	KWH	Estimare
110016680692	28.12.2022	5004126561	DJ,CRAIOVA,Raului,1	Energie activă	1.573,00	KWH	Estimare
210000272827	26.01.2023	5004126561	DJ,CRAIOVA,Raului,1	Energie activă	-1.573,00	KWH	Estimare
110016886400	31.01.2023	5004126561	DJ,CRAIOVA,Raului,1	Energie activă	1.573,00	KWH	Estimare
170015145810	27.04.2023	5004126561	DJ,CRAIOVA,Raului,1	Energie activă	1.749,00	KWH	Regularizare
160015074768	25.01.2023	5004126561	DJ,CRAIOVA,Raului,1	Energie activă	787,00	KWH	Estimare
210000271082	26.01.2023	5004126561	DJ,CRAIOVA,Raului,1	Energie activă	-787,00	KWH	Estimare
110016897322	31.01.2023	5004126561	DJ,CRAIOVA,Raului,1	Energie activă	787,00	KWH	Estimare
170015145810	27.04.2023	5004126561	DJ,CRAIOVA,Raului,1	Energie activă	905,00	KWH	Regularizare
160015074768	25.01.2023	5004126561	DJ,CRAIOVA,Raului,1	Energie activă	840,00	KWH	Estimare
210000271082	26.01.2023	5004126561	DJ,CRAIOVA,Raului,1	Energie activă	-840,00	KWH	Estimare
110016897322	31.01.2023	5004126561	DJ,CRAIOVA,Raului,1	Energie activă	840,00	KWH	Estimare
170015145810	27.04.2023	5004126561	DJ,CRAIOVA,Raului,1	Energie activă	965,00	KWH	Regularizare
130015910635	24.02.2023	5004126561	DJ,CRAIOVA,Raului,1	Energie activă	1.627,00	KWH	Estimare
170015145810	27.04.2023	5004126561	DJ,CRAIOVA,Raului,1	Energie activă	1.870,00	KWH	Regularizare
130016100379	27.03.2023	5004126561	DJ,CRAIOVA,Raului,1	Energie activă	1.627,00	KWH	Estimare
170015145810	27.04.2023	5004126561	DJ,CRAIOVA,Raului,1	Energie activă	1.689,00	KWH	Regularizare

170015145810	27.04.2023	5004126561	DJ,CRAIOVA,Raului,1	Energie activă	1.868,00	KWH	Regularizare
120015621852	23.11.2022	5004126562	DJ,CRAIOVA,TOPORASI,1	Energie activă	237,00	KWH	Regularizare
210000249357	27.12.2022	5004126562	DJ,CRAIOVA,TOPORASI,1	Energie activă	-237,00	KWH	Regularizare
110016671097	28.12.2022	5004126562	DJ,CRAIOVA,TOPORASI,1	Energie activă	237,00	KWH	Regularizare
210000273956	26.01.2023	5004126562	DJ,CRAIOVA,TOPORASI,1	Energie activă	-237,00	KWH	Regularizare
110016875758	31.01.2023	5004126562	DJ,CRAIOVA,TOPORASI,1	Energie activă	237,00	KWH	Regularizare
120015785133	23.12.2022	5004126562	DJ,CRAIOVA,TOPORASI,1	Energie activă	138,00	KWH	Regularizare
220000086720	27.12.2022	5004126562	DJ,CRAIOVA,TOPORASI,1	Energie activă	-138,00	KWH	Regularizare
110016680776	28.12.2022	5004126562	DJ,CRAIOVA,TOPORASI,1	Energie activă	138,00	KWH	Regularizare
210000272749	26.01.2023	5004126562	DJ,CRAIOVA,TOPORASI,1	Energie activă	-138,00	KWH	Regularizare
110016886484	31.01.2023	5004126562	DJ,CRAIOVA,TOPORASI,1	Energie activă	138,00	KWH	Regularizare
120015785133	23.12.2022	5004126562	DJ,CRAIOVA,TOPORASI,1	Energie activă	131,00	KWH	Estimare
220000086720	27.12.2022	5004126562	DJ,CRAIOVA,TOPORASI,1	Energie activă	-131,00	KWH	Estimare
110016680776	28.12.2022	5004126562	DJ,CRAIOVA,TOPORASI,1	Energie activă	131,00	KWH	Estimare
210000272749	26.01.2023	5004126562	DJ,CRAIOVA,TOPORASI,1	Energie activă	-131,00	KWH	Estimare
110016886484	31.01.2023	5004126562	DJ,CRAIOVA,TOPORASI,1	Energie activă	131,00	KWH	Estimare
170014810497	24.02.2023	5004126562	DJ,CRAIOVA,TOPORASI,1	Energie activă	114,00	KWH	Regularizare
130015751250	25.01.2023	5004126562	DJ,CRAIOVA,TOPORASI,1	Energie activă	119,00	KWH	Estimare
210000270909	26.01.2023	5004126562	DJ,CRAIOVA,TOPORASI,1	Energie activă	-119,00	KWH	Estimare
110016897406	31.01.2023	5004126562	DJ,CRAIOVA,TOPORASI,1	Energie activă	119,00	KWH	Estimare
170014810497	24.02.2023	5004126562	DJ,CRAIOVA,TOPORASI,1	Energie activă	107,00	KWH	Regularizare
130015751250	25.01.2023	5004126562	DJ,CRAIOVA,TOPORASI,1	Energie activă	126,00	KWH	Estimare
210000270909	26.01.2023	5004126562	DJ,CRAIOVA,TOPORASI,1	Energie activă	-126,00	KWH	Estimare
110016897406	31.01.2023	5004126562	DJ,CRAIOVA,TOPORASI,1	Energie activă	126,00	KWH	Estimare
170014810497	24.02.2023	5004126562	DJ,CRAIOVA,TOPORASI,1	Energie activă	114,00	KWH	Regularizare
160015422762	27.03.2023	5004126562	DJ,CRAIOVA,TOPORASI,1	Energie activă	219,00	KWH	Regularizare
160015422762	27.03.2023	5004126562	DJ,CRAIOVA,TOPORASI,1	Energie activă	271,00	KWH	Regularizare
130016250761	27.04.2023	5004126562	DJ,CRAIOVA,TOPORASI,1	Energie activă	105,00	KWH	Estimare
130016250761	27.04.2023	5004126562	DJ,CRAIOVA,TOPORASI,1	Energie activă	108,00	KWH	Regularizare
150014983925	23.11.2022	5004126563	DJ,CRAIOVA,Romul,1	Energie activă	278,00	KWH	Regularizare
210000249433	27.12.2022	5004126563	DJ,CRAIOVA,Romul,1	Energie activă	14,00	KWH	Estimare
110016671080	28.12.2022	5004126563	DJ,CRAIOVA,Romul,1	Energie activă	-14,00	KWH	Estimare
130015751233	25.01.2023	5004126563	DJ,CRAIOVA,Romul,1	Energie activă	14,00	KWH	Estimare
210000271686	26.01.2023	5004126563	DJ,CRAIOVA,Romul,1	Energie activă	0,00	KWH	Regularizare
220000088849	26.01.2023	5004126563	DJ,CRAIOVA,Romul,1	Energie activă	0,00	KWH	Regularizare
				Energie activă	-14,00	KWH	Estimare

110016875741	31.01.2023	5004126563	DJ,CRAIOVA,Romul,1	Energie activă	14,00	KWH	Estimare
110016897389	31.01.2023	5004126563	DJ,CRAIOVA,Romul,1	Energie activă	0,00	KWH	Regularizare
210000346971	05.04.2023	5004126563	DJ,CRAIOVA,Romul,1	Energie activă	0,00	KWH	Regularizare
110017324689	07.04.2023	5004126563	DJ,CRAIOVA,Romul,1	Energie activă	0,00	KWH	Regularizare
120015785116	23.12.2022	5004126563	DJ,CRAIOVA,Romul,1	Energie activă	14,00	KWH	Estimare
220000086779	27.12.2022	5004126563	DJ,CRAIOVA,Romul,1	Energie activă	-14,00	KWH	Estimare
110016680759	28.12.2022	5004126563	DJ,CRAIOVA,Romul,1	Energie activă	14,00	KWH	Estimare
130015751233	25.01.2023	5004126563	DJ,CRAIOVA,Romul,1	Energie activă	0,00	KWH	Regularizare
210000271686	26.01.2023	5004126563	DJ,CRAIOVA,Romul,1	Energie activă	0,00	KWH	Regularizare
210000272766	26.01.2023	5004126563	DJ,CRAIOVA,Romul,1	Energie activă	-14,00	KWH	Estimare
110016886467	31.01.2023	5004126563	DJ,CRAIOVA,Romul,1	Energie activă	14,00	KWH	Estimare
110016897389	31.01.2023	5004126563	DJ,CRAIOVA,Romul,1	Energie activă	0,00	KWH	Regularizare
210000346971	05.04.2023	5004126563	DJ,CRAIOVA,Romul,1	Energie activă	0,00	KWH	Regularizare
210000351612	05.04.2023	5004126563	DJ,CRAIOVA,Romul,1	Energie activă	-14,00	KWH	Estimare
110017321672	07.04.2023	5004126563	DJ,CRAIOVA,Romul,1	Energie activă	14,00	KWH	Estimare
110017324689	07.04.2023	5004126563	DJ,CRAIOVA,Romul,1	Energie activă	0,00	KWH	Regularizare
130015751233	25.01.2023	5004126563	DJ,CRAIOVA,Romul,1	Energie activă	0,00	KWH	Regularizare
210000271686	26.01.2023	5004126563	DJ,CRAIOVA,Romul,1	Energie activă	0,00	KWH	Regularizare
110016897389	31.01.2023	5004126563	DJ,CRAIOVA,Romul,1	Energie activă	0,00	KWH	Regularizare
210000346971	05.04.2023	5004126563	DJ,CRAIOVA,Romul,1	Energie activă	0,00	KWH	Regularizare
110017324689	07.04.2023	5004126563	DJ,CRAIOVA,Romul,1	Energie activă	0,00	KWH	Regularizare
130015751233	25.01.2023	5004126563	DJ,CRAIOVA,Romul,1	Energie activă	3,00	KWH	Estimare
210000271686	26.01.2023	5004126563	DJ,CRAIOVA,Romul,1	Energie activă	-3,00	KWH	Estimare
110016897389	31.01.2023	5004126563	DJ,CRAIOVA,Romul,1	Energie activă	3,00	KWH	Estimare
210000346971	05.04.2023	5004126563	DJ,CRAIOVA,Romul,1	Energie activă	-3,00	KWH	Estimare
110017324689	07.04.2023	5004126563	DJ,CRAIOVA,Romul,1	Energie activă	3,00	KWH	Estimare
130016250744	27.04.2023	5004126563	DJ,CRAIOVA,Romul,1	Energie activă	0,00	KWH	Regularizare
130015751233	25.01.2023	5004126563	DJ,CRAIOVA,Romul,1	Energie activă	7,00	KWH	Estimare
210000271686	26.01.2023	5004126563	DJ,CRAIOVA,Romul,1	Energie activă	-7,00	KWH	Estimare
110016897389	31.01.2023	5004126563	DJ,CRAIOVA,Romul,1	Energie activă	7,00	KWH	Estimare
210000346971	05.04.2023	5004126563	DJ,CRAIOVA,Romul,1	Energie activă	-7,00	KWH	Estimare
110017324689	07.04.2023	5004126563	DJ,CRAIOVA,Romul,1	Energie activă	7,00	KWH	Estimare
130016250744	27.04.2023	5004126563	DJ,CRAIOVA,Romul,1	Energie activă	0,00	KWH	Regularizare
170014810480	24.02.2023	5004126563	DJ,CRAIOVA,Romul,1	Energie activă	14,00	KWH	Estimare
210000345208	04.04.2023	5004126563	DJ,CRAIOVA,Romul,1	Energie activă	-14,00	KWH	Estimare
110017327720	07.04.2023	5004126563	DJ,CRAIOVA,Romul,1	Energie activă	14,00	KWH	Estimare

130016250744	27.04.2023	5004126563	DJ,CRAIOVA,Romul,1	Energie activă	0,00	KWH	Regularizare
160015422745	27.03.2023	5004126563	DJ,CRAIOVA,Romul,1	Energie activă	14,00	KWH	Estimare
210000341965	04.04.2023	5004126563	DJ,CRAIOVA,Romul,1	Energie activă	-14,00	KWH	Estimare
110017330753	07.04.2023	5004126563	DJ,CRAIOVA,Romul,1	Energie activă	14,00	KWH	Estimare
130016250744	27.04.2023	5004126563	DJ,CRAIOVA,Romul,1	Energie activă	0,00	KWH	Regularizare
130016250744	27.04.2023	5004126563	DJ,CRAIOVA,Romul,1	Energie activă	0,00	KWH	Regularizare
150014983896	23.11.2022	5004126564	DJ,CRAIOVA,B-DUL NICOLAE TITULESCU,1	Energie activă	0,00	KWH	Estimare
210000246233	27.12.2022	5004126564	DJ,CRAIOVA,B-DUL NICOLAE TITULESCU,1	Energie activă	0,00	KWH	Estimare
110016671051	28.12.2022	5004126564	DJ,CRAIOVA,B-DUL NICOLAE TITULESCU,1	Energie activă	0,00	KWH	Estimare
160015074806	25.01.2023	5004126564	DJ,CRAIOVA,B-DUL NICOLAE TITULESCU,1	Energie activă	0,00	KWH	Regularizare
210000270932	26.01.2023	5004126564	DJ,CRAIOVA,B-DUL NICOLAE TITULESCU,1	Energie activă	0,00	KWH	Regularizare
210000273972	26.01.2023	5004126564	DJ,CRAIOVA,B-DUL NICOLAE TITULESCU,1	Energie activă	0,00	KWH	Estimare
110016675712	31.01.2023	5004126564	DJ,CRAIOVA,B-DUL NICOLAE TITULESCU,1	Energie activă	0,00	KWH	Estimare
110016897360	31.01.2023	5004126564	DJ,CRAIOVA,B-DUL NICOLAE TITULESCU,1	Energie activă	0,00	KWH	Regularizare
210000346984	05.04.2023	5004126564	DJ,CRAIOVA,B-DUL NICOLAE TITULESCU,1	Energie activă	0,00	KWH	Regularizare
110017324676	07.04.2023	5004126564	DJ,CRAIOVA,B-DUL NICOLAE TITULESCU,1	Energie activă	0,00	KWH	Regularizare
150015145158	23.12.2022	5004126564	DJ,CRAIOVA,B-DUL NICOLAE TITULESCU,1	Energie activă	0,00	KWH	Estimare
220000086796	27.12.2022	5004126564	DJ,CRAIOVA,B-DUL NICOLAE TITULESCU,1	Energie activă	0,00	KWH	Estimare
110016680730	28.12.2022	5004126564	DJ,CRAIOVA,B-DUL NICOLAE TITULESCU,1	Energie activă	0,00	KWH	Estimare
160015074806	25.01.2023	5004126564	DJ,CRAIOVA,B-DUL NICOLAE TITULESCU,1	Energie activă	0,00	KWH	Regularizare
210000270932	26.01.2023	5004126564	DJ,CRAIOVA,B-DUL NICOLAE TITULESCU,1	Energie activă	0,00	KWH	Regularizare

210000271810	26.01.2023	5004126564	DJ,CRAIOVA,B-DUL NICOLAE TITULESCU,1	Energie activă	0,00	KWH	Estimare
110016886438	31.01.2023	5004126564	DJ,CRAIOVA,B-DUL NICOLAE TITULESCU,1	Energie activă	0,00	KWH	Estimare
110016897360	31.01.2023	5004126564	DJ,CRAIOVA,B-DUL NICOLAE TITULESCU,1	Energie activă	0,00	KWH	Regularizare
210000346984	05.04.2023	5004126564	DJ,CRAIOVA,B-DUL NICOLAE TITULESCU,1	Energie activă	0,00	KWH	Regularizare
210000351625	05.04.2023	5004126564	DJ,CRAIOVA,B-DUL NICOLAE TITULESCU,1	Energie activă	0,00	KWH	Estimare
110017321659	07.04.2023	5004126564	DJ,CRAIOVA,B-DUL NICOLAE TITULESCU,1	Energie activă	0,00	KWH	Estimare
110017324676	07.04.2023	5004126564	DJ,CRAIOVA,B-DUL NICOLAE TITULESCU,1	Energie activă	0,00	KWH	Regularizare
160015074806	25.01.2023	5004126564	DJ,CRAIOVA,B-DUL NICOLAE TITULESCU,1	Energie activă	0,00	KWH	Regularizare
210000270932	26.01.2023	5004126564	DJ,CRAIOVA,B-DUL NICOLAE TITULESCU,1	Energie activă	0,00	KWH	Regularizare
110016897360	31.01.2023	5004126564	DJ,CRAIOVA,B-DUL NICOLAE TITULESCU,1	Energie activă	0,00	KWH	Regularizare
210000346984	05.04.2023	5004126564	DJ,CRAIOVA,B-DUL NICOLAE TITULESCU,1	Energie activă	0,00	KWH	Regularizare
110017324676	07.04.2023	5004126564	DJ,CRAIOVA,B-DUL NICOLAE TITULESCU,1	Energie activă	0,00	KWH	Regularizare
160015074806	25.01.2023	5004126564	DJ,CRAIOVA,B-DUL NICOLAE TITULESCU,1	Energie activă	0,00	KWH	Regularizare
210000270932	26.01.2023	5004126564	DJ,CRAIOVA,B-DUL NICOLAE TITULESCU,1	Energie activă	0,00	KWH	Regularizare
110016897360	31.01.2023	5004126564	DJ,CRAIOVA,B-DUL NICOLAE TITULESCU,1	Energie activă	0,00	KWH	Regularizare
210000346984	05.04.2023	5004126564	DJ,CRAIOVA,B-DUL NICOLAE TITULESCU,1	Energie activă	0,00	KWH	Regularizare
110017324676	07.04.2023	5004126564	DJ,CRAIOVA,B-DUL NICOLAE TITULESCU,1	Energie activă	0,00	KWH	Regularizare
160015074806	25.01.2023	5004126564	DJ,CRAIOVA,B-DUL NICOLAE TITULESCU,1	Energie activă	0,00	KWH	Regularizare

210000270932	26.01.2023	5004126564	DJ,CRAIOVA,B-DUL NICOLAE TITULESCU,1	Energie activă	0,00	KWH	Estimare
110016897360	31.01.2023	5004126564	DJ,CRAIOVA,B-DUL NICOLAE TITULESCU,1	Energie activă	0,00	KWH	Estimare
210000346984	05.04.2023	5004126564	DJ,CRAIOVA,B-DUL NICOLAE TITULESCU,1	Energie activă	0,00	KWH	Estimare
110017324676	07.04.2023	5004126564	DJ,CRAIOVA,B-DUL NICOLAE TITULESCU,1	Energie activă	0,00	KWH	Estimare
170015145849	27.04.2023	5004126564	DJ,CRAIOVA,B-DUL NICOLAE TITULESCU,1	Energie activă	0,00	KWH	Regularizare
160015233773	24.02.2023	5004126564	DJ,CRAIOVA,B-DUL NICOLAE TITULESCU,1	Energie activă	0,00	KWH	Estimare
210000343405	04.04.2023	5004126564	DJ,CRAIOVA,B-DUL NICOLAE TITULESCU,1	Energie activă	0,00	KWH	Estimare
110017327707	07.04.2023	5004126564	DJ,CRAIOVA,B-DUL NICOLAE TITULESCU,1	Energie activă	0,00	KWH	Estimare
170015145849	27.04.2023	5004126564	DJ,CRAIOVA,B-DUL NICOLAE TITULESCU,1	Energie activă	0,00	KWH	Regularizare
160015422716	27.03.2023	5004126564	DJ,CRAIOVA,B-DUL NICOLAE TITULESCU,1	Energie activă	0,00	KWH	Estimare
210000340911	04.04.2023	5004126564	DJ,CRAIOVA,B-DUL NICOLAE TITULESCU,1	Energie activă	0,00	KWH	Estimare
110017330740	07.04.2023	5004126564	DJ,CRAIOVA,B-DUL NICOLAE TITULESCU,1	Energie activă	0,00	KWH	Estimare
170015145849	27.04.2023	5004126564	DJ,CRAIOVA,B-DUL NICOLAE TITULESCU,1	Energie activă	0,00	KWH	Regularizare
170015145849	27.04.2023	5004126564	DJ,CRAIOVA,B-DUL NICOLAE TITULESCU,1	Energie activă	0,00	KWH	Regularizare
150014983887	23.11.2022	5004126565	DJ,CRAIOVA,B-DUL NICOLAE TITULESCU,1	Energie activă	220,00	KWH	Estimare
150015145149	23.12.2022	5004126565	DJ,CRAIOVA,B-DUL NICOLAE TITULESCU,1	Energie activă	238,00	KWH	Regularizare
210000241181	27.12.2022	5004126565	DJ,CRAIOVA,B-DUL NICOLAE TITULESCU,1	Energie activă	-238,00	KWH	Regularizare
210000249533	27.12.2022	5004126565	DJ,CRAIOVA,B-DUL NICOLAE TITULESCU,1	Energie activă	-220,00	KWH	Estimare

110016671042	28.12.2022	5004126565	DJ,CRAIOVA,B-DUL NICOLAE TITULESCU,1	Energie activă	220,00	KWH	Estimare
110016680721	28.12.2022	5004126565	DJ,CRAIOVA,B-DUL NICOLAE TITULESCU,1	Energie activă	238,00	KWH	Regularizare
210000272800	26.01.2023	5004126565	DJ,CRAIOVA,B-DUL NICOLAE TITULESCU,1	Energie activă	-238,00	KWH	Regularizare
220000088878	26.01.2023	5004126565	DJ,CRAIOVA,B-DUL NICOLAE TITULESCU,1	Energie activă	-220,00	KWH	Estimare
110016875703	31.01.2023	5004126565	DJ,CRAIOVA,B-DUL NICOLAE TITULESCU,1	Energie activă	220,00	KWH	Estimare
110016886429	31.01.2023	5004126565	DJ,CRAIOVA,B-DUL NICOLAE TITULESCU,1	Energie activă	238,00	KWH	Regularizare
150015145149	23.12.2022	5004126565	DJ,CRAIOVA,B-DUL NICOLAE TITULESCU,1	Energie activă	207,00	KWH	Regularizare
210000241181	27.12.2022	5004126565	DJ,CRAIOVA,B-DUL NICOLAE TITULESCU,1	Energie activă	-207,00	KWH	Regularizare
110016680721	28.12.2022	5004126565	DJ,CRAIOVA,B-DUL NICOLAE TITULESCU,1	Energie activă	207,00	KWH	Regularizare
210000272800	26.01.2023	5004126565	DJ,CRAIOVA,B-DUL NICOLAE TITULESCU,1	Energie activă	-207,00	KWH	Regularizare
110016886429	31.01.2023	5004126565	DJ,CRAIOVA,B-DUL NICOLAE TITULESCU,1	Energie activă	207,00	KWH	Regularizare
150015145149	23.12.2022	5004126565	DJ,CRAIOVA,B-DUL NICOLAE TITULESCU,1	Energie activă	22,00	KWH	Estimare
210000241181	27.12.2022	5004126565	DJ,CRAIOVA,B-DUL NICOLAE TITULESCU,1	Energie activă	-22,00	KWH	Estimare
110016680721	28.12.2022	5004126565	DJ,CRAIOVA,B-DUL NICOLAE TITULESCU,1	Energie activă	22,00	KWH	Estimare
210000272800	26.01.2023	5004126565	DJ,CRAIOVA,B-DUL NICOLAE TITULESCU,1	Energie activă	-22,00	KWH	Estimare
110016886429	31.01.2023	5004126565	DJ,CRAIOVA,B-DUL NICOLAE TITULESCU,1	Energie activă	22,00	KWH	Estimare
170015145840	27.04.2023	5004126565	DJ,CRAIOVA,B-DUL NICOLAE TITULESCU,1	Energie activă	23,00	KWH	Regularizare
160015074797	25.01.2023	5004126565	DJ,CRAIOVA,B-DUL NICOLAE TITULESCU,1	Energie activă	106,00	KWH	Estimare

210000270981	26.01.2023	5004126565	DJ,CRAIOVA,B-DUL NICOLAE TITULESCU,1	Energie activă	-106,00	KWH	Estimare
110016897351	31.01.2023	5004126565	DJ,CRAIOVA,B-DUL NICOLAE TITULESCU,1	Energie activă	106,00	KWH	Estimare
170015145840	27.04.2023	5004126565	DJ,CRAIOVA,B-DUL NICOLAE TITULESCU,1	Energie activă	116,00	KWH	Regularizare
160015074797	25.01.2023	5004126565	DJ,CRAIOVA,B-DUL NICOLAE TITULESCU,1	Energie activă	114,00	KWH	Estimare
210000270981	26.01.2023	5004126565	DJ,CRAIOVA,B-DUL NICOLAE TITULESCU,1	Energie activă	-114,00	KWH	Estimare
110016897351	31.01.2023	5004126565	DJ,CRAIOVA,B-DUL NICOLAE TITULESCU,1	Energie activă	114,00	KWH	Estimare
170015145840	27.04.2023	5004126565	DJ,CRAIOVA,B-DUL NICOLAE TITULESCU,1	Energie activă	124,00	KWH	Regularizare
160015233764	24.02.2023	5004126565	DJ,CRAIOVA,B-DUL NICOLAE TITULESCU,1	Energie activă	220,00	KWH	Estimare
170015145840	27.04.2023	5004126565	DJ,CRAIOVA,B-DUL NICOLAE TITULESCU,1	Energie activă	240,00	KWH	Regularizare
160015422707	27.03.2023	5004126565	DJ,CRAIOVA,B-DUL NICOLAE TITULESCU,1	Energie activă	220,00	KWH	Estimare
170015145840	27.04.2023	5004126565	DJ,CRAIOVA,B-DUL NICOLAE TITULESCU,1	Energie activă	217,00	KWH	Regularizare
170015145840	27.04.2023	5004126565	DJ,CRAIOVA,B-DUL NICOLAE TITULESCU,1	Energie activă	239,00	KWH	Regularizare
150014983922	23.11.2022	5004126566	DJ,CRAIOVA,BUCURESTI,1	Energie activă	1.245,00	KWH	Regularizare
210000249436	27.12.2022	5004126566	DJ,CRAIOVA,BUCURESTI,1	Energie activă	-1.245,00	KWH	Regularizare
110016671077	28.12.2022	5004126566	DJ,CRAIOVA,BUCURESTI,1	Energie activă	1.245,00	KWH	Regularizare
220000088852	26.01.2023	5004126566	DJ,CRAIOVA,BUCURESTI,1	Energie activă	-1.245,00	KWH	Regularizare
110016875738	31.01.2023	5004126566	DJ,CRAIOVA,BUCURESTI,1	Energie activă	1.245,00	KWH	Regularizare
150015145184	23.12.2022	5004126566	DJ,CRAIOVA,BUCURESTI,1	Energie activă	0,00	KWH	Regularizare
220000086733	27.12.2022	5004126566	DJ,CRAIOVA,BUCURESTI,1	Energie activă	0,00	KWH	Regularizare
110016680756	28.12.2022	5004126566	DJ,CRAIOVA,BUCURESTI,1	Energie activă	0,00	KWH	Regularizare
210000272769	26.01.2023	5004126566	DJ,CRAIOVA,BUCURESTI,1	Energie activă	0,00	KWH	Regularizare
110016886464	31.01.2023	5004126566	DJ,CRAIOVA,BUCURESTI,1	Energie activă	0,00	KWH	Regularizare
210000351615	05.04.2023	5004126566	DJ,CRAIOVA,BUCURESTI,1	Energie activă	0,00	KWH	Regularizare
110017321669	07.04.2023	5004126566	DJ,CRAIOVA,BUCURESTI,1	Energie activă	0,00	KWH	Regularizare

130015751230	25.01.2023	5004126566	DJ,CRAIOVA,BUCURESTI,1	Energie activă	0,00	KWH	Regularizare
210000271008	26.01.2023	5004126566	DJ,CRAIOVA,BUCURESTI,1	Energie activă	0,00	KWH	Regularizare
110016897386	31.01.2023	5004126566	DJ,CRAIOVA,BUCURESTI,1	Energie activă	0,00	KWH	Regularizare
210000346974	05.04.2023	5004126566	DJ,CRAIOVA,BUCURESTI,1	Energie activă	0,00	KWH	Regularizare
110017324686	07.04.2023	5004126566	DJ,CRAIOVA,BUCURESTI,1	Energie activă	0,00	KWH	Regularizare
130015751230	25.01.2023	5004126566	DJ,CRAIOVA,BUCURESTI,1	Energie activă	0,00	KWH	Regularizare
210000271008	26.01.2023	5004126566	DJ,CRAIOVA,BUCURESTI,1	Energie activă	0,00	KWH	Regularizare
110016897386	31.01.2023	5004126566	DJ,CRAIOVA,BUCURESTI,1	Energie activă	0,00	KWH	Regularizare
210000346974	05.04.2023	5004126566	DJ,CRAIOVA,BUCURESTI,1	Energie activă	0,00	KWH	Regularizare
110017324686	07.04.2023	5004126566	DJ,CRAIOVA,BUCURESTI,1	Energie activă	0,00	KWH	Regularizare
160015233799	24.02.2023	5004126566	DJ,CRAIOVA,BUCURESTI,1	Energie activă	0,00	KWH	Regularizare
210000345187	04.04.2023	5004126566	DJ,CRAIOVA,BUCURESTI,1	Energie activă	0,00	KWH	Regularizare
110017327717	07.04.2023	5004126566	DJ,CRAIOVA,BUCURESTI,1	Energie activă	0,00	KWH	Regularizare
160015422742	27.03.2023	5004126566	DJ,CRAIOVA,BUCURESTI,1	Energie activă	0,00	KWH	Regularizare
210000341968	04.04.2023	5004126566	DJ,CRAIOVA,BUCURESTI,1	Energie activă	0,00	KWH	Regularizare
110017330750	07.04.2023	5004126566	DJ,CRAIOVA,BUCURESTI,1	Energie activă	0,00	KWH	Regularizare
130016250741	27.04.2023	5004126566	DJ,CRAIOVA,BUCURESTI,1	Energie activă	0,00	KWH	Regularizare
190012043610	23.11.2022	5004126567	DJ,CRAIOVA,BUCURESTI,1	Energie activă	212,00	KWH	Regularizare
210000249454	27.12.2022	5004126567	DJ,CRAIOVA,BUCURESTI,1	Energie activă	-212,00	KWH	Regularizare
110016671032	28.12.2022	5004126567	DJ,CRAIOVA,BUCURESTI,1	Energie activă	212,00	KWH	Regularizare
220000088887	26.01.2023	5004126567	DJ,CRAIOVA,BUCURESTI,1	Energie activă	-212,00	KWH	Regularizare
110016875693	31.01.2023	5004126567	DJ,CRAIOVA,BUCURESTI,1	Energie activă	212,00	KWH	Regularizare
150015145139	23.12.2022	5004126567	DJ,CRAIOVA,BUCURESTI,1	Energie activă	200,00	KWH	Regularizare
210000241201	27.12.2022	5004126567	DJ,CRAIOVA,BUCURESTI,1	Energie activă	-200,00	KWH	Regularizare
110016680711	28.12.2022	5004126567	DJ,CRAIOVA,BUCURESTI,1	Energie activă	200,00	KWH	Regularizare
210000272809	26.01.2023	5004126567	DJ,CRAIOVA,BUCURESTI,1	Energie activă	-200,00	KWH	Regularizare
110016886419	31.01.2023	5004126567	DJ,CRAIOVA,BUCURESTI,1	Energie activă	200,00	KWH	Regularizare
160015074787	25.01.2023	5004126567	DJ,CRAIOVA,BUCURESTI,1	Energie activă	107,00	KWH	Regularizare
210000270991	26.01.2023	5004126567	DJ,CRAIOVA,BUCURESTI,1	Energie activă	-107,00	KWH	Regularizare
110016897341	31.01.2023	5004126567	DJ,CRAIOVA,BUCURESTI,1	Energie activă	107,00	KWH	Regularizare
160015074787	25.01.2023	5004126567	DJ,CRAIOVA,BUCURESTI,1	Energie activă	115,00	KWH	Regularizare
210000270991	26.01.2023	5004126567	DJ,CRAIOVA,BUCURESTI,1	Energie activă	-115,00	KWH	Regularizare
110016897341	31.01.2023	5004126567	DJ,CRAIOVA,BUCURESTI,1	Energie activă	115,00	KWH	Regularizare
160015233754	24.02.2023	5004126567	DJ,CRAIOVA,BUCURESTI,1	Energie activă	237,00	KWH	Regularizare
160015422697	27.03.2023	5004126567	DJ,CRAIOVA,BUCURESTI,1	Energie activă	203,00	KWH	Regularizare
170015145830	27.04.2023	5004126567	DJ,CRAIOVA,BUCURESTI,1	Energie activă	223,00	KWH	Regularizare

110017324688	07.04.2023	5004126568	DJ,CRAIOVA,Brancusi Constantin,1	Energie activă	0,00	KWH	Estimare
130016250743	27.04.2023	5004126568	DJ,CRAIOVA,Brancusi Constantin,1	Energie activă	0,00	KWH	Regularizare
130015751232	25.01.2023	5004126568	DJ,CRAIOVA,Brancusi Constantin,1	Energie activă	13,00	KWH	Estimare
210000271687	31.01.2023	5004126568	DJ,CRAIOVA,Brancusi Constantin,1	Energie activă	-13,00	KWH	Estimare
110016897388	31.01.2023	5004126568	DJ,CRAIOVA,Brancusi Constantin,1	Energie activă	13,00	KWH	Estimare
210000346972	05.04.2023	5004126568	DJ,CRAIOVA,Brancusi Constantin,1	Energie activă	-13,00	KWH	Estimare
110017324688	07.04.2023	5004126568	DJ,CRAIOVA,Brancusi Constantin,1	Energie activă	2,00	KWH	Estimare
130016250743	27.04.2023	5004126568	DJ,CRAIOVA,Brancusi Constantin,1	Energie activă	52,00	KWH	Regularizare
170014810479	24.02.2023	5004126568	DJ,CRAIOVA,Brancusi Constantin,1	Energie activă	-52,00	KWH	Estimare
210000345209	04.04.2023	5004126568	DJ,CRAIOVA,Brancusi Constantin,1	Energie activă	52,00	KWH	Estimare
110017327719	07.04.2023	5004126568	DJ,CRAIOVA,Brancusi Constantin,1	Energie activă	7,00	KWH	Estimare
130016250743	27.04.2023	5004126568	DJ,CRAIOVA,Brancusi Constantin,1	Energie activă	52,00	KWH	Regularizare
160015422744	27.03.2023	5004126568	DJ,CRAIOVA,Brancusi Constantin,1	Energie activă	52,00	KWH	Estimare
210000341966	04.04.2023	5004126568	DJ,CRAIOVA,Brancusi Constantin,1	Energie activă	-52,00	KWH	Estimare
110017330752	07.04.2023	5004126568	DJ,CRAIOVA,Brancusi Constantin,1	Energie activă	52,00	KWH	Estimare
130016250743	27.04.2023	5004126568	DJ,CRAIOVA,Brancusi Constantin,1	Energie activă	6,00	KWH	Regularizare
130016250743	27.04.2023	5004126568	DJ,CRAIOVA,Brancusi Constantin,1	Energie activă	6,00	KWH	Regularizare
190012043607	23.11.2022	5004126569	DJ,CRAIOVA,BUCURESTI,1	Energie activă	55.969,00	KWH	Regularizare
210000249456	27.12.2022	5004126569	DJ,CRAIOVA,BUCURESTI,1	Energie activă	-55.969,00	KWH	Regularizare
110016671029	28.12.2022	5004126569	DJ,CRAIOVA,BUCURESTI,1	Energie activă	55.969,00	KWH	Regularizare
220000088890	26.01.2023	5004126569	DJ,CRAIOVA,BUCURESTI,1	Energie activă	-55.969,00	KWH	Regularizare
110016875690	31.01.2023	5004126569	DJ,CRAIOVA,BUCURESTI,1	Energie activă	55.969,00	KWH	Regularizare
110016615587	23.12.2022	5004126569	DJ,CRAIOVA,BUCURESTI,1	Energie activă	62.811,00	KWH	Regularizare
220000086784	27.12.2022	5004126569	DJ,CRAIOVA,BUCURESTI,1	Energie activă	-62.811,00	KWH	Regularizare
110016680708	28.12.2022	5004126569	DJ,CRAIOVA,BUCURESTI,1	Energie activă	62.811,00	KWH	Regularizare
210000272812	26.01.2023	5004126569	DJ,CRAIOVA,BUCURESTI,1	Energie activă	-62.811,00	KWH	Regularizare
110016886416	31.01.2023	5004126569	DJ,CRAIOVA,BUCURESTI,1	Energie activă	62.811,00	KWH	Regularizare
160015074784	25.01.2023	5004126569	DJ,CRAIOVA,BUCURESTI,1	Energie activă	36.935,00	KWH	Regularizare
210000271037	26.01.2023	5004126569	DJ,CRAIOVA,BUCURESTI,1	Energie activă	-36.935,00	KWH	Regularizare
110016897338	31.01.2023	5004126569	DJ,CRAIOVA,BUCURESTI,1	Energie activă	36.935,00	KWH	Regularizare
160015074784	25.01.2023	5004126569	DJ,CRAIOVA,BUCURESTI,1	Energie activă	39.397,00	KWH	Regularizare
210000271037	31.01.2023	5004126569	DJ,CRAIOVA,BUCURESTI,1	Energie activă	-39.397,00	KWH	Regularizare
110016897338	31.01.2023	5004126569	DJ,CRAIOVA,BUCURESTI,1	Energie activă	39.397,00	KWH	Regularizare
160015233751	24.02.2023	5004126569	DJ,CRAIOVA,BUCURESTI,1	Energie activă	58.628,00	KWH	Regularizare
130016100395	27.03.2023	5004126569	DJ,CRAIOVA,BUCURESTI,1	Energie activă	0,00	KWH	Regularizare
130016100395	27.03.2023	5004126569	DJ,CRAIOVA,BUCURESTI,1	Energie activă	53.975,00	KWH	Regularizare

170015145827	27.04.2023	5004126569	DJ,CRAIOVA,BUCURESTI,1	Energie activă	68.841,00	KWH	Regularizare
150014983883	23.11.2022	5004126570	DJ,CRAIOVA,Alexandru Ioan Cuza, 1	Energie activă	1.189,00	KWH	Regularizare
210000246253	27.12.2022	5004126570	DJ,CRAIOVA,Alexandru Ioan Cuza, 1	Energie activă	-1.189,00	KWH	Regularizare
110016671038	28.12.2022	5004126570	DJ,CRAIOVA,Alexandru Ioan Cuza, 1	Energie activă	1.189,00	KWH	Regularizare
22000088882	26.01.2023	5004126570	DJ,CRAIOVA,Alexandru Ioan Cuza, 1	Energie activă	-1.189,00	KWH	Regularizare
110016875699	31.01.2023	5004126570	DJ,CRAIOVA,Alexandru Ioan Cuza, 1	Energie activă	1.189,00	KWH	Regularizare
150015145145	23.12.2022	5004126570	DJ,CRAIOVA,Alexandru Ioan Cuza, 1	Energie activă	2.248,00	KWH	Regularizare
210000241196	27.12.2022	5004126570	DJ,CRAIOVA,Alexandru Ioan Cuza, 1	Energie activă	-2.248,00	KWH	Regularizare
110016680717	28.12.2022	5004126570	DJ,CRAIOVA,Alexandru Ioan Cuza, 1	Energie activă	2.248,00	KWH	Regularizare
210000272804	26.01.2023	5004126570	DJ,CRAIOVA,Alexandru Ioan Cuza, 1	Energie activă	-2.248,00	KWH	Regularizare
110016886425	31.01.2023	5004126570	DJ,CRAIOVA,Alexandru Ioan Cuza, 1	Energie activă	2.248,00	KWH	Regularizare
160015074793	25.01.2023	5004126570	DJ,CRAIOVA,Alexandru Ioan Cuza, 1	Energie activă	1.694,00	KWH	Regularizare
210000270985	26.01.2023	5004126570	DJ,CRAIOVA,Alexandru Ioan Cuza, 1	Energie activă	-1.694,00	KWH	Regularizare
110016897347	31.01.2023	5004126570	DJ,CRAIOVA,Alexandru Ioan Cuza, 1	Energie activă	1.694,00	KWH	Regularizare
160015074793	25.01.2023	5004126570	DJ,CRAIOVA,Alexandru Ioan Cuza, 1	Energie activă	1.808,00	KWH	Regularizare
210000270985	26.01.2023	5004126570	DJ,CRAIOVA,Alexandru Ioan Cuza, 1	Energie activă	-1.808,00	KWH	Regularizare
110016897347	31.01.2023	5004126570	DJ,CRAIOVA,Alexandru Ioan Cuza, 1	Energie activă	1.808,00	KWH	Regularizare
160015233760	24.02.2023	5004126570	DJ,CRAIOVA,Alexandru Ioan Cuza, 1	Energie activă	4.751,00	KWH	Regularizare
160015422703	27.03.2023	5004126570	DJ,CRAIOVA,Alexandru Ioan Cuza, 1	Energie activă	9.140,00	KWH	Regularizare
170015145836	27.04.2023	5004126570	DJ,CRAIOVA,Alexandru Ioan Cuza, 1	Energie activă	7.919,00	KWH	Regularizare
190012043594	23.11.2022	5004126571	DJ,CRAIOVA,AMARADIEI,1	Energie activă	37,00	KWH	Estimare
210000249490	27.12.2022	5004126571	DJ,CRAIOVA,AMARADIEI,1	Energie activă	-37,00	KWH	Estimare
110016671016	28.12.2022	5004126571	DJ,CRAIOVA,AMARADIEI,1	Energie activă	37,00	KWH	Estimare
220000088903	26.01.2023	5004126571	DJ,CRAIOVA,AMARADIEI,1	Energie activă	-37,00	KWH	Estimare
110016875677	31.01.2023	5004126571	DJ,CRAIOVA,AMARADIEI,1	Energie activă	37,00	KWH	Estimare
160015233738	24.02.2023	5004126571	DJ,CRAIOVA,AMARADIEI,1	Energie activă	40,00	KWH	Regularizare
110016615574	23.12.2022	5004126571	DJ,CRAIOVA,AMARADIEI,1	Energie activă	37,00	KWH	Estimare
220000086816	27.12.2022	5004126571	DJ,CRAIOVA,AMARADIEI,1	Energie activă	-37,00	KWH	Estimare
110016680695	28.12.2022	5004126571	DJ,CRAIOVA,AMARADIEI,1	Energie activă	37,00	KWH	Estimare
210000272825	26.01.2023	5004126571	DJ,CRAIOVA,AMARADIEI,1	Energie activă	-37,00	KWH	Estimare
110016886403	31.01.2023	5004126571	DJ,CRAIOVA,AMARADIEI,1	Energie activă	37,00	KWH	Estimare
160015233738	24.02.2023	5004126571	DJ,CRAIOVA,AMARADIEI,1	Energie activă	38,00	KWH	Regularizare
160015074771	25.01.2023	5004126571	DJ,CRAIOVA,AMARADIEI,1	Energie activă	18,00	KWH	Estimare
210000271079	26.01.2023	5004126571	DJ,CRAIOVA,AMARADIEI,1	Energie activă	-18,00	KWH	Estimare
110016897325	31.01.2023	5004126571	DJ,CRAIOVA,AMARADIEI,1	Energie activă	18,00	KWH	Estimare
160015233738	24.02.2023	5004126571	DJ,CRAIOVA,AMARADIEI,1	Energie activă	19,00	KWH	Regularizare

160015074771	25.01.2023	5004126571	DJ,CRAIOVA,AMARADIEI,1	Energie activă	19,00	KWH	Estimare
210000271079	26.01.2023	5004126571	DJ,CRAIOVA,AMARADIEI,1	Energie activă	-19,00	KWH	Estimare
110016897325	31.01.2023	5004126571	DJ,CRAIOVA,AMARADIEI,1	Energie activă	19,00	KWH	Estimare
160015233738	24.02.2023	5004126571	DJ,CRAIOVA,AMARADIEI,1	Energie activă	21,00	KWH	Regularizare
160015233738	24.02.2023	5004126571	DJ,CRAIOVA,AMARADIEI,1	Energie activă	4,00	KWH	Regularizare
160015233738	24.02.2023	5004126571	DJ,CRAIOVA,AMARADIEI,1	Energie activă	33,00	KWH	Estimare
170015145813	27.04.2023	5004126571	DJ,CRAIOVA,AMARADIEI,1	Energie activă	36,00	KWH	Regularizare
130016100382	27.03.2023	5004126571	DJ,CRAIOVA,AMARADIEI,1	Energie activă	37,00	KWH	Estimare
170015145813	27.04.2023	5004126571	DJ,CRAIOVA,AMARADIEI,1	Energie activă	36,00	KWH	Regularizare
170015145813	27.04.2023	5004126571	DJ,CRAIOVA,AMARADIEI,1	Energie activă	41,00	KWH	Regularizare
150014983903	23.11.2022	5004126572	DJ,CRAIOVA,BUCURESTI,1	Energie activă	345,00	KWH	Estimare
210000249506	27.12.2022	5004126572	DJ,CRAIOVA,BUCURESTI,1	Energie activă	-345,00	KWH	Estimare
110016671058	28.12.2022	5004126572	DJ,CRAIOVA,BUCURESTI,1	Energie activă	345,00	KWH	Estimare
160015074813	25.01.2023	5004126572	DJ,CRAIOVA,BUCURESTI,1	Energie activă	371,00	KWH	Regularizare
210000270884	26.01.2023	5004126572	DJ,CRAIOVA,BUCURESTI,1	Energie activă	-371,00	KWH	Regularizare
220000088864	26.01.2023	5004126572	DJ,CRAIOVA,BUCURESTI,1	Energie activă	-345,00	KWH	Regularizare
110016875719	31.01.2023	5004126572	DJ,CRAIOVA,BUCURESTI,1	Energie activă	345,00	KWH	Estimare
110016897367	31.01.2023	5004126572	DJ,CRAIOVA,BUCURESTI,1	Energie activă	371,00	KWH	Regularizare
150015145165	23.12.2022	5004126572	DJ,CRAIOVA,BUCURESTI,1	Energie activă	345,00	KWH	Estimare
210000241160	27.12.2022	5004126572	DJ,CRAIOVA,BUCURESTI,1	Energie activă	-345,00	KWH	Estimare
110016680737	28.12.2022	5004126572	DJ,CRAIOVA,BUCURESTI,1	Energie activă	345,00	KWH	Estimare
160015074813	25.01.2023	5004126572	DJ,CRAIOVA,BUCURESTI,1	Energie activă	358,00	KWH	Regularizare
210000270884	26.01.2023	5004126572	DJ,CRAIOVA,BUCURESTI,1	Energie activă	-358,00	KWH	Regularizare
210000272787	26.01.2023	5004126572	DJ,CRAIOVA,BUCURESTI,1	Energie activă	-345,00	KWH	Estimare
110016886445	31.01.2023	5004126572	DJ,CRAIOVA,BUCURESTI,1	Energie activă	345,00	KWH	Estimare
110016897367	31.01.2023	5004126572	DJ,CRAIOVA,BUCURESTI,1	Energie activă	358,00	KWH	Regularizare
160015074813	25.01.2023	5004126572	DJ,CRAIOVA,BUCURESTI,1	Energie activă	107,00	KWH	Regularizare
210000270884	26.01.2023	5004126572	DJ,CRAIOVA,BUCURESTI,1	Energie activă	-107,00	KWH	Regularizare
110016897367	31.01.2023	5004126572	DJ,CRAIOVA,BUCURESTI,1	Energie activă	107,00	KWH	Regularizare
160015074813	25.01.2023	5004126572	DJ,CRAIOVA,BUCURESTI,1	Energie activă	67,00	KWH	Estimare
210000270884	26.01.2023	5004126572	DJ,CRAIOVA,BUCURESTI,1	Energie activă	-67,00	KWH	Estimare
110016897367	31.01.2023	5004126572	DJ,CRAIOVA,BUCURESTI,1	Energie activă	67,00	KWH	Estimare
130016250722	27.04.2023	5004126572	DJ,CRAIOVA,BUCURESTI,1	Energie activă	75,00	KWH	Regularizare
160015074813	25.01.2023	5004126572	DJ,CRAIOVA,BUCURESTI,1	Energie activă	178,00	KWH	Estimare
210000270884	26.01.2023	5004126572	DJ,CRAIOVA,BUCURESTI,1	Energie activă	-178,00	KWH	Estimare
110016897367	31.01.2023	5004126572	DJ,CRAIOVA,BUCURESTI,1	Energie activă	178,00	KWH	Estimare

130016250722	27.04.2023	5004126572	DJ,CRAIOVA,BUCURESTI,1	Energie activă	201,00	KWH	Regularizare
1600152333780	24.02.2023	5004126572	DJ,CRAIOVA,BUCURESTI,1	Energie activă	345,00	KWH	Estimare
130016250722	27.04.2023	5004126572	DJ,CRAIOVA,BUCURESTI,1	Energie activă	390,00	KWH	Regularizare
1600154222723	27.03.2023	5004126572	DJ,CRAIOVA,BUCURESTI,1	Energie activă	345,00	KWH	Estimare
130016250722	27.04.2023	5004126572	DJ,CRAIOVA,BUCURESTI,1	Energie activă	352,00	KWH	Regularizare
130016250722	27.04.2023	5004126572	DJ,CRAIOVA,BUCURESTI,1	Energie activă	391,00	KWH	Regularizare
190012043592	23.11.2022	5004126573	DJ,CRAIOVA,IANCU JIANU,1	Energie activă	208,00	KWH	Estimare
210000249491	27.12.2022	5004126573	DJ,CRAIOVA,IANCU JIANU,1	Energie activă	-208,00	KWH	Estimare
110016671014	28.12.2022	5004126573	DJ,CRAIOVA,IANCU JIANU,1	Energie activă	208,00	KWH	Estimare
160015074769	25.01.2023	5004126573	DJ,CRAIOVA,IANCU JIANU,1	Energie activă	206,00	KWH	Regularizare
210000271081	26.01.2023	5004126573	DJ,CRAIOVA,IANCU JIANU,1	Energie activă	-206,00	KWH	Regularizare
220000088904	26.01.2023	5004126573	DJ,CRAIOVA,IANCU JIANU,1	Energie activă	-208,00	KWH	Estimare
110016875675	31.01.2023	5004126573	DJ,CRAIOVA,IANCU JIANU,1	Energie activă	208,00	KWH	Estimare
110016897323	31.01.2023	5004126573	DJ,CRAIOVA,IANCU JIANU,1	Energie activă	206,00	KWH	Regularizare
110016615572	23.12.2022	5004126573	DJ,CRAIOVA,IANCU JIANU,1	Energie activă	208,00	KWH	Estimare
220000086818	27.12.2022	5004126573	DJ,CRAIOVA,IANCU JIANU,1	Energie activă	-208,00	KWH	Estimare
110016680693	28.12.2022	5004126573	DJ,CRAIOVA,IANCU JIANU,1	Energie activă	208,00	KWH	Estimare
160015074769	25.01.2023	5004126573	DJ,CRAIOVA,IANCU JIANU,1	Energie activă	200,00	KWH	Regularizare
210000271081	26.01.2023	5004126573	DJ,CRAIOVA,IANCU JIANU,1	Energie activă	-200,00	KWH	Regularizare
210000272826	26.01.2023	5004126573	DJ,CRAIOVA,IANCU JIANU,1	Energie activă	-208,00	KWH	Estimare
110016886401	31.01.2023	5004126573	DJ,CRAIOVA,IANCU JIANU,1	Energie activă	208,00	KWH	Estimare
110016897323	31.01.2023	5004126573	DJ,CRAIOVA,IANCU JIANU,1	Energie activă	200,00	KWH	Regularizare
160015074769	25.01.2023	5004126573	DJ,CRAIOVA,IANCU JIANU,1	Energie activă	100,00	KWH	Regularizare
210000271081	26.01.2023	5004126573	DJ,CRAIOVA,IANCU JIANU,1	Energie activă	-100,00	KWH	Regularizare
110016897323	31.01.2023	5004126573	DJ,CRAIOVA,IANCU JIANU,1	Energie activă	100,00	KWH	Regularizare
160015074769	25.01.2023	5004126573	DJ,CRAIOVA,IANCU JIANU,1	Energie activă	27,00	KWH	Regularizare
210000271081	26.01.2023	5004126573	DJ,CRAIOVA,IANCU JIANU,1	Energie activă	-27,00	KWH	Regularizare
110016897323	31.01.2023	5004126573	DJ,CRAIOVA,IANCU JIANU,1	Energie activă	27,00	KWH	Regularizare
160015074769	25.01.2023	5004126573	DJ,CRAIOVA,IANCU JIANU,1	Energie activă	81,00	KWH	Estimare
210000271081	26.01.2023	5004126573	DJ,CRAIOVA,IANCU JIANU,1	Energie activă	-81,00	KWH	Estimare
110016897323	31.01.2023	5004126573	DJ,CRAIOVA,IANCU JIANU,1	Energie activă	81,00	KWH	Estimare
170015145811	27.04.2023	5004126573	DJ,CRAIOVA,IANCU JIANU,1	Energie activă	97,00	KWH	Regularizare
160015233736	24.02.2023	5004126573	DJ,CRAIOVA,IANCU JIANU,1	Energie activă	208,00	KWH	Estimare
170015145811	27.04.2023	5004126573	DJ,CRAIOVA,IANCU JIANU,1	Energie activă	250,00	KWH	Regularizare
130016100380	27.03.2023	5004126573	DJ,CRAIOVA,IANCU JIANU,1	Energie activă	208,00	KWH	Estimare
170015145811	27.04.2023	5004126573	DJ,CRAIOVA,IANCU JIANU,1	Energie activă	226,00	KWH	Regularizare

170015145811	27.04.2023	5004126573	DJ,CRAIOVA,IANCU JIANU,1	Energie activă	249,00	KWH	Regularizare
190012043600	23.11.2022	5004126574	DJ,CRAIOVA,BRESTEI,1	Energie activă	78,00	KWH	Estimare
210000249484	27.12.2022	5004126574	DJ,CRAIOVA,BRESTEI,1	Energie activă	-78,00	KWH	Estimare
110016671022	28.12.2022	5004126574	DJ,CRAIOVA,BRESTEI,1	Energie activă	78,00	KWH	Estimare
160015074777	25.01.2023	5004126574	DJ,CRAIOVA,BRESTEI,1	Energie activă	38,00	KWH	Regularizare
210000271691	26.01.2023	5004126574	DJ,CRAIOVA,BRESTEI,1	Energie activă	-38,00	KWH	Regularizare
220000088897	26.01.2023	5004126574	DJ,CRAIOVA,BRESTEI,1	Energie activă	-78,00	KWH	Estimare
110016875683	31.01.2023	5004126574	DJ,CRAIOVA,BRESTEI,1	Energie activă	78,00	KWH	Estimare
110016897331	31.01.2023	5004126574	DJ,CRAIOVA,BRESTEI,1	Energie activă	38,00	KWH	Regularizare
210000346996	05.04.2023	5004126574	DJ,CRAIOVA,BRESTEI,1	Energie activă	-38,00	KWH	Regularizare
110017324664	07.04.2023	5004126574	DJ,CRAIOVA,BRESTEI,1	Energie activă	38,00	KWH	Regularizare
110016615580	23.12.2022	5004126574	DJ,CRAIOVA,BRESTEI,1	Energie activă	78,00	KWH	Estimare
220000086791	27.12.2022	5004126574	DJ,CRAIOVA,BRESTEI,1	Energie activă	-78,00	KWH	Estimare
110016680701	28.12.2022	5004126574	DJ,CRAIOVA,BRESTEI,1	Energie activă	78,00	KWH	Estimare
160015074777	25.01.2023	5004126574	DJ,CRAIOVA,BRESTEI,1	Energie activă	37,00	KWH	Regularizare
210000271691	26.01.2023	5004126574	DJ,CRAIOVA,BRESTEI,1	Energie activă	-37,00	KWH	Regularizare
210000272819	26.01.2023	5004126574	DJ,CRAIOVA,BRESTEI,1	Energie activă	-78,00	KWH	Estimare
110016886409	31.01.2023	5004126574	DJ,CRAIOVA,BRESTEI,1	Energie activă	78,00	KWH	Estimare
110016897331	31.01.2023	5004126574	DJ,CRAIOVA,BRESTEI,1	Energie activă	37,00	KWH	Regularizare
210000346996	05.04.2023	5004126574	DJ,CRAIOVA,BRESTEI,1	Energie activă	-37,00	KWH	Regularizare
210000351637	05.04.2023	5004126574	DJ,CRAIOVA,BRESTEI,1	Energie activă	-78,00	KWH	Estimare
110017321647	07.04.2023	5004126574	DJ,CRAIOVA,BRESTEI,1	Energie activă	78,00	KWH	Estimare
110017324664	07.04.2023	5004126574	DJ,CRAIOVA,BRESTEI,1	Energie activă	37,00	KWH	Regularizare
160015074777	25.01.2023	5004126574	DJ,CRAIOVA,BRESTEI,1	Energie activă	17,00	KWH	Regularizare
210000271691	26.01.2023	5004126574	DJ,CRAIOVA,BRESTEI,1	Energie activă	-17,00	KWH	Regularizare
110016897331	31.01.2023	5004126574	DJ,CRAIOVA,BRESTEI,1	Energie activă	17,00	KWH	Regularizare
210000346996	05.04.2023	5004126574	DJ,CRAIOVA,BRESTEI,1	Energie activă	-17,00	KWH	Regularizare
110017324664	07.04.2023	5004126574	DJ,CRAIOVA,BRESTEI,1	Energie activă	17,00	KWH	Regularizare
160015074777	25.01.2023	5004126574	DJ,CRAIOVA,BRESTEI,1	Energie activă	3,00	KWH	Estimare
210000271691	26.01.2023	5004126574	DJ,CRAIOVA,BRESTEI,1	Energie activă	-3,00	KWH	Estimare
110016897331	31.01.2023	5004126574	DJ,CRAIOVA,BRESTEI,1	Energie activă	3,00	KWH	Estimare
210000346996	05.04.2023	5004126574	DJ,CRAIOVA,BRESTEI,1	Energie activă	-3,00	KWH	Estimare
110017324664	07.04.2023	5004126574	DJ,CRAIOVA,BRESTEI,1	Energie activă	3,00	KWH	Estimare
170015145819	27.04.2023	5004126574	DJ,CRAIOVA,BRESTEI,1	Energie activă	4,00	KWH	Regularizare
160015074777	25.01.2023	5004126574	DJ,CRAIOVA,BRESTEI,1	Energie activă	40,00	KWH	Estimare
210000271691	26.01.2023	5004126574	DJ,CRAIOVA,BRESTEI,1	Energie activă	-40,00	KWH	Estimare

110016897331	31.01.2023	5004126574	DJ,CRAIOVA,BRESTEI,1	Energie activă	40,00	KWH	Estimare
210000346996	05.04.2023	5004126574	DJ,CRAIOVA,BRESTEI,1	Energie activă	-40,00	KWH	Estimare
110017324664	07.04.2023	5004126574	DJ,CRAIOVA,BRESTEI,1	Energie activă	40,00	KWH	Estimare
170015145819	27.04.2023	5004126574	DJ,CRAIOVA,BRESTEI,1	Energie activă	57,00	KWH	Regularizare
160015233744	24.02.2023	5004126574	DJ,CRAIOVA,BRESTEI,1	Energie activă	78,00	KWH	Estimare
210000344950	04.04.2023	5004126574	DJ,CRAIOVA,BRESTEI,1	Energie activă	-78,00	KWH	Estimare
110017327695	07.04.2023	5004126574	DJ,CRAIOVA,BRESTEI,1	Energie activă	78,00	KWH	Estimare
170015145819	27.04.2023	5004126574	DJ,CRAIOVA,BRESTEI,1	Energie activă	110,00	KWH	Regularizare
130016100388	27.03.2023	5004126574	DJ,CRAIOVA,BRESTEI,1	Energie activă	78,00	KWH	Estimare
210000340917	04.04.2023	5004126574	DJ,CRAIOVA,BRESTEI,1	Energie activă	-78,00	KWH	Estimare
110017330727	07.04.2023	5004126574	DJ,CRAIOVA,BRESTEI,1	Energie activă	78,00	KWH	Estimare
170015145819	27.04.2023	5004126574	DJ,CRAIOVA,BRESTEI,1	Energie activă	99,00	KWH	Regularizare
170015145819	27.04.2023	5004126574	DJ,CRAIOVA,BRESTEI,1	Energie activă	109,00	KWH	Regularizare
150014983931	23.11.2022	5004126575	DJ,CRAIOVA,Alexandru Ioan Cuza,1	Energie activă	32,00	KWH	Estimare
210000249404	27.12.2022	5004126575	DJ,CRAIOVA,Alexandru Ioan Cuza,1	Energie activă	-32,00	KWH	Estimare
110016671086	28.12.2022	5004126575	DJ,CRAIOVA,Alexandru Ioan Cuza,1	Energie activă	32,00	KWH	Estimare
130015751239	25.01.2023	5004126575	DJ,CRAIOVA,Alexandru Ioan Cuza,1	Energie activă	180,00	KWH	Regularizare
210000270957	26.01.2023	5004126575	DJ,CRAIOVA,Alexandru Ioan Cuza,1	Energie activă	-180,00	KWH	Regularizare
210000273959	26.01.2023	5004126575	DJ,CRAIOVA,Alexandru Ioan Cuza,1	Energie activă	-32,00	KWH	Estimare
110016875747	31.01.2023	5004126575	DJ,CRAIOVA,Alexandru Ioan Cuza,1	Energie activă	32,00	KWH	Estimare
110016897395	31.01.2023	5004126575	DJ,CRAIOVA,Alexandru Ioan Cuza,1	Energie activă	180,00	KWH	Regularizare
120015785122	23.12.2022	5004126575	DJ,CRAIOVA,Alexandru Ioan Cuza,1	Energie activă	32,00	KWH	Estimare
220000086755	27.12.2022	5004126575	DJ,CRAIOVA,Alexandru Ioan Cuza,1	Energie activă	-32,00	KWH	Estimare
110016680765	28.12.2022	5004126575	DJ,CRAIOVA,Alexandru Ioan Cuza,1	Energie activă	32,00	KWH	Estimare
130015751239	25.01.2023	5004126575	DJ,CRAIOVA,Alexandru Ioan Cuza,1	Energie activă	175,00	KWH	Regularizare
210000270957	26.01.2023	5004126575	DJ,CRAIOVA,Alexandru Ioan Cuza,1	Energie activă	-175,00	KWH	Regularizare
210000272760	26.01.2023	5004126575	DJ,CRAIOVA,Alexandru Ioan Cuza,1	Energie activă	-32,00	KWH	Estimare
110016886473	31.01.2023	5004126575	DJ,CRAIOVA,Alexandru Ioan Cuza,1	Energie activă	32,00	KWH	Estimare
110016897395	31.01.2023	5004126575	DJ,CRAIOVA,Alexandru Ioan Cuza,1	Energie activă	175,00	KWH	Regularizare
130015751239	25.01.2023	5004126575	DJ,CRAIOVA,Alexandru Ioan Cuza,1	Energie activă	70,00	KWH	Regularizare
210000270957	26.01.2023	5004126575	DJ,CRAIOVA,Alexandru Ioan Cuza,1	Energie activă	-70,00	KWH	Regularizare
110016897395	31.01.2023	5004126575	DJ,CRAIOVA,Alexandru Ioan Cuza,1	Energie activă	70,00	KWH	Regularizare
130015751239	25.01.2023	5004126575	DJ,CRAIOVA,Alexandru Ioan Cuza,1	Energie activă	3,00	KWH	Estimare
210000270957	26.01.2023	5004126575	DJ,CRAIOVA,Alexandru Ioan Cuza,1	Energie activă	-3,00	KWH	Estimare
110016897395	31.01.2023	5004126575	DJ,CRAIOVA,Alexandru Ioan Cuza,1	Energie activă	3,00	KWH	Estimare
130016250750	27.04.2023	5004126575	DJ,CRAIOVA,Alexandru Ioan Cuza,1	Energie activă	10,00	KWH	Regularizare

130015751239	25.01.2023	5004126575	DJ,CRAIOVA,Alexandru Ioan Cuza,1	Energie activă	17,00	KWH	Estimare
210000270957	26.01.2023	5004126575	DJ,CRAIOVA,Alexandru Ioan Cuza,1	Energie activă	-17,00	KWH	Estimare
110016897395	31.01.2023	5004126575	DJ,CRAIOVA,Alexandru Ioan Cuza,1	Energie activă	17,00	KWH	Estimare
130016250750	27.04.2023	5004126575	DJ,CRAIOVA,Alexandru Ioan Cuza,1	Energie activă	51,00	KWH	Regularizare
170014810486	24.02.2023	5004126575	DJ,CRAIOVA,Alexandru Ioan Cuza,1	Energie activă	32,00	KWH	Estimare
130016250750	27.04.2023	5004126575	DJ,CRAIOVA,Alexandru Ioan Cuza,1	Energie activă	99,00	KWH	Regularizare
160015422751	27.03.2023	5004126575	DJ,CRAIOVA,Alexandru Ioan Cuza,1	Energie activă	32,00	KWH	Estimare
130016250750	27.04.2023	5004126575	DJ,CRAIOVA,Alexandru Ioan Cuza,1	Energie activă	90,00	KWH	Regularizare
130016250750	27.04.2023	5004126575	DJ,CRAIOVA,Alexandru Ioan Cuza,1	Energie activă	99,00	KWH	Regularizare
150014983938	23.11.2022	5004126576	DJ,CRAIOVA,Sararilor,1	Energie activă	336,00	KWH	Regularizare
210000249398	27.12.2022	5004126576	DJ,CRAIOVA,Sararilor,1	Energie activă	-336,00	KWH	Regularizare
110016671093	28.12.2022	5004126576	DJ,CRAIOVA,Sararilor,1	Energie activă	336,00	KWH	Regularizare
220000088843	26.01.2023	5004126576	DJ,CRAIOVA,Sararilor,1	Energie activă	-336,00	KWH	Regularizare
110016875754	31.01.2023	5004126576	DJ,CRAIOVA,Sararilor,1	Energie activă	336,00	KWH	Regularizare
150014983938	23.11.2022	5004126576	DJ,CRAIOVA,Sararilor,1	Energie activă	208,00	KWH	Estimare
210000249398	27.12.2022	5004126576	DJ,CRAIOVA,Sararilor,1	Energie activă	-208,00	KWH	Estimare
110016671093	28.12.2022	5004126576	DJ,CRAIOVA,Sararilor,1	Energie activă	208,00	KWH	Estimare
220000088843	26.01.2023	5004126576	DJ,CRAIOVA,Sararilor,1	Energie activă	-208,00	KWH	Estimare
110016875754	31.01.2023	5004126576	DJ,CRAIOVA,Sararilor,1	Energie activă	208,00	KWH	Estimare
170014810493	24.02.2023	5004126576	DJ,CRAIOVA,Sararilor,1	Energie activă	216,00	KWH	Regularizare
120015785129	23.12.2022	5004126576	DJ,CRAIOVA,Sararilor,1	Energie activă	538,00	KWH	Estimare
220000086724	27.12.2022	5004126576	DJ,CRAIOVA,Sararilor,1	Energie activă	-538,00	KWH	Estimare
110016680772	28.12.2022	5004126576	DJ,CRAIOVA,Sararilor,1	Energie activă	538,00	KWH	Estimare
210000272753	26.01.2023	5004126576	DJ,CRAIOVA,Sararilor,1	Energie activă	-538,00	KWH	Estimare
110016886480	31.01.2023	5004126576	DJ,CRAIOVA,Sararilor,1	Energie activă	538,00	KWH	Estimare
170014810493	24.02.2023	5004126576	DJ,CRAIOVA,Sararilor,1	Energie activă	541,00	KWH	Regularizare
130015751246	25.01.2023	5004126576	DJ,CRAIOVA,Sararilor,1	Energie activă	260,00	KWH	Estimare
210000270950	26.01.2023	5004126576	DJ,CRAIOVA,Sararilor,1	Energie activă	-260,00	KWH	Estimare
110016897402	31.01.2023	5004126576	DJ,CRAIOVA,Sararilor,1	Energie activă	260,00	KWH	Estimare
170014810493	24.02.2023	5004126576	DJ,CRAIOVA,Sararilor,1	Energie activă	270,00	KWH	Regularizare
130015751246	25.01.2023	5004126576	DJ,CRAIOVA,Sararilor,1	Energie activă	278,00	KWH	Estimare
210000270950	26.01.2023	5004126576	DJ,CRAIOVA,Sararilor,1	Energie activă	-278,00	KWH	Estimare
110016897402	31.01.2023	5004126576	DJ,CRAIOVA,Sararilor,1	Energie activă	278,00	KWH	Estimare
170014810493	24.02.2023	5004126576	DJ,CRAIOVA,Sararilor,1	Energie activă	289,00	KWH	Regularizare
170014810493	24.02.2023	5004126576	DJ,CRAIOVA,Sararilor,1	Energie activă	325,00	KWH	Regularizare
170014810493	24.02.2023	5004126576	DJ,CRAIOVA,Sararilor,1	Energie activă	226,00	KWH	Estimare

130016250757	27.04.2023	5004126576	DJ,CRAIOVA,Saranilor,1	Energie activă	238,00	KWH	Regularizare
160015422758	27.03.2023	5004126576	DJ,CRAIOVA,Saranilor,1	Energie activă	538,00	KWH	Estimare
130016250757	27.04.2023	5004126576	DJ,CRAIOVA,Saranilor,1	Energie activă	512,00	KWH	Regularizare
130016250757	27.04.2023	5004126576	DJ,CRAIOVA,Saranilor,1	Energie activă	566,00	KWH	Regularizare
120015621858	23.11.2022	5004126577	DJ,CRAIOVA,BUCURESTI,1	Energie activă	196,00	KWH	Regularizare
210000249352	27.12.2022	5004126577	DJ,CRAIOVA,BUCURESTI,1	Energie activă	-196,00	KWH	Regularizare
110016671103	28.12.2022	5004126577	DJ,CRAIOVA,BUCURESTI,1	Energie activă	196,00	KWH	Regularizare
210000273950	26.01.2023	5004126577	DJ,CRAIOVA,BUCURESTI,1	Energie activă	-196,00	KWH	Regularizare
110016875764	31.01.2023	5004126577	DJ,CRAIOVA,BUCURESTI,1	Energie activă	196,00	KWH	Regularizare
120015621858	23.11.2022	5004126577	DJ,CRAIOVA,BUCURESTI,1	Energie activă	118,00	KWH	Estimare
210000249352	27.12.2022	5004126577	DJ,CRAIOVA,BUCURESTI,1	Energie activă	-118,00	KWH	Estimare
110016671103	28.12.2022	5004126577	DJ,CRAIOVA,BUCURESTI,1	Energie activă	118,00	KWH	Estimare
210000273950	26.01.2023	5004126577	DJ,CRAIOVA,BUCURESTI,1	Energie activă	-118,00	KWH	Estimare
110016875764	31.01.2023	5004126577	DJ,CRAIOVA,BUCURESTI,1	Energie activă	118,00	KWH	Estimare
170014810503	24.02.2023	5004126577	DJ,CRAIOVA,BUCURESTI,1	Energie activă	125,00	KWH	Regularizare
120015785139	23.12.2022	5004126577	DJ,CRAIOVA,BUCURESTI,1	Energie activă	306,00	KWH	Estimare
22000086696	27.12.2022	5004126577	DJ,CRAIOVA,BUCURESTI,1	Energie activă	-306,00	KWH	Estimare
110016680782	28.12.2022	5004126577	DJ,CRAIOVA,BUCURESTI,1	Energie activă	306,00	KWH	Estimare
210000272744	26.01.2023	5004126577	DJ,CRAIOVA,BUCURESTI,1	Energie activă	-306,00	KWH	Estimare
110016886490	31.01.2023	5004126577	DJ,CRAIOVA,BUCURESTI,1	Energie activă	306,00	KWH	Estimare
170014810503	24.02.2023	5004126577	DJ,CRAIOVA,BUCURESTI,1	Energie activă	312,00	KWH	Regularizare
130015751256	25.01.2023	5004126577	DJ,CRAIOVA,BUCURESTI,1	Energie activă	148,00	KWH	Estimare
210000270903	26.01.2023	5004126577	DJ,CRAIOVA,BUCURESTI,1	Energie activă	-148,00	KWH	Estimare
110016897412	31.01.2023	5004126577	DJ,CRAIOVA,BUCURESTI,1	Energie activă	148,00	KWH	Estimare
170014810503	24.02.2023	5004126577	DJ,CRAIOVA,BUCURESTI,1	Energie activă	156,00	KWH	Regularizare
130015751256	25.01.2023	5004126577	DJ,CRAIOVA,BUCURESTI,1	Energie activă	158,00	KWH	Estimare
210000270903	26.01.2023	5004126577	DJ,CRAIOVA,BUCURESTI,1	Energie activă	-158,00	KWH	Estimare
110016897412	31.01.2023	5004126577	DJ,CRAIOVA,BUCURESTI,1	Energie activă	158,00	KWH	Estimare
170014810503	24.02.2023	5004126577	DJ,CRAIOVA,BUCURESTI,1	Energie activă	166,00	KWH	Regularizare
170014810503	24.02.2023	5004126577	DJ,CRAIOVA,BUCURESTI,1	Energie activă	229,00	KWH	Regularizare
170014810503	24.02.2023	5004126577	DJ,CRAIOVA,BUCURESTI,1	Energie activă	89,00	KWH	Estimare
130016250767	27.04.2023	5004126577	DJ,CRAIOVA,BUCURESTI,1	Energie activă	95,00	KWH	Regularizare
180014275589	27.03.2023	5004126577	DJ,CRAIOVA,BUCURESTI,1	Energie activă	306,00	KWH	Estimare
130016250767	27.04.2023	5004126577	DJ,CRAIOVA,BUCURESTI,1	Energie activă	295,00	KWH	Regularizare
130016250767	27.04.2023	5004126577	DJ,CRAIOVA,BUCURESTI,1	Energie activă	328,00	KWH	Regularizare
150014983906	23.11.2022	5004126578	DJ,CRAIOVA,Romanescu Nicolae,1	Energie activă	2.337,00	KWH	Estimare

150015145168	23.12.2022	5004126578	DJ,CRAIOVA,Romanescu Nicolae,1	Energie activă	341,00	KWH	Regularizare
210000241151	27.12.2022	5004126578	DJ,CRAIOVA,Romanescu Nicolae,1	Energie activă	-341,00	KWH	Regularizare
210000249475	27.12.2022	5004126578	DJ,CRAIOVA,Romanescu Nicolae,1	Energie activă	-2.337,00	KWH	Estimare
110016671061	28.12.2022	5004126578	DJ,CRAIOVA,Romanescu Nicolae,1	Energie activă	2.337,00	KWH	Estimare
110016680740	28.12.2022	5004126578	DJ,CRAIOVA,Romanescu Nicolae,1	Energie activă	341,00	KWH	Regularizare
210000272784	26.01.2023	5004126578	DJ,CRAIOVA,Romanescu Nicolae,1	Energie activă	-341,00	KWH	Regularizare
220000088861	26.01.2023	5004126578	DJ,CRAIOVA,Romanescu Nicolae,1	Energie activă	-2.337,00	KWH	Estimare
110016875722	31.01.2023	5004126578	DJ,CRAIOVA,Romanescu Nicolae,1	Energie activă	2.337,00	KWH	Estimare
110016886448	31.01.2023	5004126578	DJ,CRAIOVA,Romanescu Nicolae,1	Energie activă	341,00	KWH	Regularizare
210000351621	05.04.2023	5004126578	DJ,CRAIOVA,Romanescu Nicolae,1	Energie activă	-341,00	KWH	Regularizare
110017321663	07.04.2023	5004126578	DJ,CRAIOVA,Romanescu Nicolae,1	Energie activă	341,00	KWH	Regularizare
150015145168	23.12.2022	5004126578	DJ,CRAIOVA,Romanescu Nicolae,1	Energie activă	110,00	KWH	Regularizare
210000241151	27.12.2022	5004126578	DJ,CRAIOVA,Romanescu Nicolae,1	Energie activă	-110,00	KWH	Regularizare
110016680740	28.12.2022	5004126578	DJ,CRAIOVA,Romanescu Nicolae,1	Energie activă	110,00	KWH	Regularizare
210000272784	26.01.2023	5004126578	DJ,CRAIOVA,Romanescu Nicolae,1	Energie activă	-110,00	KWH	Regularizare
110016886448	31.01.2023	5004126578	DJ,CRAIOVA,Romanescu Nicolae,1	Energie activă	110,00	KWH	Regularizare
210000351621	05.04.2023	5004126578	DJ,CRAIOVA,Romanescu Nicolae,1	Energie activă	-110,00	KWH	Regularizare
110017321663	07.04.2023	5004126578	DJ,CRAIOVA,Romanescu Nicolae,1	Energie activă	110,00	KWH	Regularizare
150015145168	23.12.2022	5004126578	DJ,CRAIOVA,Romanescu Nicolae,1	Energie activă	1.558,00	KWH	Estimare
210000241151	27.12.2022	5004126578	DJ,CRAIOVA,Romanescu Nicolae,1	Energie activă	-1.558,00	KWH	Estimare
110016680740	28.12.2022	5004126578	DJ,CRAIOVA,Romanescu Nicolae,1	Energie activă	1.558,00	KWH	Estimare
210000272784	26.01.2023	5004126578	DJ,CRAIOVA,Romanescu Nicolae,1	Energie activă	-1.558,00	KWH	Estimare
110016886448	31.01.2023	5004126578	DJ,CRAIOVA,Romanescu Nicolae,1	Energie activă	1.558,00	KWH	Estimare
160015422726	27.03.2023	5004126578	DJ,CRAIOVA,Romanescu Nicolae,1	Energie activă	0,00	KWH	Regularizare
210000341975	04.04.2023	5004126578	DJ,CRAIOVA,Romanescu Nicolae,1	Energie activă	0,00	KWH	Regularizare
210000351621	05.04.2023	5004126578	DJ,CRAIOVA,Romanescu Nicolae,1	Energie activă	-1.558,00	KWH	Estimare
110017321663	07.04.2023	5004126578	DJ,CRAIOVA,Romanescu Nicolae,1	Energie activă	1.558,00	KWH	Estimare
110017330744	07.04.2023	5004126578	DJ,CRAIOVA,Romanescu Nicolae,1	Energie activă	0,00	KWH	Regularizare
130015751214	25.01.2023	5004126578	DJ,CRAIOVA,Romanescu Nicolae,1	Energie activă	1.131,00	KWH	Estimare
210000271086	26.01.2023	5004126578	DJ,CRAIOVA,Romanescu Nicolae,1	Energie activă	-1.131,00	KWH	Estimare
110016897370	31.01.2023	5004126578	DJ,CRAIOVA,Romanescu Nicolae,1	Energie activă	1.131,00	KWH	Estimare
160015422726	27.03.2023	5004126578	DJ,CRAIOVA,Romanescu Nicolae,1	Energie activă	0,00	KWH	Regularizare
210000341975	04.04.2023	5004126578	DJ,CRAIOVA,Romanescu Nicolae,1	Energie activă	0,00	KWH	Regularizare
210000346980	05.04.2023	5004126578	DJ,CRAIOVA,Romanescu Nicolae,1	Energie activă	-1.131,00	KWH	Estimare
110017324680	07.04.2023	5004126578	DJ,CRAIOVA,Romanescu Nicolae,1	Energie activă	1.131,00	KWH	Estimare
110017330744	07.04.2023	5004126578	DJ,CRAIOVA,Romanescu Nicolae,1	Energie activă	0,00	KWH	Regularizare

130015751214	25.01.2023	5004126578	DJ,CRAIOVA,Romanescu Nicolae,1	Energie activă	1.206,00	KWH	Estimare
210000271086	26.01.2023	5004126578	DJ,CRAIOVA,Romanescu Nicolae,1	Energie activă	-1.206,00	KWH	Estimare
110016897370	31.01.2023	5004126578	DJ,CRAIOVA,Romanescu Nicolae,1	Energie activă	1.206,00	KWH	Estimare
160015422226	27.03.2023	5004126578	DJ,CRAIOVA,Romanescu Nicolae,1	Energie activă	0,00	KWH	Regularizare
210000341975	04.04.2023	5004126578	DJ,CRAIOVA,Romanescu Nicolae,1	Energie activă	0,00	KWH	Regularizare
210000346980	05.04.2023	5004126578	DJ,CRAIOVA,Romanescu Nicolae,1	Energie activă	-1.206,00	KWH	Estimare
110017324680	07.04.2023	5004126578	DJ,CRAIOVA,Romanescu Nicolae,1	Energie activă	1.206,00	KWH	Estimare
110017330744	07.04.2023	5004126578	DJ,CRAIOVA,Romanescu Nicolae,1	Energie activă	0,00	KWH	Regularizare
160015233783	24.02.2023	5004126578	DJ,CRAIOVA,Romanescu Nicolae,1	Energie activă	2.337,00	KWH	Estimare
160015422226	27.03.2023	5004126578	DJ,CRAIOVA,Romanescu Nicolae,1	Energie activă	0,00	KWH	Regularizare
210000341975	04.04.2023	5004126578	DJ,CRAIOVA,Romanescu Nicolae,1	Energie activă	0,00	KWH	Regularizare
210000344939	04.04.2023	5004126578	DJ,CRAIOVA,Romanescu Nicolae,1	Energie activă	-2.337,00	KWH	Estimare
110017327711	07.04.2023	5004126578	DJ,CRAIOVA,Romanescu Nicolae,1	Energie activă	2.337,00	KWH	Estimare
110017330744	07.04.2023	5004126578	DJ,CRAIOVA,Romanescu Nicolae,1	Energie activă	0,00	KWH	Regularizare
160015422226	27.03.2023	5004126578	DJ,CRAIOVA,Romanescu Nicolae,1	Energie activă	0,00	KWH	Regularizare
210000341975	04.04.2023	5004126578	DJ,CRAIOVA,Romanescu Nicolae,1	Energie activă	0,00	KWH	Regularizare
110017330744	07.04.2023	5004126578	DJ,CRAIOVA,Romanescu Nicolae,1	Energie activă	1.335,00	KWH	Estimare
210000341975	07.04.2023	5004126578	DJ,CRAIOVA,Romanescu Nicolae,1	Energie activă	-1.335,00	KWH	Estimare
130016250725	27.04.2023	5004126578	DJ,CRAIOVA,Romanescu Nicolae,1	Energie activă	1.335,00	KWH	Estimare
130016250725	27.04.2023	5004126578	DJ,CRAIOVA,Romanescu Nicolae,1	Energie activă	0,00	KWH	Regularizare
150014983915	23.11.2022	5004126579	DJ,CRAIOVA,Romanescu Nicolae,1	Energie activă	89,00	KWH	Estimare
150015145177	23.12.2022	5004126579	DJ,CRAIOVA,Romanescu Nicolae,1	Energie activă	0,00	KWH	Regularizare
210000241142	27.12.2022	5004126579	DJ,CRAIOVA,Romanescu Nicolae,1	Energie activă	0,00	KWH	Regularizare
210000249468	27.12.2022	5004126579	DJ,CRAIOVA,Romanescu Nicolae,1	Energie activă	-89,00	KWH	Estimare
110016671070	28.12.2022	5004126579	DJ,CRAIOVA,Romanescu Nicolae,1	Energie activă	89,00	KWH	Estimare
110016680749	28.12.2022	5004126579	DJ,CRAIOVA,Romanescu Nicolae,1	Energie activă	0,00	KWH	Regularizare
210000272775	26.01.2023	5004126579	DJ,CRAIOVA,Romanescu Nicolae,1	Energie activă	0,00	KWH	Regularizare
22000088858	26.01.2023	5004126579	DJ,CRAIOVA,Romanescu Nicolae,1	Energie activă	-89,00	KWH	Estimare
110016875731	31.01.2023	5004126579	DJ,CRAIOVA,Romanescu Nicolae,1	Energie activă	89,00	KWH	Estimare
110016886457	31.01.2023	5004126579	DJ,CRAIOVA,Romanescu Nicolae,1	Energie activă	0,00	KWH	Regularizare
210000351617	05.04.2023	5004126579	DJ,CRAIOVA,Romanescu Nicolae,1	Energie activă	0,00	KWH	Regularizare
110017321667	07.04.2023	5004126579	DJ,CRAIOVA,Romanescu Nicolae,1	Energie activă	0,00	KWH	Regularizare
150015145177	23.12.2022	5004126579	DJ,CRAIOVA,Romanescu Nicolae,1	Energie activă	0,00	KWH	Regularizare
210000241142	27.12.2022	5004126579	DJ,CRAIOVA,Romanescu Nicolae,1	Energie activă	0,00	KWH	Regularizare

110016680749	28.12.2022	5004126579	DJ,CRAIOVA,Romanescu Nicolae,1	Energie activă	0,00	KWH	Regularizare
210000272775	26.01.2023	5004126579	DJ,CRAIOVA,Romanescu Nicolae,1	Energie activă	0,00	KWH	Regularizare
110016886457	31.01.2023	5004126579	DJ,CRAIOVA,Romanescu Nicolae,1	Energie activă	0,00	KWH	Regularizare
210000351617	05.04.2023	5004126579	DJ,CRAIOVA,Romanescu Nicolae,1	Energie activă	0,00	KWH	Regularizare
110017321667	07.04.2023	5004126579	DJ,CRAIOVA,Romanescu Nicolae,1	Energie activă	0,00	KWH	Regularizare
150015145177	23.12.2022	5004126579	DJ,CRAIOVA,Romanescu Nicolae,1	Energie activă	59,00	KWH	Estimare
210000241142	27.12.2022	5004126579	DJ,CRAIOVA,Romanescu Nicolae,1	Energie activă	-59,00	KWH	Estimare
110016680749	28.12.2022	5004126579	DJ,CRAIOVA,Romanescu Nicolae,1	Energie activă	59,00	KWH	Estimare
210000272775	26.01.2023	5004126579	DJ,CRAIOVA,Romanescu Nicolae,1	Energie activă	-59,00	KWH	Estimare
110016886457	31.01.2023	5004126579	DJ,CRAIOVA,Romanescu Nicolae,1	Energie activă	59,00	KWH	Estimare
160015422735	27.03.2023	5004126579	DJ,CRAIOVA,Romanescu Nicolae,1	Energie activă	28,00	KWH	Regularizare
210000341970	04.04.2023	5004126579	DJ,CRAIOVA,Romanescu Nicolae,1	Energie activă	-28,00	KWH	Regularizare
210000351617	05.04.2023	5004126579	DJ,CRAIOVA,Romanescu Nicolae,1	Energie activă	-59,00	KWH	Estimare
110017321667	07.04.2023	5004126579	DJ,CRAIOVA,Romanescu Nicolae,1	Energie activă	59,00	KWH	Estimare
110017330748	07.04.2023	5004126579	DJ,CRAIOVA,Romanescu Nicolae,1	Energie activă	28,00	KWH	Regularizare
130015751223	25.01.2023	5004126579	DJ,CRAIOVA,Romanescu Nicolae,1	Energie activă	43,00	KWH	Estimare
210000271050	26.01.2023	5004126579	DJ,CRAIOVA,Romanescu Nicolae,1	Energie activă	-43,00	KWH	Estimare
110016887379	31.01.2023	5004126579	DJ,CRAIOVA,Romanescu Nicolae,1	Energie activă	43,00	KWH	Estimare
160015422735	27.03.2023	5004126579	DJ,CRAIOVA,Romanescu Nicolae,1	Energie activă	21,00	KWH	Regularizare
210000341970	04.04.2023	5004126579	DJ,CRAIOVA,Romanescu Nicolae,1	Energie activă	-21,00	KWH	Regularizare
210000346976	05.04.2023	5004126579	DJ,CRAIOVA,Romanescu Nicolae,1	Energie activă	-43,00	KWH	Estimare
110017324684	07.04.2023	5004126579	DJ,CRAIOVA,Romanescu Nicolae,1	Energie activă	43,00	KWH	Estimare
110017330748	07.04.2023	5004126579	DJ,CRAIOVA,Romanescu Nicolae,1	Energie activă	21,00	KWH	Regularizare
130015751223	25.01.2023	5004126579	DJ,CRAIOVA,Romanescu Nicolae,1	Energie activă	46,00	KWH	Estimare
210000271050	26.01.2023	5004126579	DJ,CRAIOVA,Romanescu Nicolae,1	Energie activă	-46,00	KWH	Estimare
110016887379	31.01.2023	5004126579	DJ,CRAIOVA,Romanescu Nicolae,1	Energie activă	46,00	KWH	Estimare
160015422735	27.03.2023	5004126579	DJ,CRAIOVA,Romanescu Nicolae,1	Energie activă	23,00	KWH	Regularizare
210000341970	04.04.2023	5004126579	DJ,CRAIOVA,Romanescu Nicolae,1	Energie activă	-23,00	KWH	Regularizare
210000346976	05.04.2023	5004126579	DJ,CRAIOVA,Romanescu Nicolae,1	Energie activă	-46,00	KWH	Estimare
110017324684	07.04.2023	5004126579	DJ,CRAIOVA,Romanescu Nicolae,1	Energie activă	46,00	KWH	Estimare
110017330748	07.04.2023	5004126579	DJ,CRAIOVA,Romanescu Nicolae,1	Energie activă	23,00	KWH	Regularizare
160015233792	24.02.2023	5004126579	DJ,CRAIOVA,Romanescu Nicolae,1	Energie activă	89,00	KWH	Estimare
160015422735	27.03.2023	5004126579	DJ,CRAIOVA,Romanescu Nicolae,1	Energie activă	44,00	KWH	Regularizare
210000341970	04.04.2023	5004126579	DJ,CRAIOVA,Romanescu Nicolae,1	Energie activă	-44,00	KWH	Regularizare
210000344931	04.04.2023	5004126579	DJ,CRAIOVA,Romanescu Nicolae,1	Energie activă	-89,00	KWH	Estimare
110017327715	07.04.2023	5004126579	DJ,CRAIOVA,Romanescu Nicolae,1	Energie activă	89,00	KWH	Estimare

110017330748	07.04.2023	5004126579	DJ,CRAIOVA,Romanescu Nicolae,1	Energie activă	44,00	KWH	Regularizare
160015422735	27.03.2023	5004126579	DJ,CRAIOVA,Romanescu Nicolae,1	Energie activă	17,00	KWH	Regularizare
210000341970	04.04.2023	5004126579	DJ,CRAIOVA,Romanescu Nicolae,1	Energie activă	-17,00	KWH	Regularizare
110017330748	07.04.2023	5004126579	DJ,CRAIOVA,Romanescu Nicolae,1	Energie activă	17,00	KWH	Regularizare
160015422735	27.03.2023	5004126579	DJ,CRAIOVA,Romanescu Nicolae,1	Energie activă	51,00	KWH	Estimare
210000341970	04.04.2023	5004126579	DJ,CRAIOVA,Romanescu Nicolae,1	Energie activă	-51,00	KWH	Estimare
110017330748	07.04.2023	5004126579	DJ,CRAIOVA,Romanescu Nicolae,1	Energie activă	51,00	KWH	Estimare
130016250734	27.04.2023	5004126579	DJ,CRAIOVA,Romanescu Nicolae,1	Energie activă	23,00	KWH	Regularizare
130016250734	27.04.2023	5004126579	DJ,CRAIOVA,Romanescu Nicolae,1	Energie activă	45,00	KWH	Regularizare
150014983899	23.11.2022	5004126580	DJ,CRAIOVA,Romanescu Nicolae,1	Energie activă	2,00	KWH	Estimare
150015145161	23.12.2022	5004126580	DJ,CRAIOVA,Romanescu Nicolae,1	Energie activă	134,00	KWH	Regularizare
210000241163	27.12.2022	5004126580	DJ,CRAIOVA,Romanescu Nicolae,1	Energie activă	-134,00	KWH	Regularizare
210000249509	27.12.2022	5004126580	DJ,CRAIOVA,Romanescu Nicolae,1	Energie activă	-2,00	KWH	Estimare
110016671054	28.12.2022	5004126580	DJ,CRAIOVA,Romanescu Nicolae,1	Energie activă	2,00	KWH	Estimare
110016680733	28.12.2022	5004126580	DJ,CRAIOVA,Romanescu Nicolae,1	Energie activă	134,00	KWH	Regularizare
210000272790	26.01.2023	5004126580	DJ,CRAIOVA,Romanescu Nicolae,1	Energie activă	-134,00	KWH	Regularizare
220000088867	26.01.2023	5004126580	DJ,CRAIOVA,Romanescu Nicolae,1	Energie activă	-2,00	KWH	Estimare
110016875715	31.01.2023	5004126580	DJ,CRAIOVA,Romanescu Nicolae,1	Energie activă	2,00	KWH	Estimare
110016886441	31.01.2023	5004126580	DJ,CRAIOVA,Romanescu Nicolae,1	Energie activă	134,00	KWH	Regularizare
150015145161	23.12.2022	5004126580	DJ,CRAIOVA,Romanescu Nicolae,1	Energie activă	35,00	KWH	Regularizare
210000241163	27.12.2022	5004126580	DJ,CRAIOVA,Romanescu Nicolae,1	Energie activă	-35,00	KWH	Regularizare
110016880733	28.12.2022	5004126580	DJ,CRAIOVA,Romanescu Nicolae,1	Energie activă	35,00	KWH	Regularizare
210000272790	26.01.2023	5004126580	DJ,CRAIOVA,Romanescu Nicolae,1	Energie activă	-35,00	KWH	Regularizare
110016886441	31.01.2023	5004126580	DJ,CRAIOVA,Romanescu Nicolae,1	Energie activă	35,00	KWH	Regularizare
150015145161	23.12.2022	5004126580	DJ,CRAIOVA,Romanescu Nicolae,1	Energie activă	1,00	KWH	Estimare
210000241163	27.12.2022	5004126580	DJ,CRAIOVA,Romanescu Nicolae,1	Energie activă	-1,00	KWH	Estimare
110016880733	28.12.2022	5004126580	DJ,CRAIOVA,Romanescu Nicolae,1	Energie activă	1,00	KWH	Estimare
210000272790	26.01.2023	5004126580	DJ,CRAIOVA,Romanescu Nicolae,1	Energie activă	-1,00	KWH	Estimare
110016886441	31.01.2023	5004126580	DJ,CRAIOVA,Romanescu Nicolae,1	Energie activă	1,00	KWH	Estimare
160015422719	27.03.2023	5004126580	DJ,CRAIOVA,Romanescu Nicolae,1	Energie activă	0,00	KWH	Regularizare
160015074809	25.01.2023	5004126580	DJ,CRAIOVA,Romanescu Nicolae,1	Energie activă	1,00	KWH	Estimare
210000270888	26.01.2023	5004126580	DJ,CRAIOVA,Romanescu Nicolae,1	Energie activă	-1,00	KWH	Estimare
110016897363	31.01.2023	5004126580	DJ,CRAIOVA,Romanescu Nicolae,1	Energie activă	1,00	KWH	Estimare
160015422719	27.03.2023	5004126580	DJ,CRAIOVA,Romanescu Nicolae,1	Energie activă	0,00	KWH	Regularizare
160015074809	25.01.2023	5004126580	DJ,CRAIOVA,Romanescu Nicolae,1	Energie activă	1,00	KWH	Estimare
210000270888	26.01.2023	5004126580	DJ,CRAIOVA,Romanescu Nicolae,1	Energie activă	-1,00	KWH	Estimare

110016897363	31.01.2023	5004126580	DJ,CRAIOVA,Romanescu Nicolae,1	Energie activă	1,00	KWH	Estimare
160015422719	27.03.2023	5004126580	DJ,CRAIOVA,Romanescu Nicolae,1	Energie activă	0,00	KWH	Regularizare
160015233776	24.02.2023	5004126580	DJ,CRAIOVA,Romanescu Nicolae,1	Energie activă	2,00	KWH	Estimare
160015422719	27.03.2023	5004126580	DJ,CRAIOVA,Romanescu Nicolae,1	Energie activă	2,00	KWH	Regularizare
160015422719	27.03.2023	5004126580	DJ,CRAIOVA,Romanescu Nicolae,1	Energie activă	0,00	KWH	Regularizare
160015422719	27.03.2023	5004126580	DJ,CRAIOVA,Romanescu Nicolae,1	Energie activă	2,00	KWH	Estimare
130016250718	27.04.2023	5004126580	DJ,CRAIOVA,Romanescu Nicolae,1	Energie activă	1,00	KWH	Regularizare
130016250718	27.04.2023	5004126580	DJ,CRAIOVA,Romanescu Nicolae,1	Energie activă	0,00	KWH	Regularizare
150014983884	23.11.2022	5004126581	DJ,CRAIOVA,BUCURESTI,1	Energie activă	0,00	KWH	Regularizare
210000249536	27.12.2022	5004126581	DJ,CRAIOVA,BUCURESTI,1	Energie activă	0,00	KWH	Regularizare
110016671039	28.12.2022	5004126581	DJ,CRAIOVA,BUCURESTI,1	Energie activă	0,00	KWH	Regularizare
220000088881	26.01.2023	5004126581	DJ,CRAIOVA,BUCURESTI,1	Energie activă	0,00	KWH	Regularizare
110016875700	31.01.2023	5004126581	DJ,CRAIOVA,BUCURESTI,1	Energie activă	0,00	KWH	Regularizare
150014983884	23.11.2022	5004126581	DJ,CRAIOVA,BUCURESTI,1	Energie activă	435,00	KWH	Estimare
210000249536	27.12.2022	5004126581	DJ,CRAIOVA,BUCURESTI,1	Energie activă	-435,00	KWH	Estimare
110016671039	28.12.2022	5004126581	DJ,CRAIOVA,BUCURESTI,1	Energie activă	435,00	KWH	Estimare
220000088881	26.01.2023	5004126581	DJ,CRAIOVA,BUCURESTI,1	Energie activă	-435,00	KWH	Estimare
110016875700	31.01.2023	5004126581	DJ,CRAIOVA,BUCURESTI,1	Energie activă	435,00	KWH	Estimare
160015233761	24.02.2023	5004126581	DJ,CRAIOVA,BUCURESTI,1	Energie activă	0,00	KWH	Regularizare
210000344947	04.04.2023	5004126581	DJ,CRAIOVA,BUCURESTI,1	Energie activă	0,00	KWH	Regularizare
110017327700	07.04.2023	5004126581	DJ,CRAIOVA,BUCURESTI,1	Energie activă	0,00	KWH	Regularizare
150015145146	23.12.2022	5004126581	DJ,CRAIOVA,BUCURESTI,1	Energie activă	1.038,00	KWH	Estimare
210000241184	27.12.2022	5004126581	DJ,CRAIOVA,BUCURESTI,1	Energie activă	-1.038,00	KWH	Estimare
110016680718	28.12.2022	5004126581	DJ,CRAIOVA,BUCURESTI,1	Energie activă	1.038,00	KWH	Estimare
210000272803	26.01.2023	5004126581	DJ,CRAIOVA,BUCURESTI,1	Energie activă	-1.038,00	KWH	Estimare
110016886426	31.01.2023	5004126581	DJ,CRAIOVA,BUCURESTI,1	Energie activă	1.038,00	KWH	Estimare
160015233761	24.02.2023	5004126581	DJ,CRAIOVA,BUCURESTI,1	Energie activă	0,00	KWH	Regularizare
210000344947	04.04.2023	5004126581	DJ,CRAIOVA,BUCURESTI,1	Energie activă	0,00	KWH	Regularizare
210000351632	05.04.2023	5004126581	DJ,CRAIOVA,BUCURESTI,1	Energie activă	-1.038,00	KWH	Estimare
110017321652	07.04.2023	5004126581	DJ,CRAIOVA,BUCURESTI,1	Energie activă	1.038,00	KWH	Estimare
110017327700	07.04.2023	5004126581	DJ,CRAIOVA,BUCURESTI,1	Energie activă	0,00	KWH	Estimare
160015074794	25.01.2023	5004126581	DJ,CRAIOVA,BUCURESTI,1	Energie activă	502,00	KWH	Regularizare
210000270984	26.01.2023	5004126581	DJ,CRAIOVA,BUCURESTI,1	Energie activă	-502,00	KWH	Estimare
110016897348	31.01.2023	5004126581	DJ,CRAIOVA,BUCURESTI,1	Energie activă	502,00	KWH	Estimare
160015233761	24.02.2023	5004126581	DJ,CRAIOVA,BUCURESTI,1	Energie activă	0,00	KWH	Regularizare
210000344947	04.04.2023	5004126581	DJ,CRAIOVA,BUCURESTI,1	Energie activă	0,00	KWH	Regularizare

210000346991	05.04.2023	5004126581	DJ,CRAIOVA,BUCURESTI,1	Energie activă	-502,00	KWH	Estimare
110017324669	07.04.2023	5004126581	DJ,CRAIOVA,BUCURESTI,1	Energie activă	502,00	KWH	Estimare
110017327700	07.04.2023	5004126581	DJ,CRAIOVA,BUCURESTI,1	Energie activă	0,00	KWH	Regularizare
160015074794	25.01.2023	5004126581	DJ,CRAIOVA,BUCURESTI,1	Energie activă	536,00	KWH	Estimare
210000270984	26.01.2023	5004126581	DJ,CRAIOVA,BUCURESTI,1	Energie activă	-536,00	KWH	Estimare
110016897348	31.01.2023	5004126581	DJ,CRAIOVA,BUCURESTI,1	Energie activă	536,00	KWH	Estimare
1600152333761	24.02.2023	5004126581	DJ,CRAIOVA,BUCURESTI,1	Energie activă	0,00	KWH	Regularizare
210000344947	04.04.2023	5004126581	DJ,CRAIOVA,BUCURESTI,1	Energie activă	0,00	KWH	Regularizare
210000346991	05.04.2023	5004126581	DJ,CRAIOVA,BUCURESTI,1	Energie activă	-536,00	KWH	Estimare
110017324669	07.04.2023	5004126581	DJ,CRAIOVA,BUCURESTI,1	Energie activă	536,00	KWH	Estimare
110017327700	07.04.2023	5004126581	DJ,CRAIOVA,BUCURESTI,1	Energie activă	0,00	KWH	Regularizare
1600152333761	24.02.2023	5004126581	DJ,CRAIOVA,BUCURESTI,1	Energie activă	0,00	KWH	Regularizare
210000344947	04.04.2023	5004126581	DJ,CRAIOVA,BUCURESTI,1	Energie activă	0,00	KWH	Regularizare
110017327700	07.04.2023	5004126581	DJ,CRAIOVA,BUCURESTI,1	Energie activă	0,00	KWH	Regularizare
1600152333761	24.02.2023	5004126581	DJ,CRAIOVA,BUCURESTI,1	Energie activă	234,00	KWH	Estimare
210000344947	04.04.2023	5004126581	DJ,CRAIOVA,BUCURESTI,1	Energie activă	-234,00	KWH	Estimare
170015145837	27.04.2023	5004126581	DJ,CRAIOVA,BUCURESTI,1	Energie activă	234,00	KWH	Estimare
160015422704	27.03.2023	5004126581	DJ,CRAIOVA,BUCURESTI,1	Energie activă	0,00	KWH	Regularizare
210000341987	04.04.2023	5004126581	DJ,CRAIOVA,BUCURESTI,1	Energie activă	1.038,00	KWH	Estimare
110017330733	07.04.2023	5004126581	DJ,CRAIOVA,BUCURESTI,1	Energie activă	-1.038,00	KWH	Estimare
170015145837	27.04.2023	5004126581	DJ,CRAIOVA,BUCURESTI,1	Energie activă	1.038,00	KWH	Estimare
170015145837	27.04.2023	5004126581	DJ,CRAIOVA,BUCURESTI,1	Energie activă	0,00	KWH	Regularizare
150014983929	23.11.2022	5004126582	DJ,CRAIOVA,AI. Macedonschi,1	Energie activă	0,00	KWH	Regularizare
120015785120	23.12.2022	5004126582	DJ,CRAIOVA,AI. Macedonschi,1	Energie activă	44,00	KWH	Estimare
210000249429	27.12.2022	5004126582	DJ,CRAIOVA,AI. Macedonschi,1	Energie activă	54,00	KWH	Regularizare
220000086757	27.12.2022	5004126582	DJ,CRAIOVA,AI. Macedonschi,1	Energie activă	-44,00	KWH	Estimare
110016671084	28.12.2022	5004126582	DJ,CRAIOVA,AI. Macedonschi,1	Energie activă	-54,00	KWH	Regularizare
110016680763	28.12.2022	5004126582	DJ,CRAIOVA,AI. Macedonschi,1	Energie activă	44,00	KWH	Estimare
210000272762	26.01.2023	5004126582	DJ,CRAIOVA,AI. Macedonschi,1	Energie activă	54,00	KWH	Regularizare
210000273961	26.01.2023	5004126582	DJ,CRAIOVA,AI. Macedonschi,1	Energie activă	-54,00	KWH	Regularizare
110016875745	31.01.2023	5004126582	DJ,CRAIOVA,AI. Macedonschi,1	Energie activă	44,00	KWH	Estimare
110016886471	31.01.2023	5004126582	DJ,CRAIOVA,AI. Macedonschi,1	Energie activă	54,00	KWH	Regularizare
120015785120	23.12.2022	5004126582	DJ,CRAIOVA,AI. Macedonschi,1	Energie activă	14,00	KWH	Regularizare
220000086757	27.12.2022	5004126582	DJ,CRAIOVA,AI. Macedonschi,1	Energie activă	-14,00	KWH	Regularizare
110016680763	28.12.2022	5004126582	DJ,CRAIOVA,AI. Macedonschi,1	Energie activă	14,00	KWH	Regularizare

210000272762	26.01.2023	5004126582	DJ,CRAIOVA,Al. Macedonschi,1	Energie activă	-14,00	KWH	Regularizare
110016886471	31.01.2023	5004126582	DJ,CRAIOVA,Al. Macedonschi,1	Energie activă	14,00	KWH	Regularizare
120015785120	23.12.2022	5004126582	DJ,CRAIOVA,Al. Macedonschi,1	Energie activă	32,00	KWH	Estimare
220000086757	27.12.2022	5004126582	DJ,CRAIOVA,Al. Macedonschi,1	Energie activă	-32,00	KWH	Estimare
110016680763	28.12.2022	5004126582	DJ,CRAIOVA,Al. Macedonschi,1	Energie activă	32,00	KWH	Estimare
210000272762	26.01.2023	5004126582	DJ,CRAIOVA,Al. Macedonschi,1	Energie activă	-32,00	KWH	Estimare
110016886471	31.01.2023	5004126582	DJ,CRAIOVA,Al. Macedonschi,1	Energie activă	32,00	KWH	Estimare
160015422749	27.03.2023	5004126582	DJ,CRAIOVA,Al. Macedonschi,1	Energie activă	69,00	KWH	Regularizare
130015751237	25.01.2023	5004126582	DJ,CRAIOVA,Al. Macedonschi,1	Energie activă	21,00	KWH	Estimare
210000271003	26.01.2023	5004126582	DJ,CRAIOVA,Al. Macedonschi,1	Energie activă	-21,00	KWH	Estimare
110016897393	31.01.2023	5004126582	DJ,CRAIOVA,Al. Macedonschi,1	Energie activă	21,00	KWH	Estimare
160015422749	27.03.2023	5004126582	DJ,CRAIOVA,Al. Macedonschi,1	Energie activă	47,00	KWH	Regularizare
130015751237	25.01.2023	5004126582	DJ,CRAIOVA,Al. Macedonschi,1	Energie activă	23,00	KWH	Estimare
210000271003	26.01.2023	5004126582	DJ,CRAIOVA,Al. Macedonschi,1	Energie activă	-23,00	KWH	Estimare
110016897393	31.01.2023	5004126582	DJ,CRAIOVA,Al. Macedonschi,1	Energie activă	50,00	KWH	Estimare
160015422749	27.03.2023	5004126582	DJ,CRAIOVA,Al. Macedonschi,1	Energie activă	44,00	KWH	Regularizare
170014810484	24.02.2023	5004126582	DJ,CRAIOVA,Al. Macedonschi,1	Energie activă	98,00	KWH	Regularizare
160015422749	27.03.2023	5004126582	DJ,CRAIOVA,Al. Macedonschi,1	Energie activă	41,00	KWH	Regularizare
160015422749	27.03.2023	5004126582	DJ,CRAIOVA,Al. Macedonschi,1	Energie activă	24,00	KWH	Estimare
130016250748	27.04.2023	5004126582	DJ,CRAIOVA,Al. Macedonschi,1	Energie activă	48,00	KWH	Regularizare
130016250748	27.04.2023	5004126582	DJ,CRAIOVA,Al. Macedonschi,1	Energie activă	100,00	KWH	Regularizare
150014983921	23.11.2022	5004126583	DJ,CRAIOVA,BUCURESTI,1	Energie activă	508,00	KWH	Estimare
210000249437	27.12.2022	5004126583	DJ,CRAIOVA,BUCURESTI,1	Energie activă	-508,00	KWH	Estimare
110016671076	28.12.2022	5004126583	DJ,CRAIOVA,BUCURESTI,1	Energie activă	508,00	KWH	Estimare
130015751229	25.01.2023	5004126583	DJ,CRAIOVA,BUCURESTI,1	Energie activă	537,00	KWH	Regularizare
210000271009	26.01.2023	5004126583	DJ,CRAIOVA,BUCURESTI,1	Energie activă	-537,00	KWH	Regularizare
220000088853	26.01.2023	5004126583	DJ,CRAIOVA,BUCURESTI,1	Energie activă	-508,00	KWH	Estimare
110016875737	31.01.2023	5004126583	DJ,CRAIOVA,BUCURESTI,1	Energie activă	508,00	KWH	Estimare
110016897385	31.01.2023	5004126583	DJ,CRAIOVA,BUCURESTI,1	Energie activă	537,00	KWH	Regularizare
150015145183	23.12.2022	5004126583	DJ,CRAIOVA,BUCURESTI,1	Energie activă	508,00	KWH	Estimare
220000086734	27.12.2022	5004126583	DJ,CRAIOVA,BUCURESTI,1	Energie activă	-508,00	KWH	Estimare
110016680755	28.12.2022	5004126583	DJ,CRAIOVA,BUCURESTI,1	Energie activă	508,00	KWH	Estimare
130015751229	25.01.2023	5004126583	DJ,CRAIOVA,BUCURESTI,1	Energie activă	519,00	KWH	Regularizare
210000271009	26.01.2023	5004126583	DJ,CRAIOVA,BUCURESTI,1	Energie activă	-519,00	KWH	Regularizare
210000272770	26.01.2023	5004126583	DJ,CRAIOVA,BUCURESTI,1	Energie activă	-508,00	KWH	Estimare

110016886463	31.01.2023	5004126583	DJ,CRAIOVA,BUCURESTI,1	Energie activă	508,00	KWH	Estimare
110016897385	31.01.2023	5004126583	DJ,CRAIOVA,BUCURESTI,1	Energie activă	519,00	KWH	Regularizare
130015751229	25.01.2023	5004126583	DJ,CRAIOVA,BUCURESTI,1	Energie activă	260,00	KWH	Regularizare
210000271009	26.01.2023	5004126583	DJ,CRAIOVA,BUCURESTI,1	Energie activă	-260,00	KWH	Regularizare
110016897385	31.01.2023	5004126583	DJ,CRAIOVA,BUCURESTI,1	Energie activă	260,00	KWH	Regularizare
130015751229	25.01.2023	5004126583	DJ,CRAIOVA,BUCURESTI,1	Energie activă	69,00	KWH	Regularizare
210000271009	26.01.2023	5004126583	DJ,CRAIOVA,BUCURESTI,1	Energie activă	-69,00	KWH	Regularizare
110016897385	31.01.2023	5004126583	DJ,CRAIOVA,BUCURESTI,1	Energie activă	69,00	KWH	Regularizare
130015751229	25.01.2023	5004126583	DJ,CRAIOVA,BUCURESTI,1	Energie activă	197,00	KWH	Estimare
210000271009	26.01.2023	5004126583	DJ,CRAIOVA,BUCURESTI,1	Energie activă	-197,00	KWH	Estimare
110016897385	31.01.2023	5004126583	DJ,CRAIOVA,BUCURESTI,1	Energie activă	197,00	KWH	Estimare
130016250740	27.04.2023	5004126583	DJ,CRAIOVA,BUCURESTI,1	Energie activă	221,00	KWH	Regularizare
160015233798	24.02.2023	5004126583	DJ,CRAIOVA,BUCURESTI,1	Energie activă	508,00	KWH	Estimare
130016250740	27.04.2023	5004126583	DJ,CRAIOVA,BUCURESTI,1	Energie activă	571,00	KWH	Regularizare
160015422741	27.03.2023	5004126583	DJ,CRAIOVA,BUCURESTI,1	Energie activă	508,00	KWH	Estimare
130016250740	27.04.2023	5004126583	DJ,CRAIOVA,BUCURESTI,1	Energie activă	516,00	KWH	Regularizare
130016250740	27.04.2023	5004126583	DJ,CRAIOVA,BUCURESTI,1	Energie activă	571,00	KWH	Regularizare
120015621849	23.11.2022	5004126584	DJ,CRAIOVA,BRESTEI,1	Energie activă	96,00	KWH	Estimare
210000249384	27.12.2022	5004126584	DJ,CRAIOVA,BRESTEI,1	Energie activă	-96,00	KWH	Estimare
110016671094	28.12.2022	5004126584	DJ,CRAIOVA,BRESTEI,1	Energie activă	96,00	KWH	Estimare
130015751247	25.01.2023	5004126584	DJ,CRAIOVA,BRESTEI,1	Energie activă	100,00	KWH	Regularizare
210000270949	26.01.2023	5004126584	DJ,CRAIOVA,BRESTEI,1	Energie activă	-100,00	KWH	Regularizare
220000088842	26.01.2023	5004126584	DJ,CRAIOVA,BRESTEI,1	Energie activă	-96,00	KWH	Estimare
110016875755	31.01.2023	5004126584	DJ,CRAIOVA,BRESTEI,1	Energie activă	96,00	KWH	Estimare
110016897403	31.01.2023	5004126584	DJ,CRAIOVA,BRESTEI,1	Energie activă	100,00	KWH	Regularizare
120015785130	23.12.2022	5004126584	DJ,CRAIOVA,BRESTEI,1	Energie activă	96,00	KWH	Estimare
220000086723	27.12.2022	5004126584	DJ,CRAIOVA,BRESTEI,1	Energie activă	-96,00	KWH	Estimare
110016680773	28.12.2022	5004126584	DJ,CRAIOVA,BRESTEI,1	Energie activă	96,00	KWH	Estimare
130015751247	25.01.2023	5004126584	DJ,CRAIOVA,BRESTEI,1	Energie activă	96,00	KWH	Regularizare
210000270949	26.01.2023	5004126584	DJ,CRAIOVA,BRESTEI,1	Energie activă	-96,00	KWH	Regularizare
210000272752	26.01.2023	5004126584	DJ,CRAIOVA,BRESTEI,1	Energie activă	-96,00	KWH	Estimare
110016886481	31.01.2023	5004126584	DJ,CRAIOVA,BRESTEI,1	Energie activă	96,00	KWH	Estimare
110016897403	31.01.2023	5004126584	DJ,CRAIOVA,BRESTEI,1	Energie activă	96,00	KWH	Regularizare
130015751247	25.01.2023	5004126584	DJ,CRAIOVA,BRESTEI,1	Energie activă	22,00	KWH	Regularizare
210000270949	26.01.2023	5004126584	DJ,CRAIOVA,BRESTEI,1	Energie activă	-22,00	KWH	Regularizare
110016897403	31.01.2023	5004126584	DJ,CRAIOVA,BRESTEI,1	Energie activă	22,00	KWH	Regularizare

130015751247	25.01.2023	5004126584	DJ,CRAIOVA,BRESTEI,1	Energie activă	25,00	KWH	Estimare
210000270949	26.01.2023	5004126584	DJ,CRAIOVA,BRESTEI,1	Energie activă	-25,00	KWH	Estimare
110016897403	31.01.2023	5004126584	DJ,CRAIOVA,BRESTEI,1	Energie activă	25,00	KWH	Estimare
130016250758	27.04.2023	5004126584	DJ,CRAIOVA,BRESTEI,1	Energie activă	25,00	KWH	Regularizare
130015751247	25.01.2023	5004126584	DJ,CRAIOVA,BRESTEI,1	Energie activă	49,00	KWH	Estimare
210000270949	26.01.2023	5004126584	DJ,CRAIOVA,BRESTEI,1	Energie activă	-49,00	KWH	Estimare
110016897403	31.01.2023	5004126584	DJ,CRAIOVA,BRESTEI,1	Energie activă	49,00	KWH	Estimare
130016250758	27.04.2023	5004126584	DJ,CRAIOVA,BRESTEI,1	Energie activă	50,00	KWH	Regularizare
170014810494	24.02.2023	5004126584	DJ,CRAIOVA,BRESTEI,1	Energie activă	96,00	KWH	Estimare
130016250758	27.04.2023	5004126584	DJ,CRAIOVA,BRESTEI,1	Energie activă	97,00	KWH	Regularizare
160015422759	27.03.2023	5004126584	DJ,CRAIOVA,BRESTEI,1	Energie activă	96,00	KWH	Estimare
130016250758	27.04.2023	5004126584	DJ,CRAIOVA,BRESTEI,1	Energie activă	87,00	KWH	Regularizare
130016250758	27.04.2023	5004126584	DJ,CRAIOVA,BRESTEI,1	Energie activă	96,00	KWH	Regularizare
120015621855	23.11.2022	5004126585	DJ,CRAIOVA,UNIRII,1	Energie activă	78,00	KWH	Estimare
210000249355	27.12.2022	5004126585	DJ,CRAIOVA,UNIRII,1	Energie activă	-78,00	KWH	Estimare
110016671100	28.12.2022	5004126585	DJ,CRAIOVA,UNIRII,1	Energie activă	78,00	KWH	Estimare
130015751253	25.01.2023	5004126585	DJ,CRAIOVA,UNIRII,1	Energie activă	66,00	KWH	Regularizare
210000270906	26.01.2023	5004126585	DJ,CRAIOVA,UNIRII,1	Energie activă	-66,00	KWH	Regularizare
210000270906	26.01.2023	5004126585	DJ,CRAIOVA,UNIRII,1	Energie activă	66,00	KWH	Regularizare
120015785136	23.12.2022	5004126585	DJ,CRAIOVA,UNIRII,1	Energie activă	78,00	KWH	Estimare
220000086718	27.12.2022	5004126585	DJ,CRAIOVA,UNIRII,1	Energie activă	-78,00	KWH	Estimare
110016680779	28.12.2022	5004126585	DJ,CRAIOVA,UNIRII,1	Energie activă	78,00	KWH	Estimare
130015751253	25.01.2023	5004126585	DJ,CRAIOVA,UNIRII,1	Energie activă	65,00	KWH	Regularizare
210000270906	26.01.2023	5004126585	DJ,CRAIOVA,UNIRII,1	Energie activă	-65,00	KWH	Regularizare
210000272747	26.01.2023	5004126585	DJ,CRAIOVA,UNIRII,1	Energie activă	-78,00	KWH	Estimare
110016886487	31.01.2023	5004126585	DJ,CRAIOVA,UNIRII,1	Energie activă	78,00	KWH	Estimare
110016897409	31.01.2023	5004126585	DJ,CRAIOVA,UNIRII,1	Energie activă	65,00	KWH	Regularizare
210000346967	05.04.2023	5004126585	DJ,CRAIOVA,UNIRII,1	Energie activă	-65,00	KWH	Regularizare
210000351608	05.04.2023	5004126585	DJ,CRAIOVA,UNIRII,1	Energie activă	78,00	KWH	Estimare
110017321677	07.04.2023	5004126585	DJ,CRAIOVA,UNIRII,1	Energie activă	78,00	KWH	Estimare
110017324694	07.04.2023	5004126585	DJ,CRAIOVA,UNIRII,1	Energie activă	65,00	KWH	Regularizare
130015751253	25.01.2023	5004126585	DJ,CRAIOVA,UNIRII,1	Energie activă	26,00	KWH	Regularizare

210000270906	26.01.2023	5004126585	DJ,CRAIOVA,UNIRII,1	Energie activă	-26,00	KWH	Regularizare
110016897409	31.01.2023	5004126585	DJ,CRAIOVA,UNIRII,1	Energie activă	26,00	KWH	Regularizare
210000346967	05.04.2023	5004126585	DJ,CRAIOVA,UNIRII,1	Energie activă	-26,00	KWH	Regularizare
110017324694	07.04.2023	5004126585	DJ,CRAIOVA,UNIRII,1	Energie activă	26,00	KWH	Regularizare
130015751253	25.01.2023	5004126585	DJ,CRAIOVA,UNIRII,1	Energie activă	8,00	KWH	Estimare
210000270906	26.01.2023	5004126585	DJ,CRAIOVA,UNIRII,1	Energie activă	-8,00	KWH	Estimare
110016897409	31.01.2023	5004126585	DJ,CRAIOVA,UNIRII,1	Energie activă	8,00	KWH	Estimare
210000346967	05.04.2023	5004126585	DJ,CRAIOVA,UNIRII,1	Energie activă	-8,00	KWH	Estimare
110017324694	07.04.2023	5004126585	DJ,CRAIOVA,UNIRII,1	Energie activă	8,00	KWH	Estimare
130016250764	27.04.2023	5004126585	DJ,CRAIOVA,UNIRII,1	Energie activă	7,00	KWH	Regularizare
130015751253	25.01.2023	5004126585	DJ,CRAIOVA,UNIRII,1	Energie activă	40,00	KWH	Estimare
210000270906	26.01.2023	5004126585	DJ,CRAIOVA,UNIRII,1	Energie activă	-40,00	KWH	Estimare
110016897409	31.01.2023	5004126585	DJ,CRAIOVA,UNIRII,1	Energie activă	40,00	KWH	Estimare
210000346967	05.04.2023	5004126585	DJ,CRAIOVA,UNIRII,1	Energie activă	-40,00	KWH	Estimare
110017324694	07.04.2023	5004126585	DJ,CRAIOVA,UNIRII,1	Energie activă	40,00	KWH	Estimare
130016250764	27.04.2023	5004126585	DJ,CRAIOVA,UNIRII,1	Energie activă	35,00	KWH	Regularizare
170014810500	24.02.2023	5004126585	DJ,CRAIOVA,UNIRII,1	Energie activă	78,00	KWH	Estimare
210000344937	04.04.2023	5004126585	DJ,CRAIOVA,UNIRII,1	Energie activă	-78,00	KWH	Estimare
110017327725	07.04.2023	5004126585	DJ,CRAIOVA,UNIRII,1	Energie activă	78,00	KWH	Estimare
130016250764	27.04.2023	5004126585	DJ,CRAIOVA,UNIRII,1	Energie activă	67,00	KWH	Regularizare
160015422765	27.03.2023	5004126585	DJ,CRAIOVA,UNIRII,1	Energie activă	78,00	KWH	Estimare
210000340838	04.04.2023	5004126585	DJ,CRAIOVA,UNIRII,1	Energie activă	-78,00	KWH	Estimare
110017330758	07.04.2023	5004126585	DJ,CRAIOVA,UNIRII,1	Energie activă	78,00	KWH	Estimare
130016250764	27.04.2023	5004126585	DJ,CRAIOVA,UNIRII,1	Energie activă	61,00	KWH	Regularizare
130016250764	27.04.2023	5004126585	DJ,CRAIOVA,UNIRII,1	Energie activă	67,00	KWH	Regularizare
150014983936	23.11.2022	5004126586	DJ,CRAIOVA,1 Mai,1	Energie activă	127,00	KWH	Estimare
120015785127	23.12.2022	5004126586	DJ,CRAIOVA,1 Mai,1	Energie activă	119,00	KWH	Regularizare
210000249399	27.12.2022	5004126586	DJ,CRAIOVA,1 Mai,1	Energie activă	-127,00	KWH	Estimare
220000086750	27.12.2022	5004126586	DJ,CRAIOVA,1 Mai,1	Energie activă	-119,00	KWH	Regularizare
110016671091	28.12.2022	5004126586	DJ,CRAIOVA,1 Mai,1	Energie activă	127,00	KWH	Estimare
110016680770	28.12.2022	5004126586	DJ,CRAIOVA,1 Mai,1	Energie activă	119,00	KWH	Regularizare
210000272755	26.01.2023	5004126586	DJ,CRAIOVA,1 Mai,1	Energie activă	-119,00	KWH	Regularizare
220000088945	26.01.2023	5004126586	DJ,CRAIOVA,1 Mai,1	Energie activă	-127,00	KWH	Estimare
110016875752	31.01.2023	5004126586	DJ,CRAIOVA,1 Mai,1	Energie activă	127,00	KWH	Estimare
110016886478	31.01.2023	5004126586	DJ,CRAIOVA,1 Mai,1	Energie activă	119,00	KWH	Regularizare
120015785127	23.12.2022	5004126586	DJ,CRAIOVA,1 Mai,1	Energie activă	57,00	KWH	Regularizare

220000086750	27.12.2022	5004126586	DJ,CRAIOVA,1 Mai,1	Energie activă	-57,00	KWH	Regularizare
110016680770	28.12.2022	5004126586	DJ,CRAIOVA,1 Mai,1	Energie activă	57,00	KWH	Regularizare
210000272755	31.01.2023	5004126586	DJ,CRAIOVA,1 Mai,1	Energie activă	-57,00	KWH	Regularizare
110016886478	26.01.2023	5004126586	DJ,CRAIOVA,1 Mai,1	Energie activă	57,00	KWH	Regularizare
120015785127	23.12.2022	5004126586	DJ,CRAIOVA,1 Mai,1	Energie activă	63,00	KWH	Estimare
220000086750	27.12.2022	5004126586	DJ,CRAIOVA,1 Mai,1	Energie activă	-63,00	KWH	Estimare
110016680770	28.12.2022	5004126586	DJ,CRAIOVA,1 Mai,1	Energie activă	63,00	KWH	Estimare
210000272755	26.01.2023	5004126586	DJ,CRAIOVA,1 Mai,1	Energie activă	-63,00	KWH	Estimare
110016886478	31.01.2023	5004126586	DJ,CRAIOVA,1 Mai,1	Energie activă	63,00	KWH	Estimare
160015422756	27.03.2023	5004126586	DJ,CRAIOVA,1 Mai,1	Energie activă	88,00	KWH	Regularizare
130015751244	25.01.2023	5004126586	DJ,CRAIOVA,1 Mai,1	Energie activă	61,00	KWH	Estimare
210000270952	26.01.2023	5004126586	DJ,CRAIOVA,1 Mai,1	Energie activă	-61,00	KWH	Estimare
110016897400	31.01.2023	5004126586	DJ,CRAIOVA,1 Mai,1	Energie activă	61,00	KWH	Estimare
160015422756	27.03.2023	5004126586	DJ,CRAIOVA,1 Mai,1	Energie activă	88,00	KWH	Regularizare
170014810491	24.02.2023	5004126586	DJ,CRAIOVA,1 Mai,1	Energie activă	127,00	KWH	Estimare
160015422756	27.03.2023	5004126586	DJ,CRAIOVA,1 Mai,1	Energie activă	182,00	KWH	Regularizare
160015422756	27.03.2023	5004126586	DJ,CRAIOVA,1 Mai,1	Energie activă	88,00	KWH	Regularizare
160015422756	27.03.2023	5004126586	DJ,CRAIOVA,1 Mai,1	Energie activă	59,00	KWH	Estimare
130016250755	27.04.2023	5004126586	DJ,CRAIOVA,1 Mai,1	Energie activă	78,00	KWH	Regularizare
130016250755	27.04.2023	5004126586	DJ,CRAIOVA,1 Mai,1	Energie activă	186,00	KWH	Regularizare
190012043598	23.11.2022	5004126587	DJ,CRAIOVA,BRESTEI,1	Energie activă	493,00	KWH	Estimare
210000249486	27.12.2022	5004126587	DJ,CRAIOVA,BRESTEI,1	Energie activă	-493,00	KWH	Estimare
110016671020	28.12.2022	5004126587	DJ,CRAIOVA,BRESTEI,1	Energie activă	493,00	KWH	Estimare
160015074775	25.01.2023	5004126587	DJ,CRAIOVA,BRESTEI,1	Energie activă	254,00	KWH	Regularizare
210000271692	26.01.2023	5004126587	DJ,CRAIOVA,BRESTEI,1	Energie activă	-254,00	KWH	Regularizare
220000088999	26.01.2023	5004126587	DJ,CRAIOVA,BRESTEI,1	Energie activă	-493,00	KWH	Estimare
110016875681	31.01.2023	5004126587	DJ,CRAIOVA,BRESTEI,1	Energie activă	493,00	KWH	Estimare
110016897329	31.01.2023	5004126587	DJ,CRAIOVA,BRESTEI,1	Energie activă	254,00	KWH	Regularizare
210000346998	05.04.2023	5004126587	DJ,CRAIOVA,BRESTEI,1	Energie activă	-254,00	KWH	Regularizare
110017324662	07.04.2023	5004126587	DJ,CRAIOVA,BRESTEI,1	Energie activă	254,00	KWH	Regularizare
110016615578	23.12.2022	5004126587	DJ,CRAIOVA,BRESTEI,1	Energie activă	493,00	KWH	Estimare
220000086812	27.12.2022	5004126587	DJ,CRAIOVA,BRESTEI,1	Energie activă	-493,00	KWH	Estimare

110016680699	28.12.2022	5004126587	DJ,CRAIOVA,BRESTEI,1	Energie activă	493,00	KWH	Estimare
160015074775	25.01.2023	5004126587	DJ,CRAIOVA,BRESTEI,1	Energie activă	247,00	KWH	Regularizare
210000271692	26.01.2023	5004126587	DJ,CRAIOVA,BRESTEI,1	Energie activă	-247,00	KWH	Regularizare
210000272821	26.01.2023	5004126587	DJ,CRAIOVA,BRESTEI,1	Energie activă	-493,00	KWH	Estimare
110016886407	31.01.2023	5004126587	DJ,CRAIOVA,BRESTEI,1	Energie activă	493,00	KWH	Estimare
110016897329	31.01.2023	5004126587	DJ,CRAIOVA,BRESTEI,1	Energie activă	247,00	KWH	Regularizare
210000346998	05.04.2023	5004126587	DJ,CRAIOVA,BRESTEI,1	Energie activă	-247,00	KWH	Regularizare
210000351639	05.04.2023	5004126587	DJ,CRAIOVA,BRESTEI,1	Energie activă	-493,00	KWH	Estimare
110017321645	07.04.2023	5004126587	DJ,CRAIOVA,BRESTEI,1	Energie activă	493,00	KWH	Estimare
110017324662	07.04.2023	5004126587	DJ,CRAIOVA,BRESTEI,1	Energie activă	247,00	KWH	Regularizare
160015074775	25.01.2023	5004126587	DJ,CRAIOVA,BRESTEI,1	Energie activă	58,00	KWH	Regularizare
210000271692	26.01.2023	5004126587	DJ,CRAIOVA,BRESTEI,1	Energie activă	-58,00	KWH	Regularizare
110016897329	31.01.2023	5004126587	DJ,CRAIOVA,BRESTEI,1	Energie activă	58,00	KWH	Regularizare
210000346998	05.04.2023	5004126587	DJ,CRAIOVA,BRESTEI,1	Energie activă	-58,00	KWH	Regularizare
110017324662	07.04.2023	5004126587	DJ,CRAIOVA,BRESTEI,1	Energie activă	58,00	KWH	Regularizare
160015074775	25.01.2023	5004126587	DJ,CRAIOVA,BRESTEI,1	Energie activă	127,00	KWH	Estimare
210000271692	26.01.2023	5004126587	DJ,CRAIOVA,BRESTEI,1	Energie activă	-127,00	KWH	Estimare
110016897329	31.01.2023	5004126587	DJ,CRAIOVA,BRESTEI,1	Energie activă	127,00	KWH	Estimare
210000346998	05.04.2023	5004126587	DJ,CRAIOVA,BRESTEI,1	Energie activă	-127,00	KWH	Estimare
110017324662	07.04.2023	5004126587	DJ,CRAIOVA,BRESTEI,1	Energie activă	127,00	KWH	Estimare
170015145817	27.04.2023	5004126587	DJ,CRAIOVA,BRESTEI,1	Energie activă	1,00	KWH	Regularizare
160015074775	25.01.2023	5004126587	DJ,CRAIOVA,BRESTEI,1	Energie activă	255,00	KWH	Estimare
210000271692	26.01.2023	5004126587	DJ,CRAIOVA,BRESTEI,1	Energie activă	-255,00	KWH	Estimare
110016897329	31.01.2023	5004126587	DJ,CRAIOVA,BRESTEI,1	Energie activă	255,00	KWH	Estimare
210000346998	05.04.2023	5004126587	DJ,CRAIOVA,BRESTEI,1	Energie activă	-255,00	KWH	Estimare
110017324662	07.04.2023	5004126587	DJ,CRAIOVA,BRESTEI,1	Energie activă	255,00	KWH	Estimare
170015145817	27.04.2023	5004126587	DJ,CRAIOVA,BRESTEI,1	Energie activă	1,00	KWH	Regularizare
160015233742	24.02.2023	5004126587	DJ,CRAIOVA,BRESTEI,1	Energie activă	493,00	KWH	Estimare
210000344952	04.04.2023	5004126587	DJ,CRAIOVA,BRESTEI,1	Energie activă	-493,00	KWH	Estimare
110017327693	07.04.2023	5004126587	DJ,CRAIOVA,BRESTEI,1	Energie activă	493,00	KWH	Estimare
170015145817	27.04.2023	5004126587	DJ,CRAIOVA,BRESTEI,1	Energie activă	2,00	KWH	Regularizare
130016100386	27.03.2023	5004126587	DJ,CRAIOVA,BRESTEI,1	Energie activă	493,00	KWH	Estimare
210000340919	04.04.2023	5004126587	DJ,CRAIOVA,BRESTEI,1	Energie activă	-493,00	KWH	Estimare
110017330725	07.04.2023	5004126587	DJ,CRAIOVA,BRESTEI,1	Energie activă	493,00	KWH	Estimare
170015145817	27.04.2023	5004126587	DJ,CRAIOVA,BRESTEI,1	Energie activă	2,00	KWH	Regularizare
170015145817	27.04.2023	5004126587	DJ,CRAIOVA,BRESTEI,1	Energie activă	3,00	KWH	Regularizare

190012043596	23.11.2022	5004126588	DJ,CRAIOVA,UNIRII,1	Energie activă	2.168,00	KWH	Regularizare
210000249488	27.12.2022	5004126588	DJ,CRAIOVA,UNIRII,1	Energie activă	-2.168,00	KWH	Regularizare
110016671018	28.12.2022	5004126588	DJ,CRAIOVA,UNIRII,1	Energie activă	2.168,00	KWH	Regularizare
220000088901	26.01.2023	5004126588	DJ,CRAIOVA,UNIRII,1	Energie activă	-2.168,00	KWH	Regularizare
110016875679	31.01.2023	5004126588	DJ,CRAIOVA,UNIRII,1	Energie activă	2.168,00	KWH	Regularizare
110016615576	23.12.2022	5004126588	DJ,CRAIOVA,UNIRII,1	Energie activă	18.717,00	KWH	Regularizare
220000086814	27.12.2022	5004126588	DJ,CRAIOVA,UNIRII,1	Energie activă	-18.717,00	KWH	Regularizare
110016680697	28.12.2022	5004126588	DJ,CRAIOVA,UNIRII,1	Energie activă	18.717,00	KWH	Regularizare
210000272823	26.01.2023	5004126588	DJ,CRAIOVA,UNIRII,1	Energie activă	-18.717,00	KWH	Regularizare
110016886405	31.01.2023	5004126588	DJ,CRAIOVA,UNIRII,1	Energie activă	18.717,00	KWH	Regularizare
160015074773	25.01.2023	5004126588	DJ,CRAIOVA,UNIRII,1	Energie activă	16.130,00	KWH	Regularizare
210000271077	26.01.2023	5004126588	DJ,CRAIOVA,UNIRII,1	Energie activă	-16.130,00	KWH	Regularizare
110016897327	31.01.2023	5004126588	DJ,CRAIOVA,UNIRII,1	Energie activă	16.130,00	KWH	Regularizare
160015074773	25.01.2023	5004126588	DJ,CRAIOVA,UNIRII,1	Energie activă	17.205,00	KWH	Regularizare
210000271077	26.01.2023	5004126588	DJ,CRAIOVA,UNIRII,1	Energie activă	-17.205,00	KWH	Regularizare
110016897327	31.01.2023	5004126588	DJ,CRAIOVA,UNIRII,1	Energie activă	17.205,00	KWH	Regularizare
160015233740	24.02.2023	5004126588	DJ,CRAIOVA,UNIRII,1	Energie activă	8.342,00	KWH	Regularizare
130016100384	27.03.2023	5004126588	DJ,CRAIOVA,UNIRII,1	Energie activă	1.797,00	KWH	Regularizare
170015145815	27.04.2023	5004126588	DJ,CRAIOVA,UNIRII,1	Energie activă	1.702,00	KWH	Regularizare
150014983909	23.11.2022	5004126589	DJ,CRAIOVA,UNIRII,1	Energie activă	1.571,00	KWH	Estimate
210000249473	27.12.2022	5004126589	DJ,CRAIOVA,UNIRII,1	Energie activă	-1.571,00	KWH	Estimate
110016671064	28.12.2022	5004126589	DJ,CRAIOVA,UNIRII,1	Energie activă	1.571,00	KWH	Estimate
130015751217	25.01.2023	5004126589	DJ,CRAIOVA,UNIRII,1	Energie activă	1.176,00	KWH	Regularizare
210000271693	26.01.2023	5004126589	DJ,CRAIOVA,UNIRII,1	Energie activă	-1.176,00	KWH	Regularizare
210000273968	26.01.2023	5004126589	DJ,CRAIOVA,UNIRII,1	Energie activă	-1.571,00	KWH	Estimate
110016875725	31.01.2023	5004126589	DJ,CRAIOVA,UNIRII,1	Energie activă	1.571,00	KWH	Estimate
110016897373	31.01.2023	5004126589	DJ,CRAIOVA,UNIRII,1	Energie activă	1.176,00	KWH	Regularizare
210000346978	05.04.2023	5004126589	DJ,CRAIOVA,UNIRII,1	Energie activă	-1.176,00	KWH	Regularizare
110017324682	07.04.2023	5004126589	DJ,CRAIOVA,UNIRII,1	Energie activă	1.176,00	KWH	Regularizare
150015145171	23.12.2022	5004126589	DJ,CRAIOVA,UNIRII,1	Energie activă	1.571,00	KWH	Estimate
210000241148	27.12.2022	5004126589	DJ,CRAIOVA,UNIRII,1	Energie activă	-1.571,00	KWH	Estimate
110016680743	28.12.2022	5004126589	DJ,CRAIOVA,UNIRII,1	Energie activă	1.571,00	KWH	Estimate
130015751217	25.01.2023	5004126589	DJ,CRAIOVA,UNIRII,1	Energie activă	1.139,00	KWH	Regularizare
210000271693	26.01.2023	5004126589	DJ,CRAIOVA,UNIRII,1	Energie activă	-1.139,00	KWH	Regularizare
210000272781	26.01.2023	5004126589	DJ,CRAIOVA,UNIRII,1	Energie activă	-1.571,00	KWH	Estimate
110016886451	31.01.2023	5004126589	DJ,CRAIOVA,UNIRII,1	Energie activă	1.571,00	KWH	Estimate

110016897373	31.01.2023	5004126589	DJ,CRAIOVA,UNIRII,1	Energie activă	1.139,00	KWH	Regularizare
210000346978	05.04.2023	5004126589	DJ,CRAIOVA,UNIRII,1	Energie activă	-1.139,00	KWH	Regularizare
210000351619	05.04.2023	5004126589	DJ,CRAIOVA,UNIRII,1	Energie activă	-1.571,00	KWH	Estimare
110017321665	07.04.2023	5004126589	DJ,CRAIOVA,UNIRII,1	Energie activă	1.571,00	KWH	Estimare
110017324682	07.04.2023	5004126589	DJ,CRAIOVA,UNIRII,1	Energie activă	1.139,00	KWH	Regularizare
130015751217	25.01.2023	5004126589	DJ,CRAIOVA,UNIRII,1	Energie activă	456,00	KWH	Regularizare
210000271693	26.01.2023	5004126589	DJ,CRAIOVA,UNIRII,1	Energie activă	-456,00	KWH	Regularizare
110016897373	31.01.2023	5004126589	DJ,CRAIOVA,UNIRII,1	Energie activă	456,00	KWH	Regularizare
210000346978	05.04.2023	5004126589	DJ,CRAIOVA,UNIRII,1	Energie activă	-456,00	KWH	Regularizare
110017324682	07.04.2023	5004126589	DJ,CRAIOVA,UNIRII,1	Energie activă	456,00	KWH	Regularizare
130015751217	25.01.2023	5004126589	DJ,CRAIOVA,UNIRII,1	Energie activă	152,00	KWH	Estimare
210000271693	26.01.2023	5004126589	DJ,CRAIOVA,UNIRII,1	Energie activă	-152,00	KWH	Estimare
110016897373	31.01.2023	5004126589	DJ,CRAIOVA,UNIRII,1	Energie activă	152,00	KWH	Estimare
210000346978	05.04.2023	5004126589	DJ,CRAIOVA,UNIRII,1	Energie activă	-152,00	KWH	Estimare
110017324682	07.04.2023	5004126589	DJ,CRAIOVA,UNIRII,1	Energie activă	152,00	KWH	Estimare
130016250728	27.04.2023	5004126589	DJ,CRAIOVA,UNIRII,1	Energie activă	99,00	KWH	Regularizare
210000271693	25.01.2023	5004126589	DJ,CRAIOVA,UNIRII,1	Energie activă	-811,00	KWH	Estimare
110016897373	31.01.2023	5004126589	DJ,CRAIOVA,UNIRII,1	Energie activă	811,00	KWH	Estimare
210000346978	05.04.2023	5004126589	DJ,CRAIOVA,UNIRII,1	Energie activă	-811,00	KWH	Estimare
110017324682	07.04.2023	5004126589	DJ,CRAIOVA,UNIRII,1	Energie activă	811,00	KWH	Estimare
130016250728	27.04.2023	5004126589	DJ,CRAIOVA,UNIRII,1	Energie activă	526,00	KWH	Regularizare
160015233786	24.02.2023	5004126589	DJ,CRAIOVA,UNIRII,1	Energie activă	1.571,00	KWH	Estimare
210000344933	04.04.2023	5004126589	DJ,CRAIOVA,UNIRII,1	Energie activă	-1.571,00	KWH	Estimare
110017327713	07.04.2023	5004126589	DJ,CRAIOVA,UNIRII,1	Energie activă	1.571,00	KWH	Estimare
130016250728	27.04.2023	5004126589	DJ,CRAIOVA,UNIRII,1	Energie activă	1.018,00	KWH	Regularizare
160015422729	27.03.2023	5004126589	DJ,CRAIOVA,UNIRII,1	Energie activă	1.571,00	KWH	Estimare
210000341972	04.04.2023	5004126589	DJ,CRAIOVA,UNIRII,1	Energie activă	-1.571,00	KWH	Estimare
110017330746	07.04.2023	5004126589	DJ,CRAIOVA,UNIRII,1	Energie activă	1.571,00	KWH	Estimare
130016250728	27.04.2023	5004126589	DJ,CRAIOVA,UNIRII,1	Energie activă	920,00	KWH	Regularizare
130016250728	27.04.2023	5004126589	DJ,CRAIOVA,UNIRII,1	Energie activă	1.018,00	KWH	Regularizare
190012043593	23.11.2022	5004126590	DJ,CRAIOVA,Oltet,1	Energie activă	0,00	KWH	Regularizare
210000246222	27.12.2022	5004126590	DJ,CRAIOVA,Oltet,1	Energie activă	0,00	KWH	Regularizare
110016671015	28.12.2022	5004126590	DJ,CRAIOVA,Oltet,1	Energie activă	0,00	KWH	Regularizare
210000273974	26.01.2023	5004126590	DJ,CRAIOVA,Oltet,1	Energie activă	0,00	KWH	Regularizare
110016875676	31.01.2023	5004126590	DJ,CRAIOVA,Oltet,1	Energie activă	0,00	KWH	Regularizare

190012043593	23.11.2022	5004126590	DJ,CRAIOVA,Oltet,1	Energie activă	0,00	KWH	Estimare
210000246222	27.12.2022	5004126590	DJ,CRAIOVA,Oltet,1	Energie activă	0,00	KWH	Estimare
110016671015	28.12.2022	5004126590	DJ,CRAIOVA,Oltet,1	Energie activă	0,00	KWH	Estimare
160015074770	25.01.2023	5004126590	DJ,CRAIOVA,Oltet,1	Energie activă	0,00	KWH	Regularizare
210000271080	26.01.2023	5004126590	DJ,CRAIOVA,Oltet,1	Energie activă	0,00	KWH	Regularizare
210000273974	26.01.2023	5004126590	DJ,CRAIOVA,Oltet,1	Energie activă	0,00	KWH	Estimare
110016875676	31.01.2023	5004126590	DJ,CRAIOVA,Oltet,1	Energie activă	0,00	KWH	Estimare
110016897324	31.01.2023	5004126590	DJ,CRAIOVA,Oltet,1	Energie activă	0,00	KWH	Regularizare
210000346999	05.04.2023	5004126590	DJ,CRAIOVA,Oltet,1	Energie activă	0,00	KWH	Regularizare
110017324661	07.04.2023	5004126590	DJ,CRAIOVA,Oltet,1	Energie activă	0,00	KWH	Regularizare
110016615573	23.12.2022	5004126590	DJ,CRAIOVA,Oltet,1	Energie activă	0,00	KWH	Estimare
220000086817	27.12.2022	5004126590	DJ,CRAIOVA,Oltet,1	Energie activă	0,00	KWH	Estimare
110016880694	28.12.2022	5004126590	DJ,CRAIOVA,Oltet,1	Energie activă	0,00	KWH	Estimare
160015074770	25.01.2023	5004126590	DJ,CRAIOVA,Oltet,1	Energie activă	0,00	KWH	Regularizare
210000271080	26.01.2023	5004126590	DJ,CRAIOVA,Oltet,1	Energie activă	0,00	KWH	Regularizare
210000271813	26.01.2023	5004126590	DJ,CRAIOVA,Oltet,1	Energie activă	0,00	KWH	Estimare
110016886402	31.01.2023	5004126590	DJ,CRAIOVA,Oltet,1	Energie activă	0,00	KWH	Estimare
110016897324	31.01.2023	5004126590	DJ,CRAIOVA,Oltet,1	Energie activă	0,00	KWH	Regularizare
210000346999	05.04.2023	5004126590	DJ,CRAIOVA,Oltet,1	Energie activă	0,00	KWH	Regularizare
210000351640	05.04.2023	5004126590	DJ,CRAIOVA,Oltet,1	Energie activă	0,00	KWH	Estimare
110017321644	07.04.2023	5004126590	DJ,CRAIOVA,Oltet,1	Energie activă	0,00	KWH	Estimare
110017324661	07.04.2023	5004126590	DJ,CRAIOVA,Oltet,1	Energie activă	0,00	KWH	Regularizare
160015074770	25.01.2023	5004126590	DJ,CRAIOVA,Oltet,1	Energie activă	0,00	KWH	Regularizare
210000271080	26.01.2023	5004126590	DJ,CRAIOVA,Oltet,1	Energie activă	0,00	KWH	Regularizare
110016897324	31.01.2023	5004126590	DJ,CRAIOVA,Oltet,1	Energie activă	0,00	KWH	Regularizare
210000346999	05.04.2023	5004126590	DJ,CRAIOVA,Oltet,1	Energie activă	0,00	KWH	Regularizare
110017324661	07.04.2023	5004126590	DJ,CRAIOVA,Oltet,1	Energie activă	0,00	KWH	Regularizare
160015074770	25.01.2023	5004126590	DJ,CRAIOVA,Oltet,1	Energie activă	0,00	KWH	Regularizare
210000271080	26.01.2023	5004126590	DJ,CRAIOVA,Oltet,1	Energie activă	0,00	KWH	Estimare
110016897324	31.01.2023	5004126590	DJ,CRAIOVA,Oltet,1	Energie activă	0,00	KWH	Estimare
210000346999	05.04.2023	5004126590	DJ,CRAIOVA,Oltet,1	Energie activă	0,00	KWH	Estimare
110017324661	07.04.2023	5004126590	DJ,CRAIOVA,Oltet,1	Energie activă	0,00	KWH	Estimare
160015233737	24.02.2023	5004126590	DJ,CRAIOVA,Oltet,1	Energie activă	0,00	KWH	Regularizare
210000343436	04.04.2023	5004126590	DJ,CRAIOVA,Oltet,1	Energie activă	0,00	KWH	Estimare
110017327692	07.04.2023	5004126590	DJ,CRAIOVA,Oltet,1	Energie activă	0,00	KWH	Estimare

170015145812	27.04.2023	5004126590	DJ,CRAIOVA,Oltet,1	Energie activă	0,00	KWH	Regularizare
130016100381	27.03.2023	5004126590	DJ,CRAIOVA,Oltet,1	Energie activă	0,00	KWH	Estimare
210000340937	04.04.2023	5004126590	DJ,CRAIOVA,Oltet,1	Energie activă	0,00	KWH	Estimare
110017330724	07.04.2023	5004126590	DJ,CRAIOVA,Oltet,1	Energie activă	0,00	KWH	Estimare
170015145812	27.04.2023	5004126590	DJ,CRAIOVA,Oltet,1	Energie activă	0,00	KWH	Regularizare
170015145812	27.04.2023	5004126590	DJ,CRAIOVA,Oltet,1	Energie activă	0,00	KWH	Regularizare
150014983932	23.11.2022	5004126591	DJ,CRAIOVA,Brazda lui Novac,1	Energie activă	155,00	KWH	Estimare
210000249403	27.12.2022	5004126591	DJ,CRAIOVA,Brazda lui Novac,1	Energie activă	-155,00	KWH	Estimare
110016671087	28.12.2022	5004126591	DJ,CRAIOVA,Brazda lui Novac,1	Energie activă	155,00	KWH	Estimare
210000273958	26.01.2023	5004126591	DJ,CRAIOVA,Brazda lui Novac,1	Energie activă	-155,00	KWH	Estimare
110016875748	31.01.2023	5004126591	DJ,CRAIOVA,Brazda lui Novac,1	Energie activă	155,00	KWH	Estimare
170014810487	24.02.2023	5004126591	DJ,CRAIOVA,Brazda lui Novac,1	Energie activă	171,00	KWH	Regularizare
120015785123	23.12.2022	5004126591	DJ,CRAIOVA,Brazda lui Novac,1	Energie activă	155,00	KWH	Estimare
220000086754	27.12.2022	5004126591	DJ,CRAIOVA,Brazda lui Novac,1	Energie activă	-155,00	KWH	Estimare
110016680766	28.12.2022	5004126591	DJ,CRAIOVA,Brazda lui Novac,1	Energie activă	155,00	KWH	Estimare
210000272759	26.01.2023	5004126591	DJ,CRAIOVA,Brazda lui Novac,1	Energie activă	-155,00	KWH	Estimare
110016886474	31.01.2023	5004126591	DJ,CRAIOVA,Brazda lui Novac,1	Energie activă	155,00	KWH	Estimare
170014810487	24.02.2023	5004126591	DJ,CRAIOVA,Brazda lui Novac,1	Energie activă	165,00	KWH	Regularizare
130015751240	25.01.2023	5004126591	DJ,CRAIOVA,Brazda lui Novac,1	Energie activă	75,00	KWH	Estimare
210000270956	26.01.2023	5004126591	DJ,CRAIOVA,Brazda lui Novac,1	Energie activă	-75,00	KWH	Estimare
110016897396	31.01.2023	5004126591	DJ,CRAIOVA,Brazda lui Novac,1	Energie activă	75,00	KWH	Estimare
170014810487	24.02.2023	5004126591	DJ,CRAIOVA,Brazda lui Novac,1	Energie activă	82,00	KWH	Regularizare
130015751240	25.01.2023	5004126591	DJ,CRAIOVA,Brazda lui Novac,1	Energie activă	80,00	KWH	Estimare
210000270956	26.01.2023	5004126591	DJ,CRAIOVA,Brazda lui Novac,1	Energie activă	-80,00	KWH	Estimare
110016897396	31.01.2023	5004126591	DJ,CRAIOVA,Brazda lui Novac,1	Energie activă	80,00	KWH	Estimare
170014810487	24.02.2023	5004126591	DJ,CRAIOVA,Brazda lui Novac,1	Energie activă	88,00	KWH	Regularizare
170014810487	24.02.2023	5004126591	DJ,CRAIOVA,Brazda lui Novac,1	Energie activă	16,00	KWH	Regularizare
170014810487	24.02.2023	5004126591	DJ,CRAIOVA,Brazda lui Novac,1	Energie activă	140,00	KWH	Estimare
130016250751	27.04.2023	5004126591	DJ,CRAIOVA,Brazda lui Novac,1	Energie activă	188,00	KWH	Regularizare
160015422752	27.03.2023	5004126591	DJ,CRAIOVA,Brazda lui Novac,1	Energie activă	155,00	KWH	Estimare
130016250751	27.04.2023	5004126591	DJ,CRAIOVA,Brazda lui Novac,1	Energie activă	188,00	KWH	Regularizare
130016250751	27.04.2023	5004126591	DJ,CRAIOVA,Brazda lui Novac,1	Energie activă	208,00	KWH	Regularizare
120015621851	23.11.2022	5004126592	DJ,CRAIOVA,B-DUL NICOLAE TITULESCU,1	Energie activă	293,00	KWH	Regularizare
210000249382	27.12.2022	5004126592	DJ,CRAIOVA,B-DUL NICOLAE TITULESCU,1	Energie activă	-293,00	KWH	Regularizare

110016671096	28.12.2022	5004126592	DJ,CRAIOVA,B-DUL NICOLAE TITULESCU,1	Energie activă	293,00	KWH	Regularizare
220000088840	26.01.2023	5004126592	DJ,CRAIOVA,B-DUL NICOLAE TITULESCU,1	Energie activă	-293,00	KWH	Regularizare
110016875757	31.01.2023	5004126592	DJ,CRAIOVA,B-DUL NICOLAE TITULESCU,1	Energie activă	293,00	KWH	Regularizare
120015785132	23.12.2022	5004126592	DJ,CRAIOVA,B-DUL NICOLAE TITULESCU,1	Energie activă	287,00	KWH	Regularizare
220000086721	27.12.2022	5004126592	DJ,CRAIOVA,B-DUL NICOLAE TITULESCU,1	Energie activă	-287,00	KWH	Regularizare
110016680775	28.12.2022	5004126592	DJ,CRAIOVA,B-DUL NICOLAE TITULESCU,1	Energie activă	287,00	KWH	Regularizare
210000272750	26.01.2023	5004126592	DJ,CRAIOVA,B-DUL NICOLAE TITULESCU,1	Energie activă	-287,00	KWH	Regularizare
110016886483	31.01.2023	5004126592	DJ,CRAIOVA,B-DUL NICOLAE TITULESCU,1	Energie activă	287,00	KWH	Regularizare
130015751249	25.01.2023	5004126592	DJ,CRAIOVA,B-DUL NICOLAE TITULESCU,1	Energie activă	140,00	KWH	Regularizare
210000270910	26.01.2023	5004126592	DJ,CRAIOVA,B-DUL NICOLAE TITULESCU,1	Energie activă	-140,00	KWH	Regularizare
110016887405	31.01.2023	5004126592	DJ,CRAIOVA,B-DUL NICOLAE TITULESCU,1	Energie activă	140,00	KWH	Regularizare
130015751249	25.01.2023	5004126592	DJ,CRAIOVA,B-DUL NICOLAE TITULESCU,1	Energie activă	150,00	KWH	Regularizare
210000270910	26.01.2023	5004126592	DJ,CRAIOVA,B-DUL NICOLAE TITULESCU,1	Energie activă	-150,00	KWH	Regularizare
110016887405	31.01.2023	5004126592	DJ,CRAIOVA,B-DUL NICOLAE TITULESCU,1	Energie activă	150,00	KWH	Regularizare
170014810496	24.02.2023	5004126592	DJ,CRAIOVA,B-DUL NICOLAE TITULESCU,1	Energie activă	323,00	KWH	Regularizare
160015422761	27.03.2023	5004126592	DJ,CRAIOVA,B-DUL NICOLAE TITULESCU,1	Energie activă	267,00	KWH	Regularizare
130016250760	27.04.2023	5004126592	DJ,CRAIOVA,B-DUL NICOLAE TITULESCU,1	Energie activă	313,00	KWH	Regularizare
150014983927	23.11.2022	5004126593	DJ,CRAIOVA,Romanescu Nicolae,1	Energie activă	732,00	KWH	Estimare
120015785118	23.12.2022	5004126593	DJ,CRAIOVA,Romanescu Nicolae,1	Energie activă	476,00	KWH	Regularizare

210000249431	27.12.2022	5004126593	DJ,CRAIOVA,Romanescu Nicolae,1	Energie activă	-732,00	KWH	Estimate
220000086777	27.12.2022	5004126593	DJ,CRAIOVA,Romanescu Nicolae,1	Energie activă	-476,00	KWH	Regularizare
110016671082	28.12.2022	5004126593	DJ,CRAIOVA,Romanescu Nicolae,1	Energie activă	732,00	KWH	Estimate
110016680761	28.12.2022	5004126593	DJ,CRAIOVA,Romanescu Nicolae,1	Energie activă	476,00	KWH	Regularizare
210000272764	26.01.2023	5004126593	DJ,CRAIOVA,Romanescu Nicolae,1	Energie activă	-476,00	KWH	Regularizare
210000273963	26.01.2023	5004126593	DJ,CRAIOVA,Romanescu Nicolae,1	Energie activă	-732,00	KWH	Estimate
110016875743	31.01.2023	5004126593	DJ,CRAIOVA,Romanescu Nicolae,1	Energie activă	732,00	KWH	Estimate
110016886469	31.01.2023	5004126593	DJ,CRAIOVA,Romanescu Nicolae,1	Energie activă	476,00	KWH	Regularizare
210000351611	05.04.2023	5004126593	DJ,CRAIOVA,Romanescu Nicolae,1	Energie activă	-476,00	KWH	Regularizare
110017321673	07.04.2023	5004126593	DJ,CRAIOVA,Romanescu Nicolae,1	Energie activă	476,00	KWH	Regularizare
120015785118	23.12.2022	5004126593	DJ,CRAIOVA,Romanescu Nicolae,1	Energie activă	123,00	KWH	Regularizare
220000086777	27.12.2022	5004126593	DJ,CRAIOVA,Romanescu Nicolae,1	Energie activă	-123,00	KWH	Regularizare
110016680761	28.12.2022	5004126593	DJ,CRAIOVA,Romanescu Nicolae,1	Energie activă	123,00	KWH	Regularizare
210000272764	26.01.2023	5004126593	DJ,CRAIOVA,Romanescu Nicolae,1	Energie activă	-123,00	KWH	Regularizare
110016886469	31.01.2023	5004126593	DJ,CRAIOVA,Romanescu Nicolae,1	Energie activă	123,00	KWH	Regularizare
210000351611	05.04.2023	5004126593	DJ,CRAIOVA,Romanescu Nicolae,1	Energie activă	-123,00	KWH	Regularizare
110017321673	07.04.2023	5004126593	DJ,CRAIOVA,Romanescu Nicolae,1	Energie activă	123,00	KWH	Regularizare
120015785118	23.12.2022	5004126593	DJ,CRAIOVA,Romanescu Nicolae,1	Energie activă	537,00	KWH	Estimate
220000086777	27.12.2022	5004126593	DJ,CRAIOVA,Romanescu Nicolae,1	Energie activă	-537,00	KWH	Estimate
110016680761	28.12.2022	5004126593	DJ,CRAIOVA,Romanescu Nicolae,1	Energie activă	537,00	KWH	Estimate
210000272764	26.01.2023	5004126593	DJ,CRAIOVA,Romanescu Nicolae,1	Energie activă	-537,00	KWH	Estimate
110016886469	31.01.2023	5004126593	DJ,CRAIOVA,Romanescu Nicolae,1	Energie activă	537,00	KWH	Estimate
160015422747	27.03.2023	5004126593	DJ,CRAIOVA,Romanescu Nicolae,1	Energie activă	901,00	KWH	Regularizare
210000341964	04.04.2023	5004126593	DJ,CRAIOVA,Romanescu Nicolae,1	Energie activă	-901,00	KWH	Regularizare
210000351611	05.04.2023	5004126593	DJ,CRAIOVA,Romanescu Nicolae,1	Energie activă	-537,00	KWH	Estimate
110017321673	07.04.2023	5004126593	DJ,CRAIOVA,Romanescu Nicolae,1	Energie activă	537,00	KWH	Estimate
110017330754	07.04.2023	5004126593	DJ,CRAIOVA,Romanescu Nicolae,1	Energie activă	901,00	KWH	Regularizare
130015751235	25.01.2023	5004126593	DJ,CRAIOVA,Romanescu Nicolae,1	Energie activă	354,00	KWH	Estimate
210000271005	26.01.2023	5004126593	DJ,CRAIOVA,Romanescu Nicolae,1	Energie activă	-354,00	KWH	Estimate
110016897391	31.01.2023	5004126593	DJ,CRAIOVA,Romanescu Nicolae,1	Energie activă	354,00	KWH	Estimate
160015422747	27.03.2023	5004126593	DJ,CRAIOVA,Romanescu Nicolae,1	Energie activă	614,00	KWH	Regularizare
210000341964	04.04.2023	5004126593	DJ,CRAIOVA,Romanescu Nicolae,1	Energie activă	-614,00	KWH	Regularizare
210000346970	05.04.2023	5004126593	DJ,CRAIOVA,Romanescu Nicolae,1	Energie activă	-354,00	KWH	Estimate
110017324690	07.04.2023	5004126593	DJ,CRAIOVA,Romanescu Nicolae,1	Energie activă	354,00	KWH	Estimate
110017330754	07.04.2023	5004126593	DJ,CRAIOVA,Romanescu Nicolae,1	Energie activă	614,00	KWH	Regularizare
130015751235	25.01.2023	5004126593	DJ,CRAIOVA,Romanescu Nicolae,1	Energie activă	378,00	KWH	Estimate

210000271005	26.01.2023	5004126593	DJ,CRAIOVA,Romanescu Nicolae,1	Energie activă	-378,00	KWH	Estimare
110016897391	31.01.2023	5004126593	DJ,CRAIOVA,Romanescu Nicolae,1	Energie activă	378,00	KWH	Estimare
160015422747	27.03.2023	5004126593	DJ,CRAIOVA,Romanescu Nicolae,1	Energie activă	655,00	KWH	Regularizare
210000341964	04.04.2023	5004126593	DJ,CRAIOVA,Romanescu Nicolae,1	Energie activă	-655,00	KWH	Regularizare
210000346970	05.04.2023	5004126593	DJ,CRAIOVA,Romanescu Nicolae,1	Energie activă	-378,00	KWH	Estimare
110017324690	07.04.2023	5004126593	DJ,CRAIOVA,Romanescu Nicolae,1	Energie activă	378,00	KWH	Estimare
110017330754	07.04.2023	5004126593	DJ,CRAIOVA,Romanescu Nicolae,1	Energie activă	655,00	KWH	Regularizare
170014810482	24.02.2023	5004126593	DJ,CRAIOVA,Romanescu Nicolae,1	Energie activă	732,00	KWH	Estimare
160015422747	27.03.2023	5004126593	DJ,CRAIOVA,Romanescu Nicolae,1	Energie activă	1.270,00	KWH	Regularizare
210000341964	04.04.2023	5004126593	DJ,CRAIOVA,Romanescu Nicolae,1	Energie activă	-1.270,00	KWH	Regularizare
210000344946	04.04.2023	5004126593	DJ,CRAIOVA,Romanescu Nicolae,1	Energie activă	-732,00	KWH	Estimare
110017327721	07.04.2023	5004126593	DJ,CRAIOVA,Romanescu Nicolae,1	Energie activă	732,00	KWH	Estimare
110017330754	07.04.2023	5004126593	DJ,CRAIOVA,Romanescu Nicolae,1	Energie activă	1.270,00	KWH	Regularizare
160015422747	27.03.2023	5004126593	DJ,CRAIOVA,Romanescu Nicolae,1	Energie activă	532,00	KWH	Regularizare
210000341964	04.04.2023	5004126593	DJ,CRAIOVA,Romanescu Nicolae,1	Energie activă	-532,00	KWH	Regularizare
110017330754	07.04.2023	5004126593	DJ,CRAIOVA,Romanescu Nicolae,1	Energie activă	532,00	KWH	Regularizare
160015422747	27.03.2023	5004126593	DJ,CRAIOVA,Romanescu Nicolae,1	Energie activă	392,00	KWH	Estimare
210000341964	04.04.2023	5004126593	DJ,CRAIOVA,Romanescu Nicolae,1	Energie activă	-392,00	KWH	Estimare
110017330754	07.04.2023	5004126593	DJ,CRAIOVA,Romanescu Nicolae,1	Energie activă	392,00	KWH	Estimare
130016250746	27.04.2023	5004126593	DJ,CRAIOVA,Romanescu Nicolae,1	Energie activă	628,00	KWH	Regularizare
130016250746	27.04.2023	5004126593	DJ,CRAIOVA,Romanescu Nicolae,1	Energie activă	1.297,00	KWH	Regularizare
150014983880	23.11.2022	5004126594	DJ,CRAIOVA,Mosoiu Panait,1	Energie activă	0,00	KWH	Estimare
210000246255	27.12.2022	5004126594	DJ,CRAIOVA,Mosoiu Panait,1	Energie activă	0,00	KWH	Estimare
110016671035	28.12.2022	5004126594	DJ,CRAIOVA,Mosoiu Panait,1	Energie activă	0,00	KWH	Estimare
210000273973	26.01.2023	5004126594	DJ,CRAIOVA,Mosoiu Panait,1	Energie activă	0,00	KWH	Estimare
110016875696	31.01.2023	5004126594	DJ,CRAIOVA,Mosoiu Panait,1	Energie activă	0,00	KWH	Estimare
170015145833	27.04.2023	5004126594	DJ,CRAIOVA,Mosoiu Panait,1	Energie activă	0,00	KWH	Regularizare
150015145142	23.12.2022	5004126594	DJ,CRAIOVA,Mosoiu Panait,1	Energie activă	0,00	KWH	Estimare
220000086857	27.12.2022	5004126594	DJ,CRAIOVA,Mosoiu Panait,1	Energie activă	0,00	KWH	Estimare
110016680714	28.12.2022	5004126594	DJ,CRAIOVA,Mosoiu Panait,1	Energie activă	0,00	KWH	Estimare
210000271812	26.01.2023	5004126594	DJ,CRAIOVA,Mosoiu Panait,1	Energie activă	0,00	KWH	Estimare
110016886422	31.01.2023	5004126594	DJ,CRAIOVA,Mosoiu Panait,1	Energie activă	0,00	KWH	Estimare
210000351634	05.04.2023	5004126594	DJ,CRAIOVA,Mosoiu Panait,1	Energie activă	0,00	KWH	Estimare
110017321650	07.04.2023	5004126594	DJ,CRAIOVA,Mosoiu Panait,1	Energie activă	0,00	KWH	Estimare
170015145833	27.04.2023	5004126594	DJ,CRAIOVA,Mosoiu Panait,1	Energie activă	0,00	KWH	Regularizare
160015074790	25.01.2023	5004126594	DJ,CRAIOVA,Mosoiu Panait,1	Energie activă	0,00	KWH	Estimare

210000270988	26.01.2023	5004126594	DJ,CRAIOVA,Mosoiu Panait,1	Energie activă	0,00	KWH	Estimare
110016897344	31.01.2023	5004126594	DJ,CRAIOVA,Mosoiu Panait,1	Energie activă	0,00	KWH	Estimare
210000346993	05.04.2023	5004126594	DJ,CRAIOVA,Mosoiu Panait,1	Energie activă	0,00	KWH	Estimare
110017324667	07.04.2023	5004126594	DJ,CRAIOVA,Mosoiu Panait,1	Energie activă	0,00	KWH	Estimare
170015145833	27.04.2023	5004126594	DJ,CRAIOVA,Mosoiu Panait,1	Energie activă	0,00	KWH	Regularizare
160015074790	25.01.2023	5004126594	DJ,CRAIOVA,Mosoiu Panait,1	Energie activă	0,00	KWH	Estimare
210000270988	26.01.2023	5004126594	DJ,CRAIOVA,Mosoiu Panait,1	Energie activă	0,00	KWH	Estimare
110016897344	31.01.2023	5004126594	DJ,CRAIOVA,Mosoiu Panait,1	Energie activă	0,00	KWH	Estimare
210000346993	05.04.2023	5004126594	DJ,CRAIOVA,Mosoiu Panait,1	Energie activă	0,00	KWH	Estimare
110017324667	07.04.2023	5004126594	DJ,CRAIOVA,Mosoiu Panait,1	Energie activă	0,00	KWH	Estimare
170015145833	27.04.2023	5004126594	DJ,CRAIOVA,Mosoiu Panait,1	Energie activă	0,00	KWH	Regularizare
160015233757	24.02.2023	5004126594	DJ,CRAIOVA,Mosoiu Panait,1	Energie activă	0,00	KWH	Estimare
210000343421	04.04.2023	5004126594	DJ,CRAIOVA,Mosoiu Panait,1	Energie activă	0,00	KWH	Estimare
110017327698	07.04.2023	5004126594	DJ,CRAIOVA,Mosoiu Panait,1	Energie activă	0,00	KWH	Estimare
170015145833	27.04.2023	5004126594	DJ,CRAIOVA,Mosoiu Panait,1	Energie activă	0,00	KWH	Regularizare
160015422700	27.03.2023	5004126594	DJ,CRAIOVA,Mosoiu Panait,1	Energie activă	0,00	KWH	Estimare
210000340949	04.04.2023	5004126594	DJ,CRAIOVA,Mosoiu Panait,1	Energie activă	0,00	KWH	Estimare
110017330730	07.04.2023	5004126594	DJ,CRAIOVA,Mosoiu Panait,1	Energie activă	0,00	KWH	Estimare
170015145833	27.04.2023	5004126594	DJ,CRAIOVA,Mosoiu Panait,1	Energie activă	0,00	KWH	Regularizare
170015145833	27.04.2023	5004126594	DJ,CRAIOVA,Mosoiu Panait,1	Energie activă	0,00	KWH	Regularizare
190012043603	23.11.2022	5004126595	DJ,CRAIOVA,Decebal,1	Energie activă	110,00	KWH	Regularizare
210000249460	27.12.2022	5004126595	DJ,CRAIOVA,Decebal,1	Energie activă	-110,00	KWH	Regularizare
110016671025	28.12.2022	5004126595	DJ,CRAIOVA,Decebal,1	Energie activă	110,00	KWH	Regularizare
220000088894	26.01.2023	5004126595	DJ,CRAIOVA,Decebal,1	Energie activă	-110,00	KWH	Regularizare
110016875686	31.01.2023	5004126595	DJ,CRAIOVA,Decebal,1	Energie activă	110,00	KWH	Regularizare
190012043603	23.11.2022	5004126595	DJ,CRAIOVA,Decebal,1	Energie activă	81,00	KWH	Estimare
210000249460	27.12.2022	5004126595	DJ,CRAIOVA,Decebal,1	Energie activă	-81,00	KWH	Estimare
110016671025	28.12.2022	5004126595	DJ,CRAIOVA,Decebal,1	Energie activă	81,00	KWH	Estimare
220000088894	26.01.2023	5004126595	DJ,CRAIOVA,Decebal,1	Energie activă	-81,00	KWH	Estimare
110016875686	31.01.2023	5004126595	DJ,CRAIOVA,Decebal,1	Energie activă	81,00	KWH	Estimare
160015233747	24.02.2023	5004126595	DJ,CRAIOVA,Decebal,1	Energie activă	94,00	KWH	Regularizare
110016615583	23.12.2022	5004126595	DJ,CRAIOVA,Decebal,1	Energie activă	168,00	KWH	Estimare
220000086788	27.12.2022	5004126595	DJ,CRAIOVA,Decebal,1	Energie activă	-168,00	KWH	Estimare
110016680704	28.12.2022	5004126595	DJ,CRAIOVA,Decebal,1	Energie activă	168,00	KWH	Estimare
210000272816	26.01.2023	5004126595	DJ,CRAIOVA,Decebal,1	Energie activă	-168,00	KWH	Estimare
110016886412	31.01.2023	5004126595	DJ,CRAIOVA,Decebal,1	Energie activă	168,00	KWH	Estimare

160015233747	24.02.2023	5004126595	DJ,CRAIOVA,Decebal,1	Energie activă	189,00	KWH	Regularizare
160015074780	25.01.2023	5004126595	DJ,CRAIOVA,Decebal,1	Energie activă	81,00	KWH	Estimate
210000271041	26.01.2023	5004126595	DJ,CRAIOVA,Decebal,1	Energie activă	-81,00	KWH	Estimate
110016897334	31.01.2023	5004126595	DJ,CRAIOVA,Decebal,1	Energie activă	81,00	KWH	Estimate
160015233747	24.02.2023	5004126595	DJ,CRAIOVA,Decebal,1	Energie activă	94,00	KWH	Regularizare
160015074780	25.01.2023	5004126595	DJ,CRAIOVA,Decebal,1	Energie activă	87,00	KWH	Estimate
210000271041	26.01.2023	5004126595	DJ,CRAIOVA,Decebal,1	Energie activă	-87,00	KWH	Estimate
110016897334	31.01.2023	5004126595	DJ,CRAIOVA,Decebal,1	Energie activă	87,00	KWH	Estimate
160015233747	24.02.2023	5004126595	DJ,CRAIOVA,Decebal,1	Energie activă	100,00	KWH	Regularizare
160015233747	24.02.2023	5004126595	DJ,CRAIOVA,Decebal,1	Energie activă	107,00	KWH	Regularizare
160015233747	24.02.2023	5004126595	DJ,CRAIOVA,Decebal,1	Energie activă	76,00	KWH	Estimate
170015145822	27.04.2023	5004126595	DJ,CRAIOVA,Decebal,1	Energie activă	89,00	KWH	Regularizare
130016100391	27.03.2023	5004126595	DJ,CRAIOVA,Decebal,1	Energie activă	168,00	KWH	Estimate
170015145822	27.04.2023	5004126595	DJ,CRAIOVA,Decebal,1	Energie activă	178,00	KWH	Regularizare
170015145822	27.04.2023	5004126595	DJ,CRAIOVA,Decebal,1	Energie activă	198,00	KWH	Regularizare
190012043608	23.11.2022	5004126596	DJ,CRAIOVA,Opanez,1	Energie activă	225,00	KWH	Regularizare
210000249455	27.12.2022	5004126596	DJ,CRAIOVA,Opanez,1	Energie activă	-225,00	KWH	Regularizare
110016671030	28.12.2022	5004126596	DJ,CRAIOVA,Opanez,1	Energie activă	225,00	KWH	Regularizare
220000088889	26.01.2023	5004126596	DJ,CRAIOVA,Opanez,1	Energie activă	-225,00	KWH	Regularizare
110016875691	31.01.2023	5004126596	DJ,CRAIOVA,Opanez,1	Energie activă	225,00	KWH	Regularizare
150015145137	23.12.2022	5004126596	DJ,CRAIOVA,Opanez,1	Energie activă	204,00	KWH	Regularizare
210000241203	27.12.2022	5004126596	DJ,CRAIOVA,Opanez,1	Energie activă	-204,00	KWH	Regularizare
110016680709	28.12.2022	5004126596	DJ,CRAIOVA,Opanez,1	Energie activă	204,00	KWH	Regularizare
210000272811	26.01.2023	5004126596	DJ,CRAIOVA,Opanez,1	Energie activă	-204,00	KWH	Regularizare
110016886417	31.01.2023	5004126596	DJ,CRAIOVA,Opanez,1	Energie activă	204,00	KWH	Regularizare
160015074785	25.01.2023	5004126596	DJ,CRAIOVA,Opanez,1	Energie activă	128,00	KWH	Regularizare
210000271036	26.01.2023	5004126596	DJ,CRAIOVA,Opanez,1	Energie activă	-128,00	KWH	Regularizare
110016897339	31.01.2023	5004126596	DJ,CRAIOVA,Opanez,1	Energie activă	128,00	KWH	Regularizare
160015074785	25.01.2023	5004126596	DJ,CRAIOVA,Opanez,1	Energie activă	136,00	KWH	Regularizare
210000271036	26.01.2023	5004126596	DJ,CRAIOVA,Opanez,1	Energie activă	-136,00	KWH	Regularizare
110016897339	31.01.2023	5004126596	DJ,CRAIOVA,Opanez,1	Energie activă	136,00	KWH	Regularizare
160015233752	24.02.2023	5004126596	DJ,CRAIOVA,Opanez,1	Energie activă	281,00	KWH	Regularizare
160015422695	27.03.2023	5004126596	DJ,CRAIOVA,Opanez,1	Energie activă	232,00	KWH	Regularizare
170015145828	27.04.2023	5004126596	DJ,CRAIOVA,Opanez,1	Energie activă	270,00	KWH	Regularizare
150014983917	23.11.2022	5004126597	DJ,CRAIOVA,BUCURESTI,1	Energie activă	53,00	KWH	Estimate
210000249466	27.12.2022	5004126597	DJ,CRAIOVA,BUCURESTI,1	Energie activă	-53,00	KWH	Estimate

110016671072	28.12.2022	5004126597	DJ,CRAIOVA,BUCURESTI,1	Energie activă	53,00	KWH	Estimare
130015751225	25.01.2023	5004126597	DJ,CRAIOVA,BUCURESTI,1	Energie activă	54,00	KWH	Regularizare
210000271048	26.01.2023	5004126597	DJ,CRAIOVA,BUCURESTI,1	Energie activă	-54,00	KWH	Regularizare
22000088856	26.01.2023	5004126597	DJ,CRAIOVA,BUCURESTI,1	Energie activă	-53,00	KWH	Estimare
110016875733	31.01.2023	5004126597	DJ,CRAIOVA,BUCURESTI,1	Energie activă	53,00	KWH	Estimare
110016897381	31.01.2023	5004126597	DJ,CRAIOVA,BUCURESTI,1	Energie activă	54,00	KWH	Regularizare
150015145179	23.12.2022	5004126597	DJ,CRAIOVA,BUCURESTI,1	Energie activă	53,00	KWH	Estimare
22000086738	27.12.2022	5004126597	DJ,CRAIOVA,BUCURESTI,1	Energie activă	-53,00	KWH	Estimare
110016880751	28.12.2022	5004126597	DJ,CRAIOVA,BUCURESTI,1	Energie activă	53,00	KWH	Estimare
130015751225	25.01.2023	5004126597	DJ,CRAIOVA,BUCURESTI,1	Energie activă	52,00	KWH	Regularizare
210000271048	26.01.2023	5004126597	DJ,CRAIOVA,BUCURESTI,1	Energie activă	-52,00	KWH	Regularizare
210000272773	26.01.2023	5004126597	DJ,CRAIOVA,BUCURESTI,1	Energie activă	-53,00	KWH	Estimare
110016886459	31.01.2023	5004126597	DJ,CRAIOVA,BUCURESTI,1	Energie activă	53,00	KWH	Estimare
110016897381	31.01.2023	5004126597	DJ,CRAIOVA,BUCURESTI,1	Energie activă	52,00	KWH	Regularizare
130015751225	25.01.2023	5004126597	DJ,CRAIOVA,BUCURESTI,1	Energie activă	24,00	KWH	Regularizare
210000271048	26.01.2023	5004126597	DJ,CRAIOVA,BUCURESTI,1	Energie activă	-24,00	KWH	Regularizare
110016897381	31.01.2023	5004126597	DJ,CRAIOVA,BUCURESTI,1	Energie activă	24,00	KWH	Regularizare
130015751225	25.01.2023	5004126597	DJ,CRAIOVA,BUCURESTI,1	Energie activă	2,00	KWH	Estimare
210000271048	26.01.2023	5004126597	DJ,CRAIOVA,BUCURESTI,1	Energie activă	-2,00	KWH	Estimare
110016897381	31.01.2023	5004126597	DJ,CRAIOVA,BUCURESTI,1	Energie activă	2,00	KWH	Estimare
130016250736	27.04.2023	5004126597	DJ,CRAIOVA,BUCURESTI,1	Energie activă	2,00	KWH	Regularizare
130015751225	25.01.2023	5004126597	DJ,CRAIOVA,BUCURESTI,1	Energie activă	27,00	KWH	Estimare
210000271048	26.01.2023	5004126597	DJ,CRAIOVA,BUCURESTI,1	Energie activă	-27,00	KWH	Estimare
110016897381	31.01.2023	5004126597	DJ,CRAIOVA,BUCURESTI,1	Energie activă	27,00	KWH	Estimare
130016250736	27.04.2023	5004126597	DJ,CRAIOVA,BUCURESTI,1	Energie activă	29,00	KWH	Regularizare
160015233794	24.02.2023	5004126597	DJ,CRAIOVA,BUCURESTI,1	Energie activă	53,00	KWH	Estimare
130016250736	27.04.2023	5004126597	DJ,CRAIOVA,BUCURESTI,1	Energie activă	57,00	KWH	Regularizare
160015422737	27.03.2023	5004126597	DJ,CRAIOVA,BUCURESTI,1	Energie activă	53,00	KWH	Estimare
130016250736	27.04.2023	5004126597	DJ,CRAIOVA,BUCURESTI,1	Energie activă	51,00	KWH	Regularizare
130016250736	27.04.2023	5004126597	DJ,CRAIOVA,BUCURESTI,1	Energie activă	58,00	KWH	Regularizare
120015621857	23.11.2022	5004126598	DJ,CRAIOVA,CARACAL,2/-	Energie activă	40,00	KWH	Estimare
120015785138	23.12.2022	5004126598	DJ,CRAIOVA,CARACAL,2/-	Energie activă	41,00	KWH	Regularizare
210000249353	27.12.2022	5004126598	DJ,CRAIOVA,CARACAL,2/-	Energie activă	-40,00	KWH	Estimare
22000086697	27.12.2022	5004126598	DJ,CRAIOVA,CARACAL,2/-	Energie activă	-41,00	KWH	Regularizare
110016671102	28.12.2022	5004126598	DJ,CRAIOVA,CARACAL,2/-	Energie activă	40,00	KWH	Estimare
110016680781	28.12.2022	5004126598	DJ,CRAIOVA,CARACAL,2/-	Energie activă	41,00	KWH	Regularizare

210000272745	26.01.2023	5004126598	DJ,CRAIOVA,CARACAL,2/-	Energie activă	-41,00	KWH	Regularizare
210000273951	26.01.2023	5004126598	DJ,CRAIOVA,CARACAL,2/-	Energie activă	-40,00	KWH	Estimare
110016875763	31.01.2023	5004126598	DJ,CRAIOVA,CARACAL,2/-	Energie activă	40,00	KWH	Estimare
110016886489	31.01.2023	5004126598	DJ,CRAIOVA,CARACAL,2/-	Energie activă	41,00	KWH	Regularizare
120015785138	23.12.2022	5004126598	DJ,CRAIOVA,CARACAL,2/-	Energie activă	11,00	KWH	Regularizare
220000086697	27.12.2022	5004126598	DJ,CRAIOVA,CARACAL,2/-	Energie activă	-11,00	KWH	Regularizare
110016680781	28.12.2022	5004126598	DJ,CRAIOVA,CARACAL,2/-	Energie activă	11,00	KWH	Regularizare
210000272745	26.01.2023	5004126598	DJ,CRAIOVA,CARACAL,2/-	Energie activă	-11,00	KWH	Regularizare
110016886489	31.01.2023	5004126598	DJ,CRAIOVA,CARACAL,2/-	Energie activă	11,00	KWH	Regularizare
120015785138	23.12.2022	5004126598	DJ,CRAIOVA,CARACAL,2/-	Energie activă	29,00	KWH	Estimare
220000086697	27.12.2022	5004126598	DJ,CRAIOVA,CARACAL,2/-	Energie activă	-29,00	KWH	Estimare
110016680781	28.12.2022	5004126598	DJ,CRAIOVA,CARACAL,2/-	Energie activă	29,00	KWH	Estimare
110016886489	31.01.2023	5004126598	DJ,CRAIOVA,CARACAL,2/-	Energie activă	-29,00	KWH	Estimare
120015785138	23.12.2022	5004126598	DJ,CRAIOVA,CARACAL,2/-	Energie activă	29,00	KWH	Estimare
220000086697	27.12.2022	5004126598	DJ,CRAIOVA,CARACAL,2/-	Energie activă	-29,00	KWH	Estimare
110016680781	28.12.2022	5004126598	DJ,CRAIOVA,CARACAL,2/-	Energie activă	29,00	KWH	Estimare
210000272745	26.01.2023	5004126598	DJ,CRAIOVA,CARACAL,2/-	Energie activă	29,00	KWH	Estimare
110016886489	31.01.2023	5004126598	DJ,CRAIOVA,CARACAL,2/-	Energie activă	-29,00	KWH	Estimare
120015785138	23.12.2022	5004126598	DJ,CRAIOVA,CARACAL,2/-	Energie activă	29,00	KWH	Estimare
220000086697	27.12.2022	5004126598	DJ,CRAIOVA,CARACAL,2/-	Energie activă	-29,00	KWH	Estimare
110016680781	28.12.2022	5004126598	DJ,CRAIOVA,CARACAL,2/-	Energie activă	29,00	KWH	Estimare
110016886489	31.01.2023	5004126598	DJ,CRAIOVA,CARACAL,2/-	Energie activă	29,00	KWH	Estimare
120015785138	23.12.2022	5004126598	DJ,CRAIOVA,CARACAL,2/-	Energie activă	19,00	KWH	Estimare
220000086697	27.12.2022	5004126598	DJ,CRAIOVA,CARACAL,2/-	Energie activă	-19,00	KWH	Estimare
110016680781	28.12.2022	5004126598	DJ,CRAIOVA,CARACAL,2/-	Energie activă	19,00	KWH	Estimare
210000270904	26.01.2023	5004126598	DJ,CRAIOVA,CARACAL,2/-	Energie activă	19,00	KWH	Estimare
110016897411	31.01.2023	5004126598	DJ,CRAIOVA,CARACAL,2/-	Energie activă	28,00	KWH	Regularizare
180014275588	27.03.2023	5004126598	DJ,CRAIOVA,CARACAL,2/-	Energie activă	21,00	KWH	Estimare
130015751255	25.01.2023	5004126598	DJ,CRAIOVA,CARACAL,2/-	Energie activă	-21,00	KWH	Estimare
210000270904	26.01.2023	5004126598	DJ,CRAIOVA,CARACAL,2/-	Energie activă	21,00	KWH	Estimare
110016897411	31.01.2023	5004126598	DJ,CRAIOVA,CARACAL,2/-	Energie activă	21,00	KWH	Estimare
180014275588	27.03.2023	5004126598	DJ,CRAIOVA,CARACAL,2/-	Energie activă	29,00	KWH	Regularizare
170014810502	24.02.2023	5004126598	DJ,CRAIOVA,CARACAL,2/-	Energie activă	40,00	KWH	Estimare
180014275588	27.03.2023	5004126598	DJ,CRAIOVA,CARACAL,2/-	Energie activă	57,00	KWH	Regularizare
180014275588	27.03.2023	5004126598	DJ,CRAIOVA,CARACAL,2/-	Energie activă	24,00	KWH	Regularizare
180014275588	27.03.2023	5004126598	DJ,CRAIOVA,CARACAL,2/-	Energie activă	21,00	KWH	Estimare
130016250766	27.04.2023	5004126598	DJ,CRAIOVA,CARACAL,2/-	Energie activă	28,00	KWH	Regularizare
130016250766	27.04.2023	5004126598	DJ,CRAIOVA,CARACAL,2/-	Energie activă	58,00	KWH	Regularizare
150014983908	23.11.2022	5004126599	DJ,CRAIOVA,BUCURESTI,1	Energie activă	202,00	KWH	Estimare
210000249474	27.12.2022	5004126599	DJ,CRAIOVA,BUCURESTI,1	Energie activă	-202,00	KWH	Estimare
110016671063	28.12.2022	5004126599	DJ,CRAIOVA,BUCURESTI,1	Energie activă	202,00	KWH	Estimare
130015751216	25.01.2023	5004126599	DJ,CRAIOVA,BUCURESTI,1	Energie activă	212,00	KWH	Regularizare
210000271085	26.01.2023	5004126599	DJ,CRAIOVA,BUCURESTI,1	Energie activă	-212,00	KWH	Regularizare
210000273969	26.01.2023	5004126599	DJ,CRAIOVA,BUCURESTI,1	Energie activă	-202,00	KWH	Estimare
110016875724	31.01.2023	5004126599	DJ,CRAIOVA,BUCURESTI,1	Energie activă	202,00	KWH	Estimare

110016897372	31.01.2023	5004126599	DJ,CRAIOVA,BUCURESTI,1	Energie activă	212,00	KWH	Regularizare
150015145170	23.12.2022	5004126599	DJ,CRAIOVA,BUCURESTI,1	Energie activă	202,00	KWH	Estimare
210000241149	27.12.2022	5004126599	DJ,CRAIOVA,BUCURESTI,1	Energie activă	-202,00	KWH	Estimare
110016680742	28.12.2022	5004126599	DJ,CRAIOVA,BUCURESTI,1	Energie activă	202,00	KWH	Estimare
130015751216	25.01.2023	5004126599	DJ,CRAIOVA,BUCURESTI,1	Energie activă	205,00	KWH	Regularizare
210000271085	26.01.2023	5004126599	DJ,CRAIOVA,BUCURESTI,1	Energie activă	-205,00	KWH	Regularizare
210000272782	26.01.2023	5004126599	DJ,CRAIOVA,BUCURESTI,1	Energie activă	-202,00	KWH	Estimare
110016886450	31.01.2023	5004126599	DJ,CRAIOVA,BUCURESTI,1	Energie activă	202,00	KWH	Estimare
110016897372	31.01.2023	5004126599	DJ,CRAIOVA,BUCURESTI,1	Energie activă	205,00	KWH	Regularizare
130015751216	26.01.2023	5004126599	DJ,CRAIOVA,BUCURESTI,1	Energie activă	103,00	KWH	Regularizare
210000271085	26.01.2023	5004126599	DJ,CRAIOVA,BUCURESTI,1	Energie activă	-103,00	KWH	Regularizare
110016897372	31.01.2023	5004126599	DJ,CRAIOVA,BUCURESTI,1	Energie activă	103,00	KWH	Regularizare
130015751216	25.01.2023	5004126599	DJ,CRAIOVA,BUCURESTI,1	Energie activă	27,00	KWH	Regularizare
210000271085	26.01.2023	5004126599	DJ,CRAIOVA,BUCURESTI,1	Energie activă	-27,00	KWH	Regularizare
110016897372	31.01.2023	5004126599	DJ,CRAIOVA,BUCURESTI,1	Energie activă	27,00	KWH	Regularizare
130015751216	25.01.2023	5004126599	DJ,CRAIOVA,BUCURESTI,1	Energie activă	78,00	KWH	Estimare
210000271085	26.01.2023	5004126599	DJ,CRAIOVA,BUCURESTI,1	Energie activă	-78,00	KWH	Estimare
110016897372	31.01.2023	5004126599	DJ,CRAIOVA,BUCURESTI,1	Energie activă	78,00	KWH	Estimare
130016250727	27.04.2023	5004126599	DJ,CRAIOVA,BUCURESTI,1	Energie activă	82,00	KWH	Regularizare
160015233785	24.02.2023	5004126599	DJ,CRAIOVA,BUCURESTI,1	Energie activă	202,00	KWH	Estimare
130016250727	27.04.2023	5004126599	DJ,CRAIOVA,BUCURESTI,1	Energie activă	212,00	KWH	Regularizare
160015422728	27.03.2023	5004126599	DJ,CRAIOVA,BUCURESTI,1	Energie activă	202,00	KWH	Estimare
130016250727	27.04.2023	5004126599	DJ,CRAIOVA,BUCURESTI,1	Energie activă	191,00	KWH	Regularizare
130016250727	27.04.2023	5004126599	DJ,CRAIOVA,BUCURESTI,1	Energie activă	212,00	KWH	Regularizare
150014983898	23.11.2022	5004126600	DJ,CRAIOVA,Craiovița Noua,65	Energie activă	1.038,00	KWH	Estimare
150015145160	23.12.2022	5004126600	DJ,CRAIOVA,Craiovița Noua,65	Energie activă	719,00	KWH	Regularizare
210000241164	27.12.2022	5004126600	DJ,CRAIOVA,Craiovița Noua,65	Energie activă	-719,00	KWH	Regularizare
210000249510	27.12.2022	5004126600	DJ,CRAIOVA,Craiovița Noua,65	Energie activă	-1.038,00	KWH	Estimare
110016671053	28.12.2022	5004126600	DJ,CRAIOVA,Craiovița Noua,65	Energie activă	1.038,00	KWH	Estimare
110016680732	28.12.2022	5004126600	DJ,CRAIOVA,Craiovița Noua,65	Energie activă	719,00	KWH	Regularizare
210000272791	26.01.2023	5004126600	DJ,CRAIOVA,Craiovița Noua,65	Energie activă	-719,00	KWH	Regularizare
220000088868	26.01.2023	5004126600	DJ,CRAIOVA,Craiovița Noua,65	Energie activă	-1.038,00	KWH	Estimare
110016875714	31.01.2023	5004126600	DJ,CRAIOVA,Craiovița Noua,65	Energie activă	1.038,00	KWH	Estimare
110016886440	31.01.2023	5004126600	DJ,CRAIOVA,Craiovița Noua,65	Energie activă	719,00	KWH	Regularizare
210000351624	05.04.2023	5004126600	DJ,CRAIOVA,Craiovița Noua,65	Energie activă	-719,00	KWH	Regularizare
110017321660	07.04.2023	5004126600	DJ,CRAIOVA,Craiovița Noua,65	Energie activă	719,00	KWH	Regularizare

150015145160	23.12.2022	5004126600	DJ,CRAIOVA,Craiovit Noua,65	Energie activă	627,00	KWH	Regularizare
210000241164	27.12.2022	5004126600	DJ,CRAIOVA,Craiovit Noua,65	Energie activă	-627,00	KWH	Regularizare
110016680732	28.12.2022	5004126600	DJ,CRAIOVA,Craiovit Noua,65	Energie activă	627,00	KWH	Regularizare
210000272791	26.01.2023	5004126600	DJ,CRAIOVA,Craiovit Noua,65	Energie activă	-627,00	KWH	Regularizare
110016886440	31.01.2023	5004126600	DJ,CRAIOVA,Craiovit Noua,65	Energie activă	627,00	KWH	Regularizare
210000351624	05.04.2023	5004126600	DJ,CRAIOVA,Craiovit Noua,65	Energie activă	-627,00	KWH	Regularizare
110017321660	07.04.2023	5004126600	DJ,CRAIOVA,Craiovit Noua,65	Energie activă	627,00	KWH	Regularizare
150015145160	23.12.2022	5004126600	DJ,CRAIOVA,Craiovit Noua,65	Energie activă	104,00	KWH	Estimare
210000241164	27.12.2022	5004126600	DJ,CRAIOVA,Craiovit Noua,65	Energie activă	-104,00	KWH	Estimare
110016680732	28.12.2022	5004126600	DJ,CRAIOVA,Craiovit Noua,65	Energie activă	104,00	KWH	Estimare
210000272791	26.01.2023	5004126600	DJ,CRAIOVA,Craiovit Noua,65	Energie activă	-104,00	KWH	Estimare
110016886440	31.01.2023	5004126600	DJ,CRAIOVA,Craiovit Noua,65	Energie activă	104,00	KWH	Estimare
210000351624	05.04.2023	5004126600	DJ,CRAIOVA,Craiovit Noua,65	Energie activă	-104,00	KWH	Estimare
110017321660	07.04.2023	5004126600	DJ,CRAIOVA,Craiovit Noua,65	Energie activă	104,00	KWH	Estimare
130016250717	27.04.2023	5004126600	DJ,CRAIOVA,Craiovit Noua,65	Energie activă	70,00	KWH	Regularizare
160015074808	25.01.2023	5004126600	DJ,CRAIOVA,Craiovit Noua,65	Energie activă	502,00	KWH	Estimare
210000270889	26.01.2023	5004126600	DJ,CRAIOVA,Craiovit Noua,65	Energie activă	-502,00	KWH	Estimare
110016887362	31.01.2023	5004126600	DJ,CRAIOVA,Craiovit Noua,65	Energie activă	502,00	KWH	Estimare
210000346983	05.04.2023	5004126600	DJ,CRAIOVA,Craiovit Noua,65	Energie activă	-502,00	KWH	Estimare
110017324677	07.04.2023	5004126600	DJ,CRAIOVA,Craiovit Noua,65	Energie activă	502,00	KWH	Estimare
130016250717	27.04.2023	5004126600	DJ,CRAIOVA,Craiovit Noua,65	Energie activă	351,00	KWH	Regularizare
160015074808	25.01.2023	5004126600	DJ,CRAIOVA,Craiovit Noua,65	Energie activă	536,00	KWH	Estimare
210000270889	26.01.2023	5004126600	DJ,CRAIOVA,Craiovit Noua,65	Energie activă	-536,00	KWH	Estimare
110016887362	31.01.2023	5004126600	DJ,CRAIOVA,Craiovit Noua,65	Energie activă	536,00	KWH	Estimare
210000346983	05.04.2023	5004126600	DJ,CRAIOVA,Craiovit Noua,65	Energie activă	-536,00	KWH	Estimare
110017324677	07.04.2023	5004126600	DJ,CRAIOVA,Craiovit Noua,65	Energie activă	536,00	KWH	Estimare
130016250717	27.04.2023	5004126600	DJ,CRAIOVA,Craiovit Noua,65	Energie activă	374,00	KWH	Regularizare
160015233775	24.02.2023	5004126600	DJ,CRAIOVA,Craiovit Noua,65	Energie activă	1.038,00	KWH	Estimare
210000345206	04.04.2023	5004126600	DJ,CRAIOVA,Craiovit Noua,65	Energie activă	-1.038,00	KWH	Estimare
110017327708	07.04.2023	5004126600	DJ,CRAIOVA,Craiovit Noua,65	Energie activă	1.038,00	KWH	Estimare
130016250717	27.04.2023	5004126600	DJ,CRAIOVA,Craiovit Noua,65	Energie activă	725,00	KWH	Regularizare
160015422718	27.03.2023	5004126600	DJ,CRAIOVA,Craiovit Noua,65	Energie activă	1.038,00	KWH	Estimare
210000341977	04.04.2023	5004126600	DJ,CRAIOVA,Craiovit Noua,65	Energie activă	-1.038,00	KWH	Estimare
110017330741	07.04.2023	5004126600	DJ,CRAIOVA,Craiovit Noua,65	Energie activă	1.038,00	KWH	Estimare
130016250717	27.04.2023	5004126600	DJ,CRAIOVA,Craiovit Noua,65	Energie activă	655,00	KWH	Regularizare
130016250717	27.04.2023	5004126600	DJ,CRAIOVA,Craiovit Noua,65	Energie activă	726,00	KWH	Regularizare

120015621850	23.11.2022	5004126601	DJ,CRAIOVA,Tufanele,1	Energie activă	327,00	KWH	Estimare
210000249383	27.12.2022	5004126601	DJ,CRAIOVA,Tufanele,1	Energie activă	-327,00	KWH	Estimare
110016671095	28.12.2022	5004126601	DJ,CRAIOVA,Tufanele,1	Energie activă	327,00	KWH	Estimare
220000088841	26.01.2023	5004126601	DJ,CRAIOVA,Tufanele,1	Energie activă	-327,00	KWH	Estimare
110016875756	31.01.2023	5004126601	DJ,CRAIOVA,Tufanele,1	Energie activă	327,00	KWH	Estimare
130016250759	27.04.2023	5004126601	DJ,CRAIOVA,Tufanele,1	Energie activă	361,00	KWH	Regularizare
120015785131	23.12.2022	5004126601	DJ,CRAIOVA,Tufanele,1	Energie activă	-327,00	KWH	Estimare
220000086722	27.12.2022	5004126601	DJ,CRAIOVA,Tufanele,1	Energie activă	327,00	KWH	Estimare
110016680774	28.12.2022	5004126601	DJ,CRAIOVA,Tufanele,1	Energie activă	327,00	KWH	Estimare
210000272751	26.01.2023	5004126601	DJ,CRAIOVA,Tufanele,1	Energie activă	-327,00	KWH	Estimare
110016886482	31.01.2023	5004126601	DJ,CRAIOVA,Tufanele,1	Energie activă	327,00	KWH	Estimare
210000351609	05.04.2023	5004126601	DJ,CRAIOVA,Tufanele,1	Energie activă	-327,00	KWH	Estimare
110017321675	07.04.2023	5004126601	DJ,CRAIOVA,Tufanele,1	Energie activă	327,00	KWH	Estimare
130016250759	27.04.2023	5004126601	DJ,CRAIOVA,Tufanele,1	Energie activă	349,00	KWH	Regularizare
130015751248	25.01.2023	5004126601	DJ,CRAIOVA,Tufanele,1	Energie activă	158,00	KWH	Estimare
210000270911	26.01.2023	5004126601	DJ,CRAIOVA,Tufanele,1	Energie activă	-158,00	KWH	Estimare
110016897404	31.01.2023	5004126601	DJ,CRAIOVA,Tufanele,1	Energie activă	158,00	KWH	Estimare
210000346968	05.04.2023	5004126601	DJ,CRAIOVA,Tufanele,1	Energie activă	-158,00	KWH	Estimare
110017324692	07.04.2023	5004126601	DJ,CRAIOVA,Tufanele,1	Energie activă	158,00	KWH	Estimare
130016250759	27.04.2023	5004126601	DJ,CRAIOVA,Tufanele,1	Energie activă	175,00	KWH	Regularizare
130015751248	25.01.2023	5004126601	DJ,CRAIOVA,Tufanele,1	Energie activă	169,00	KWH	Estimare
210000270911	26.01.2023	5004126601	DJ,CRAIOVA,Tufanele,1	Energie activă	-169,00	KWH	Estimare
110016897404	31.01.2023	5004126601	DJ,CRAIOVA,Tufanele,1	Energie activă	169,00	KWH	Estimare
210000346968	05.04.2023	5004126601	DJ,CRAIOVA,Tufanele,1	Energie activă	-169,00	KWH	Estimare
110017324692	07.04.2023	5004126601	DJ,CRAIOVA,Tufanele,1	Energie activă	169,00	KWH	Estimare
130016250759	27.04.2023	5004126601	DJ,CRAIOVA,Tufanele,1	Energie activă	186,00	KWH	Regularizare
170014810495	24.02.2023	5004126601	DJ,CRAIOVA,Tufanele,1	Energie activă	327,00	KWH	Estimare
210000344938	04.04.2023	5004126601	DJ,CRAIOVA,Tufanele,1	Energie activă	-327,00	KWH	Estimare
110017327723	07.04.2023	5004126601	DJ,CRAIOVA,Tufanele,1	Energie activă	327,00	KWH	Estimare
130016250759	27.04.2023	5004126601	DJ,CRAIOVA,Tufanele,1	Energie activă	361,00	KWH	Regularizare
160015422760	27.03.2023	5004126601	DJ,CRAIOVA,Tufanele,1	Energie activă	327,00	KWH	Estimare
210000340840	04.04.2023	5004126601	DJ,CRAIOVA,Tufanele,1	Energie activă	-327,00	KWH	Estimare
110017330756	07.04.2023	5004126601	DJ,CRAIOVA,Tufanele,1	Energie activă	327,00	KWH	Estimare
130016250759	27.04.2023	5004126601	DJ,CRAIOVA,Tufanele,1	Energie activă	326,00	KWH	Regularizare
130016250759	27.04.2023	5004126601	DJ,CRAIOVA,Tufanele,1	Energie activă	361,00	KWH	Regularizare
150014983920	23.11.2022	5004126602	DJ,CRAIOVA,Julea Nicolae,3	Energie activă	614,00	KWH	Regularizare

210000249438	27.12.2022	5004126602	DJ,CRAIOVA,Julea Nicolae,3	Energie activă	-614,00	KWH	Regularizare
110016671075	28.12.2022	5004126602	DJ,CRAIOVA,Julea Nicolae,3	Energie activă	614,00	KWH	Regularizare
220000088854	26.01.2023	5004126602	DJ,CRAIOVA,Julea Nicolae,3	Energie activă	-614,00	KWH	Regularizare
110016875736	31.01.2023	5004126602	DJ,CRAIOVA,Julea Nicolae,3	Energie activă	614,00	KWH	Regularizare
150014983920	23.11.2022	5004126602	DJ,CRAIOVA,Julea Nicolae,3	Energie activă	520,00	KWH	Estimare
210000249438	27.12.2022	5004126602	DJ,CRAIOVA,Julea Nicolae,3	Energie activă	-520,00	KWH	Estimare
110016671075	28.12.2022	5004126602	DJ,CRAIOVA,Julea Nicolae,3	Energie activă	520,00	KWH	Estimare
220000088854	26.01.2023	5004126602	DJ,CRAIOVA,Julea Nicolae,3	Energie activă	-520,00	KWH	Estimare
110016875736	31.01.2023	5004126602	DJ,CRAIOVA,Julea Nicolae,3	Energie activă	520,00	KWH	Estimare
160015233797	24.02.2023	5004126602	DJ,CRAIOVA,Julea Nicolae,3	Energie activă	808,00	KWH	Regularizare
150015145182	23.12.2022	5004126602	DJ,CRAIOVA,Julea Nicolae,3	Energie activă	1.240,00	KWH	Estimare
220000086735	27.12.2022	5004126602	DJ,CRAIOVA,Julea Nicolae,3	Energie activă	-1.240,00	KWH	Estimare
110016680754	28.12.2022	5004126602	DJ,CRAIOVA,Julea Nicolae,3	Energie activă	1.240,00	KWH	Estimare
210000272771	26.01.2023	5004126602	DJ,CRAIOVA,Julea Nicolae,3	Energie activă	-1.240,00	KWH	Estimare
110016886462	31.01.2023	5004126602	DJ,CRAIOVA,Julea Nicolae,3	Energie activă	1.240,00	KWH	Estimare
160015233797	24.02.2023	5004126602	DJ,CRAIOVA,Julea Nicolae,3	Energie activă	1.865,00	KWH	Regularizare
130015751228	25.01.2023	5004126602	DJ,CRAIOVA,Julea Nicolae,3	Energie activă	600,00	KWH	Estimare
210000271010	26.01.2023	5004126602	DJ,CRAIOVA,Julea Nicolae,3	Energie activă	-600,00	KWH	Estimare
110016897384	31.01.2023	5004126602	DJ,CRAIOVA,Julea Nicolae,3	Energie activă	600,00	KWH	Estimare
160015233797	24.02.2023	5004126602	DJ,CRAIOVA,Julea Nicolae,3	Energie activă	932,00	KWH	Regularizare
130015751228	25.01.2023	5004126602	DJ,CRAIOVA,Julea Nicolae,3	Energie activă	640,00	KWH	Estimare
210000271010	26.01.2023	5004126602	DJ,CRAIOVA,Julea Nicolae,3	Energie activă	-640,00	KWH	Estimare
110016897384	31.01.2023	5004126602	DJ,CRAIOVA,Julea Nicolae,3	Energie activă	640,00	KWH	Estimare
160015233797	24.02.2023	5004126602	DJ,CRAIOVA,Julea Nicolae,3	Energie activă	994,00	KWH	Regularizare
160015233797	24.02.2023	5004126602	DJ,CRAIOVA,Julea Nicolae,3	Energie activă	1.181,00	KWH	Regularizare
160015233797	24.02.2023	5004126602	DJ,CRAIOVA,Julea Nicolae,3	Energie activă	480,00	KWH	Estimare
130016250739	27.04.2023	5004126602	DJ,CRAIOVA,Julea Nicolae,3	Energie activă	756,00	KWH	Regularizare
160015422740	27.03.2023	5004126602	DJ,CRAIOVA,Julea Nicolae,3	Energie activă	1.240,00	KWH	Estimare
130016250739	27.04.2023	5004126602	DJ,CRAIOVA,Julea Nicolae,3	Energie activă	1.765,00	KWH	Regularizare
130016250739	27.04.2023	5004126602	DJ,CRAIOVA,Julea Nicolae,3	Energie activă	1.954,00	KWH	Regularizare
150014983919	23.11.2022	5004126603	DJ,CRAIOVA,Carol I,1	Energie activă	0,00	KWH	Estimare
210000246193	27.12.2022	5004126603	DJ,CRAIOVA,Carol I,1	Energie activă	0,00	KWH	Estimare
110016671074	28.12.2022	5004126603	DJ,CRAIOVA,Carol I,1	Energie activă	0,00	KWH	Estimare
130015751227	25.01.2023	5004126603	DJ,CRAIOVA,Carol I,1	Energie activă	0,00	KWH	Regularizare
210000271046	26.01.2023	5004126603	DJ,CRAIOVA,Carol I,1	Energie activă	0,00	KWH	Regularizare
210000273964	26.01.2023	5004126603	DJ,CRAIOVA,Carol I,1	Energie activă	0,00	KWH	Estimare

110016875735	31.01.2023	5004126603	DJ,CRAIOVA,Carol I,1	Energie activă	0,00	KWH	Estimare
110016897383	31.01.2023	5004126603	DJ,CRAIOVA,Carol I,1	Energie activă	0,00	KWH	Regularizare
210000346975	05.04.2023	5004126603	DJ,CRAIOVA,Carol I,1	Energie activă	0,00	KWH	Regularizare
110017324685	07.04.2023	5004126603	DJ,CRAIOVA,Carol I,1	Energie activă	0,00	KWH	Regularizare
150015145181	23.12.2022	5004126603	DJ,CRAIOVA,Carol I,1	Energie activă	0,00	KWH	Estimare
220000086736	27.12.2022	5004126603	DJ,CRAIOVA,Carol I,1	Energie activă	0,00	KWH	Estimare
110016680753	28.12.2022	5004126603	DJ,CRAIOVA,Carol I,1	Energie activă	0,00	KWH	Estimare
130015751227	25.01.2023	5004126603	DJ,CRAIOVA,Carol I,1	Energie activă	0,00	KWH	Regularizare
210000271046	26.01.2023	5004126603	DJ,CRAIOVA,Carol I,1	Energie activă	0,00	KWH	Regularizare
210000271808	26.01.2023	5004126603	DJ,CRAIOVA,Carol I,1	Energie activă	0,00	KWH	Estimare
110016886461	31.01.2023	5004126603	DJ,CRAIOVA,Carol I,1	Energie activă	0,00	KWH	Estimare
110016897383	31.01.2023	5004126603	DJ,CRAIOVA,Carol I,1	Energie activă	0,00	KWH	Regularizare
210000346975	05.04.2023	5004126603	DJ,CRAIOVA,Carol I,1	Energie activă	0,00	KWH	Regularizare
210000351616	05.04.2023	5004126603	DJ,CRAIOVA,Carol I,1	Energie activă	0,00	KWH	Estimare
110017321668	07.04.2023	5004126603	DJ,CRAIOVA,Carol I,1	Energie activă	0,00	KWH	Estimare
110017324685	07.04.2023	5004126603	DJ,CRAIOVA,Carol I,1	Energie activă	0,00	KWH	Regularizare
130015751227	25.01.2023	5004126603	DJ,CRAIOVA,Carol I,1	Energie activă	0,00	KWH	Regularizare
210000271046	26.01.2023	5004126603	DJ,CRAIOVA,Carol I,1	Energie activă	0,00	KWH	Regularizare
110016897383	31.01.2023	5004126603	DJ,CRAIOVA,Carol I,1	Energie activă	0,00	KWH	Regularizare
210000346975	05.04.2023	5004126603	DJ,CRAIOVA,Carol I,1	Energie activă	0,00	KWH	Regularizare
110017324685	07.04.2023	5004126603	DJ,CRAIOVA,Carol I,1	Energie activă	0,00	KWH	Regularizare
130015751227	25.01.2023	5004126603	DJ,CRAIOVA,Carol I,1	Energie activă	0,00	KWH	Regularizare
210000271046	26.01.2023	5004126603	DJ,CRAIOVA,Carol I,1	Energie activă	0,00	KWH	Regularizare
110016897383	31.01.2023	5004126603	DJ,CRAIOVA,Carol I,1	Energie activă	0,00	KWH	Regularizare
210000346975	05.04.2023	5004126603	DJ,CRAIOVA,Carol I,1	Energie activă	0,00	KWH	Regularizare
110017324685	07.04.2023	5004126603	DJ,CRAIOVA,Carol I,1	Energie activă	0,00	KWH	Regularizare
130015751227	25.01.2023	5004126603	DJ,CRAIOVA,Carol I,1	Energie activă	0,00	KWH	Estimare
210000271046	26.01.2023	5004126603	DJ,CRAIOVA,Carol I,1	Energie activă	0,00	KWH	Estimare
110016897383	31.01.2023	5004126603	DJ,CRAIOVA,Carol I,1	Energie activă	0,00	KWH	Estimare
210000346975	05.04.2023	5004126603	DJ,CRAIOVA,Carol I,1	Energie activă	0,00	KWH	Estimare
110017324685	07.04.2023	5004126603	DJ,CRAIOVA,Carol I,1	Energie activă	0,00	KWH	Estimare
130016250738	27.04.2023	5004126603	DJ,CRAIOVA,Carol I,1	Energie activă	0,00	KWH	Regularizare
160015233796	24.02.2023	5004126603	DJ,CRAIOVA,Carol I,1	Energie activă	0,00	KWH	Estimare
210000343385	04.04.2023	5004126603	DJ,CRAIOVA,Carol I,1	Energie activă	0,00	KWH	Estimare
110017327716	07.04.2023	5004126603	DJ,CRAIOVA,Carol I,1	Energie activă	0,00	KWH	Estimare
130016250738	27.04.2023	5004126603	DJ,CRAIOVA,Carol I,1	Energie activă	0,00	KWH	Regularizare

160015422739	27.03.2023	5004126603	DJ,CRAIOVA,Carol I,1	Energie activă	0,00	KWH	Estimare
210000340876	04.04.2023	5004126603	DJ,CRAIOVA,Carol I,1	Energie activă	0,00	KWH	Estimare
110017330749	07.04.2023	5004126603	DJ,CRAIOVA,Carol I,1	Energie activă	0,00	KWH	Estimare
130016250738	27.04.2023	5004126603	DJ,CRAIOVA,Carol I,1	Energie activă	0,00	KWH	Regularizare
130016250738	27.04.2023	5004126603	DJ,CRAIOVA,Carol I,1	Energie activă	0,00	KWH	Regularizare
150014983912	23.11.2022	5004126604	DJ,CRAIOVA,Fratii Golesti,1	Energie activă	168,00	KWH	Estimare
210000249471	27.12.2022	5004126604	DJ,CRAIOVA,Fratii Golesti,1	Energie activă	-168,00	KWH	Estimare
110016671067	28.12.2022	5004126604	DJ,CRAIOVA,Fratii Golesti,1	Energie activă	168,00	KWH	Estimare
130015751220	25.01.2023	5004126604	DJ,CRAIOVA,Fratii Golesti,1	Energie activă	176,00	KWH	Regularizare
210000271053	26.01.2023	5004126604	DJ,CRAIOVA,Fratii Golesti,1	Energie activă	-176,00	KWH	Regularizare
210000273965	26.01.2023	5004126604	DJ,CRAIOVA,Fratii Golesti,1	Energie activă	-168,00	KWH	Estimare
110016875728	31.01.2023	5004126604	DJ,CRAIOVA,Fratii Golesti,1	Energie activă	168,00	KWH	Estimare
110016897376	31.01.2023	5004126604	DJ,CRAIOVA,Fratii Golesti,1	Energie activă	176,00	KWH	Regularizare
150015145174	23.12.2022	5004126604	DJ,CRAIOVA,Fratii Golesti,1	Energie activă	168,00	KWH	Estimare
220000086765	27.12.2022	5004126604	DJ,CRAIOVA,Fratii Golesti,1	Energie activă	-168,00	KWH	Estimare
110016680746	28.12.2022	5004126604	DJ,CRAIOVA,Fratii Golesti,1	Energie activă	168,00	KWH	Estimare
130015751220	25.01.2023	5004126604	DJ,CRAIOVA,Fratii Golesti,1	Energie activă	170,00	KWH	Regularizare
210000271053	26.01.2023	5004126604	DJ,CRAIOVA,Fratii Golesti,1	Energie activă	-170,00	KWH	Regularizare
210000272778	26.01.2023	5004126604	DJ,CRAIOVA,Fratii Golesti,1	Energie activă	-168,00	KWH	Estimare
110016886454	31.01.2023	5004126604	DJ,CRAIOVA,Fratii Golesti,1	Energie activă	168,00	KWH	Estimare
110016897376	31.01.2023	5004126604	DJ,CRAIOVA,Fratii Golesti,1	Energie activă	170,00	KWH	Regularizare
130015751220	25.01.2023	5004126604	DJ,CRAIOVA,Fratii Golesti,1	Energie activă	62,00	KWH	Regularizare
210000271053	26.01.2023	5004126604	DJ,CRAIOVA,Fratii Golesti,1	Energie activă	-62,00	KWH	Regularizare
110016897376	31.01.2023	5004126604	DJ,CRAIOVA,Fratii Golesti,1	Energie activă	62,00	KWH	Regularizare
130015751220	25.01.2023	5004126604	DJ,CRAIOVA,Fratii Golesti,1	Energie activă	22,00	KWH	Regularizare
210000271053	26.01.2023	5004126604	DJ,CRAIOVA,Fratii Golesti,1	Energie activă	-22,00	KWH	Estimare
110016897376	31.01.2023	5004126604	DJ,CRAIOVA,Fratii Golesti,1	Energie activă	22,00	KWH	Estimare
130016250731	27.04.2023	5004126604	DJ,CRAIOVA,Fratii Golesti,1	Energie activă	28,00	KWH	Regularizare
130015751220	25.01.2023	5004126604	DJ,CRAIOVA,Fratii Golesti,1	Energie activă	86,00	KWH	Estimare
210000271053	26.01.2023	5004126604	DJ,CRAIOVA,Fratii Golesti,1	Energie activă	-86,00	KWH	Estimare
110016897376	31.01.2023	5004126604	DJ,CRAIOVA,Fratii Golesti,1	Energie activă	86,00	KWH	Estimare
130016250731	27.04.2023	5004126604	DJ,CRAIOVA,Fratii Golesti,1	Energie activă	112,00	KWH	Regularizare
160015233789	24.02.2023	5004126604	DJ,CRAIOVA,Fratii Golesti,1	Energie activă	168,00	KWH	Estimare
130016250731	27.04.2023	5004126604	DJ,CRAIOVA,Fratii Golesti,1	Energie activă	217,00	KWH	Regularizare
160015422732	27.03.2023	5004126604	DJ,CRAIOVA,Fratii Golesti,1	Energie activă	168,00	KWH	Estimare
130016250731	27.04.2023	5004126604	DJ,CRAIOVA,Fratii Golesti,1	Energie activă	196,00	KWH	Regularizare

130016250731	27.04.2023	5004126604	DJ,CRAIOVA,Fratii Golesti,1	Energie activă	217,00	KWH	Regularizare
190012043605	23.11.2022	5004126605	DJ,CRAIOVA,Alexandru Ioan Cuza,7	Energie activă	20.658,00	KWH	Regularizare
210000249458	27.12.2022	5004126605	DJ,CRAIOVA,Alexandru Ioan Cuza,7	Energie activă	-20.658,00	KWH	Regularizare
110016671027	28.12.2022	5004126605	DJ,CRAIOVA,Alexandru Ioan Cuza,7	Energie activă	20.658,00	KWH	Regularizare
220000088892	26.01.2023	5004126605	DJ,CRAIOVA,Alexandru Ioan Cuza,7	Energie activă	-20.658,00	KWH	Regularizare
110016875688	31.01.2023	5004126605	DJ,CRAIOVA,Alexandru Ioan Cuza,7	Energie activă	20.658,00	KWH	Regularizare
110016615585	23.12.2022	5004126605	DJ,CRAIOVA,Alexandru Ioan Cuza,7	Energie activă	75.794,00	KWH	Regularizare
220000086786	27.12.2022	5004126605	DJ,CRAIOVA,Alexandru Ioan Cuza,7	Energie activă	-75.794,00	KWH	Regularizare
110016680706	28.12.2022	5004126605	DJ,CRAIOVA,Alexandru Ioan Cuza,7	Energie activă	75.794,00	KWH	Regularizare
210000272814	26.01.2023	5004126605	DJ,CRAIOVA,Alexandru Ioan Cuza,7	Energie activă	-75.794,00	KWH	Regularizare
110016888414	31.01.2023	5004126605	DJ,CRAIOVA,Alexandru Ioan Cuza,7	Energie activă	75.794,00	KWH	Regularizare
160015074782	25.01.2023	5004126605	DJ,CRAIOVA,Alexandru Ioan Cuza,7	Energie activă	41.395,00	KWH	Regularizare
210000271039	26.01.2023	5004126605	DJ,CRAIOVA,Alexandru Ioan Cuza,7	Energie activă	-41.395,00	KWH	Regularizare
110016897336	31.01.2023	5004126605	DJ,CRAIOVA,Alexandru Ioan Cuza,7	Energie activă	41.395,00	KWH	Regularizare
160015074782	25.01.2023	5004126605	DJ,CRAIOVA,Alexandru Ioan Cuza,7	Energie activă	44.154,00	KWH	Regularizare
210000271039	26.01.2023	5004126605	DJ,CRAIOVA,Alexandru Ioan Cuza,7	Energie activă	-44.154,00	KWH	Regularizare
110016897336	31.01.2023	5004126605	DJ,CRAIOVA,Alexandru Ioan Cuza,7	Energie activă	44.154,00	KWH	Regularizare
160015233749	24.02.2023	5004126605	DJ,CRAIOVA,Alexandru Ioan Cuza,7	Energie activă	46.857,00	KWH	Regularizare
130016100393	27.03.2023	5004126605	DJ,CRAIOVA,Alexandru Ioan Cuza,7	Energie activă	6.230,00	KWH	Regularizare
170015145824	27.04.2023	5004126605	DJ,CRAIOVA,Alexandru Ioan Cuza,7	Energie activă	7.471,00	KWH	Regularizare
120015621856	23.11.2022	5004126606	DJ,CRAIOVA,BRESTEI,1	Energie activă	55,00	KWH	Estimare
210000249354	27.12.2022	5004126606	DJ,CRAIOVA,BRESTEI,1	Energie activă	-55,00	KWH	Estimare
110016671101	28.12.2022	5004126606	DJ,CRAIOVA,BRESTEI,1	Energie activă	55,00	KWH	Estimare
130015751254	25.01.2023	5004126606	DJ,CRAIOVA,BRESTEI,1	Energie activă	57,00	KWH	Regularizare
210000270905	26.01.2023	5004126606	DJ,CRAIOVA,BRESTEI,1	Energie activă	-57,00	KWH	Regularizare
210000273952	26.01.2023	5004126606	DJ,CRAIOVA,BRESTEI,1	Energie activă	-55,00	KWH	Estimare
110016875762	31.01.2023	5004126606	DJ,CRAIOVA,BRESTEI,1	Energie activă	55,00	KWH	Estimare
110016897410	31.01.2023	5004126606	DJ,CRAIOVA,BRESTEI,1	Energie activă	57,00	KWH	Regularizare
120015785137	23.12.2022	5004126606	DJ,CRAIOVA,BRESTEI,1	Energie activă	55,00	KWH	Estimare
220000086717	27.12.2022	5004126606	DJ,CRAIOVA,BRESTEI,1	Energie activă	-55,00	KWH	Estimare
110016680780	28.12.2022	5004126606	DJ,CRAIOVA,BRESTEI,1	Energie activă	55,00	KWH	Estimare
130015751254	25.01.2023	5004126606	DJ,CRAIOVA,BRESTEI,1	Energie activă	55,00	KWH	Estimare
210000270905	26.01.2023	5004126606	DJ,CRAIOVA,BRESTEI,1	Energie activă	-55,00	KWH	Regularizare
210000272746	26.01.2023	5004126606	DJ,CRAIOVA,BRESTEI,1	Energie activă	-55,00	KWH	Estimare
110016886488	31.01.2023	5004126606	DJ,CRAIOVA,BRESTEI,1	Energie activă	55,00	KWH	Estimare
110016897410	31.01.2023	5004126606	DJ,CRAIOVA,BRESTEI,1	Energie activă	55,00	KWH	Regularizare

130015751254	25.01.2023	5004126606	DJ,CRAIOVA,BRESTEI,1	Energie activă	15,00	KWH	Regularizare
210000270905	26.01.2023	5004126606	DJ,CRAIOVA,BRESTEI,1	Energie activă	-15,00	KWH	Regularizare
110016897410	31.01.2023	5004126606	DJ,CRAIOVA,BRESTEI,1	Energie activă	15,00	KWH	Regularizare
130015751254	25.01.2023	5004126606	DJ,CRAIOVA,BRESTEI,1	Energie activă	12,00	KWH	Estimare
210000270905	26.01.2023	5004126606	DJ,CRAIOVA,BRESTEI,1	Energie activă	-12,00	KWH	Estimare
110016897410	31.01.2023	5004126606	DJ,CRAIOVA,BRESTEI,1	Energie activă	12,00	KWH	Estimare
130016250765	27.04.2023	5004126606	DJ,CRAIOVA,BRESTEI,1	Energie activă	13,00	KWH	Regularizare
130015751254	25.01.2023	5004126606	DJ,CRAIOVA,BRESTEI,1	Energie activă	29,00	KWH	Estimare
210000270905	26.01.2023	5004126606	DJ,CRAIOVA,BRESTEI,1	Energie activă	-29,00	KWH	Estimare
110016897410	31.01.2023	5004126606	DJ,CRAIOVA,BRESTEI,1	Energie activă	29,00	KWH	Estimare
130016250765	27.04.2023	5004126606	DJ,CRAIOVA,BRESTEI,1	Energie activă	30,00	KWH	Regularizare
170014810501	24.02.2023	5004126606	DJ,CRAIOVA,BRESTEI,1	Energie activă	55,00	KWH	Estimare
130016250765	27.04.2023	5004126606	DJ,CRAIOVA,BRESTEI,1	Energie activă	58,00	KWH	Regularizare
160015422766	27.03.2023	5004126606	DJ,CRAIOVA,BRESTEI,1	Energie activă	55,00	KWH	Estimare
130016250765	27.04.2023	5004126606	DJ,CRAIOVA,BRESTEI,1	Energie activă	52,00	KWH	Regularizare
130016250765	27.04.2023	5004126606	DJ,CRAIOVA,BRESTEI,1	Energie activă	57,00	KWH	Regularizare
190012043602	23.11.2022	5004126607	DJ,CRAIOVA,Alexandru Ioan Cuza,7	Energie activă	4.560,00	KWH	Regularizare
210000249461	27.12.2022	5004126607	DJ,CRAIOVA,Alexandru Ioan Cuza,7	Energie activă	-4.560,00	KWH	Regularizare
110016671024	28.12.2022	5004126607	DJ,CRAIOVA,Alexandru Ioan Cuza,7	Energie activă	4.560,00	KWH	Regularizare
22000088895	26.01.2023	5004126607	DJ,CRAIOVA,Alexandru Ioan Cuza,7	Energie activă	-4.560,00	KWH	Regularizare
110016875685	31.01.2023	5004126607	DJ,CRAIOVA,Alexandru Ioan Cuza,7	Energie activă	4.560,00	KWH	Regularizare
110016615582	23.12.2022	5004126607	DJ,CRAIOVA,Alexandru Ioan Cuza,7	Energie activă	8.148,00	KWH	Regularizare
22000086789	27.12.2022	5004126607	DJ,CRAIOVA,Alexandru Ioan Cuza,7	Energie activă	-8.148,00	KWH	Regularizare
110016680703	28.12.2022	5004126607	DJ,CRAIOVA,Alexandru Ioan Cuza,7	Energie activă	8.148,00	KWH	Regularizare
210000272817	26.01.2023	5004126607	DJ,CRAIOVA,Alexandru Ioan Cuza,7	Energie activă	-8.148,00	KWH	Regularizare
110016886411	31.01.2023	5004126607	DJ,CRAIOVA,Alexandru Ioan Cuza,7	Energie activă	8.148,00	KWH	Regularizare
160015074779	25.01.2023	5004126607	DJ,CRAIOVA,Alexandru Ioan Cuza,7	Energie activă	6.503,00	KWH	Regularizare
210000271042	26.01.2023	5004126607	DJ,CRAIOVA,Alexandru Ioan Cuza,7	Energie activă	-6.503,00	KWH	Regularizare
110016897333	31.01.2023	5004126607	DJ,CRAIOVA,Alexandru Ioan Cuza,7	Energie activă	6.503,00	KWH	Regularizare
160015074779	25.01.2023	5004126607	DJ,CRAIOVA,Alexandru Ioan Cuza,7	Energie activă	6.936,00	KWH	Regularizare
210000271042	26.01.2023	5004126607	DJ,CRAIOVA,Alexandru Ioan Cuza,7	Energie activă	-6.936,00	KWH	Regularizare
110016897333	31.01.2023	5004126607	DJ,CRAIOVA,Alexandru Ioan Cuza,7	Energie activă	6.936,00	KWH	Regularizare
160015233746	24.02.2023	5004126607	DJ,CRAIOVA,Alexandru Ioan Cuza,7	Energie activă	12.196,00	KWH	Regularizare
130016100390	27.03.2023	5004126607	DJ,CRAIOVA,Alexandru Ioan Cuza,7	Energie activă	16.098,00	KWH	Regularizare
170015145821	27.04.2023	5004126607	DJ,CRAIOVA,Alexandru Ioan Cuza,7	Energie activă	12.967,00	KWH	Regularizare
150014983935	23.11.2022	5004126608	DJ,CRAIOVA,Doljului,1	Energie activă	76,00	KWH	Estimare

210000249400	27.12.2022	5004126608	DJ,CRAIOVA,Dojului,1	Energie activă	-76,00	KWH	Estimare
110016671090	28.12.2022	5004126608	DJ,CRAIOVA,Dojului,1	Energie activă	76,00	KWH	Estimare
22000088846	26.01.2023	5004126608	DJ,CRAIOVA,Dojului,1	Energie activă	-76,00	KWH	Estimare
110016875751	31.01.2023	5004126608	DJ,CRAIOVA,Dojului,1	Energie activă	76,00	KWH	Estimare
170014810490	24.02.2023	5004126608	DJ,CRAIOVA,Dojului,1	Energie activă	83,00	KWH	Regularizare
120015785126	23.12.2022	5004126608	DJ,CRAIOVA,Dojului,1	Energie activă	76,00	KWH	Estimare
22000088751	27.12.2022	5004126608	DJ,CRAIOVA,Dojului,1	Energie activă	-76,00	KWH	Estimare
110016680769	28.12.2022	5004126608	DJ,CRAIOVA,Dojului,1	Energie activă	76,00	KWH	Estimare
210000272756	26.01.2023	5004126608	DJ,CRAIOVA,Dojului,1	Energie activă	-76,00	KWH	Estimare
110016886477	31.01.2023	5004126608	DJ,CRAIOVA,Dojului,1	Energie activă	76,00	KWH	Estimare
170014810490	24.02.2023	5004126608	DJ,CRAIOVA,Dojului,1	Energie activă	80,00	KWH	Regularizare
130015751243	25.01.2023	5004126608	DJ,CRAIOVA,Dojului,1	Energie activă	37,00	KWH	Estimare
210000270953	26.01.2023	5004126608	DJ,CRAIOVA,Dojului,1	Energie activă	-37,00	KWH	Estimare
110016897399	31.01.2023	5004126608	DJ,CRAIOVA,Dojului,1	Energie activă	37,00	KWH	Estimare
170014810490	24.02.2023	5004126608	DJ,CRAIOVA,Dojului,1	Energie activă	40,00	KWH	Regularizare
130015751243	25.01.2023	5004126608	DJ,CRAIOVA,Dojului,1	Energie activă	-39,00	KWH	Estimare
210000270953	26.01.2023	5004126608	DJ,CRAIOVA,Dojului,1	Energie activă	-39,00	KWH	Estimare
110016897399	31.01.2023	5004126608	DJ,CRAIOVA,Dojului,1	Energie activă	39,00	KWH	Estimare
170014810490	24.02.2023	5004126608	DJ,CRAIOVA,Dojului,1	Energie activă	43,00	KWH	Regularizare
170014810490	24.02.2023	5004126608	DJ,CRAIOVA,Dojului,1	Energie activă	8,00	KWH	Regularizare
170014810490	24.02.2023	5004126608	DJ,CRAIOVA,Dojului,1	Energie activă	69,00	KWH	Estimare
130016250754	27.04.2023	5004126608	DJ,CRAIOVA,Dojului,1	Energie activă	76,00	KWH	Regularizare
160015422755	27.03.2023	5004126608	DJ,CRAIOVA,Dojului,1	Energie activă	76,00	KWH	Estimare
130016250754	27.04.2023	5004126608	DJ,CRAIOVA,Dojului,1	Energie activă	76,00	KWH	Regularizare
130016250754	27.04.2023	5004126608	DJ,CRAIOVA,Dojului,1	Energie activă	83,00	KWH	Regularizare
150014983891	23.11.2022	5004126609	DJ,CRAIOVA,UNIRII,24	Energie activă	25,00	KWH	Estimare
210000249516	27.12.2022	5004126609	DJ,CRAIOVA,UNIRII,24	Energie activă	-25,00	KWH	Estimare
110016671046	28.12.2022	5004126609	DJ,CRAIOVA,UNIRII,24	Energie activă	25,00	KWH	Estimare
160015074801	25.01.2023	5004126609	DJ,CRAIOVA,UNIRII,24	Energie activă	469,00	KWH	Regularizare
210000270935	26.01.2023	5004126609	DJ,CRAIOVA,UNIRII,24	Energie activă	-469,00	KWH	Regularizare
22000088874	26.01.2023	5004126609	DJ,CRAIOVA,UNIRII,24	Energie activă	-25,00	KWH	Estimare
110016875707	31.01.2023	5004126609	DJ,CRAIOVA,UNIRII,24	Energie activă	25,00	KWH	Estimare
110016897355	31.01.2023	5004126609	DJ,CRAIOVA,UNIRII,24	Energie activă	469,00	KWH	Regularizare
150015145153	23.12.2022	5004126609	DJ,CRAIOVA,UNIRII,24	Energie activă	25,00	KWH	Estimare
210000241178	27.12.2022	5004126609	DJ,CRAIOVA,UNIRII,24	Energie activă	-25,00	KWH	Estimare
110016680725	28.12.2022	5004126609	DJ,CRAIOVA,UNIRII,24	Energie activă	25,00	KWH	Estimare

160015074801	25.01.2023	5004126609	DJ,CRAIOVA, UNIRII,24	Energie activă	453,00	KWH	Regularizare
210000270935	26.01.2023	5004126609	DJ,CRAIOVA, UNIRII,24	Energie activă	-453,00	KWH	Regularizare
210000272797	26.01.2023	5004126609	DJ,CRAIOVA, UNIRII,24	Energie activă	-25,00	KWH	Estimare
110016886433	31.01.2023	5004126609	DJ,CRAIOVA, UNIRII,24	Energie activă	25,00	KWH	Estimare
1100168897355	31.01.2023	5004126609	DJ,CRAIOVA, UNIRII,24	Energie activă	453,00	KWH	Regularizare
160015074801	25.01.2023	5004126609	DJ,CRAIOVA, UNIRII,24	Energie activă	181,00	KWH	Regularizare
210000270935	26.01.2023	5004126609	DJ,CRAIOVA, UNIRII,24	Energie activă	-181,00	KWH	Regularizare
1100168897355	31.01.2023	5004126609	DJ,CRAIOVA, UNIRII,24	Energie activă	181,00	KWH	Regularizare
160015074801	25.01.2023	5004126609	DJ,CRAIOVA, UNIRII,24	Energie activă	2,00	KWH	Estimare
210000270935	26.01.2023	5004126609	DJ,CRAIOVA, UNIRII,24	Energie activă	-2,00	KWH	Estimare
170015145844	31.01.2023	5004126609	DJ,CRAIOVA, UNIRII,24	Energie activă	2,00	KWH	Estimare
160015074801	27.04.2023	5004126609	DJ,CRAIOVA, UNIRII,24	Energie activă	26,00	KWH	Regularizare
210000270935	26.01.2023	5004126609	DJ,CRAIOVA, UNIRII,24	Energie activă	13,00	KWH	Estimare
1100168897355	31.01.2023	5004126609	DJ,CRAIOVA, UNIRII,24	Energie activă	-13,00	KWH	Estimare
170015145844	27.04.2023	5004126609	DJ,CRAIOVA, UNIRII,24	Energie activă	13,00	KWH	Estimare
160015233768	24.02.2023	5004126609	DJ,CRAIOVA, UNIRII,24	Energie activă	137,00	KWH	Regularizare
170015145844	27.04.2023	5004126609	DJ,CRAIOVA, UNIRII,24	Energie activă	25,00	KWH	Estimare
160015422711	27.03.2023	5004126609	DJ,CRAIOVA, UNIRII,24	Energie activă	264,00	KWH	Regularizare
170015145844	27.04.2023	5004126609	DJ,CRAIOVA, UNIRII,24	Energie activă	25,00	KWH	Estimare
150014983916	23.11.2022	5004126610	DJ,CRAIOVA,Horia,16	Energie activă	239,00	KWH	Regularizare
210000249467	27.12.2022	5004126610	DJ,CRAIOVA,Horia,16	Energie activă	264,00	KWH	Regularizare
110016671071	28.12.2022	5004126610	DJ,CRAIOVA,Horia,16	Energie activă	7.310,00	KWH	Regularizare
22000088857	26.01.2023	5004126610	DJ,CRAIOVA,Horia,16	Energie activă	-7.310,00	KWH	Regularizare
110016875732	31.01.2023	5004126610	DJ,CRAIOVA,Horia,16	Energie activă	7.310,00	KWH	Regularizare
150015145178	23.12.2022	5004126610	DJ,CRAIOVA,Horia,16	Energie activă	7.310,00	KWH	Regularizare
220000866739	27.12.2022	5004126610	DJ,CRAIOVA,Horia,16	Energie activă	7.835,00	KWH	Regularizare
110016680750	28.12.2022	5004126610	DJ,CRAIOVA,Horia,16	Energie activă	7.835,00	KWH	Regularizare
210000272774	26.01.2023	5004126610	DJ,CRAIOVA,Horia,16	Energie activă	-7.835,00	KWH	Regularizare
110016886458	31.01.2023	5004126610	DJ,CRAIOVA,Horia,16	Energie activă	7.835,00	KWH	Regularizare
130015751224	25.01.2023	5004126610	DJ,CRAIOVA,Horia,16	Energie activă	4.245,00	KWH	Regularizare
210000271049	26.01.2023	5004126610	DJ,CRAIOVA,Horia,16	Energie activă	-4.245,00	KWH	Regularizare
1100168897380	31.01.2023	5004126610	DJ,CRAIOVA,Horia,16	Energie activă	4.245,00	KWH	Regularizare
130015751224	25.01.2023	5004126610	DJ,CRAIOVA,Horia,16	Energie activă	4.529,00	KWH	Regularizare
210000271049	26.01.2023	5004126610	DJ,CRAIOVA,Horia,16	Energie activă	-4.529,00	KWH	Regularizare

110016897380	31.01.2023	5004126610	DJ,CRAIOVA,Horia,16	Energie activă	4.529,00	KWH	Regularizare
160015233793	24.02.2023	5004126610	DJ,CRAIOVA,Horia,16	Energie activă	8.487,00	KWH	Regularizare
160015422736	27.03.2023	5004126610	DJ,CRAIOVA,Horia,16	Energie activă	7.949,00	KWH	Regularizare
130016250735	27.04.2023	5004126610	DJ,CRAIOVA,Horia,16	Energie activă	7.942,00	KWH	Regularizare
120015621862	23.11.2022	5004126611	DJ,CRAIOVA,THEODOR AMAN,1	Energie activă	0,00	KWH	Estimare
210000246123	27.12.2022	5004126611	DJ,CRAIOVA,THEODOR AMAN,1	Energie activă	0,00	KWH	Estimare
110016671107	28.12.2022	5004126611	DJ,CRAIOVA,THEODOR AMAN,1	Energie activă	0,00	KWH	Estimare
130015751260	25.01.2023	5004126611	DJ,CRAIOVA,THEODOR AMAN,1	Energie activă	0,00	KWH	Regularizare
210000270860	26.01.2023	5004126611	DJ,CRAIOVA,THEODOR AMAN,1	Energie activă	0,00	KWH	Regularizare
210000273946	26.01.2023	5004126611	DJ,CRAIOVA,THEODOR AMAN,1	Energie activă	0,00	KWH	Estimare
110016875768	31.01.2023	5004126611	DJ,CRAIOVA,THEODOR AMAN,1	Energie activă	0,00	KWH	Estimare
110016897416	31.01.2023	5004126611	DJ,CRAIOVA,THEODOR AMAN,1	Energie activă	0,00	KWH	Regularizare
210000346964	05.04.2023	5004126611	DJ,CRAIOVA,THEODOR AMAN,1	Energie activă	0,00	KWH	Regularizare
110017324697	07.04.2023	5004126611	DJ,CRAIOVA,THEODOR AMAN,1	Energie activă	0,00	KWH	Regularizare
130015751260	25.01.2023	5004126611	DJ,CRAIOVA,THEODOR AMAN,1	Energie activă	0,00	KWH	Estimare
210000270860	26.01.2023	5004126611	DJ,CRAIOVA,THEODOR AMAN,1	Energie activă	0,00	KWH	Estimare
110016897416	31.01.2023	5004126611	DJ,CRAIOVA,THEODOR AMAN,1	Energie activă	0,00	KWH	Regularizare
210000346964	05.04.2023	5004126611	DJ,CRAIOVA,THEODOR AMAN,1	Energie activă	0,00	KWH	Regularizare
210000351605	05.04.2023	5004126611	DJ,CRAIOVA,THEODOR AMAN,1	Energie activă	0,00	KWH	Estimare
110017321680	07.04.2023	5004126611	DJ,CRAIOVA,THEODOR AMAN,1	Energie activă	0,00	KWH	Estimare
110017324697	07.04.2023	5004126611	DJ,CRAIOVA,THEODOR AMAN,1	Energie activă	0,00	KWH	Regularizare
130015751260	25.01.2023	5004126611	DJ,CRAIOVA,THEODOR AMAN,1	Energie activă	0,00	KWH	Regularizare
210000270860	26.01.2023	5004126611	DJ,CRAIOVA,THEODOR AMAN,1	Energie activă	0,00	KWH	Regularizare
110016897416	31.01.2023	5004126611	DJ,CRAIOVA,THEODOR AMAN,1	Energie activă	0,00	KWH	Regularizare
210000346964	05.04.2023	5004126611	DJ,CRAIOVA,THEODOR AMAN,1	Energie activă	0,00	KWH	Regularizare
110017324697	07.04.2023	5004126611	DJ,CRAIOVA,THEODOR AMAN,1	Energie activă	0,00	KWH	Regularizare
130015751260	25.01.2023	5004126611	DJ,CRAIOVA,THEODOR AMAN,1	Energie activă	0,00	KWH	Estimare
210000270860	26.01.2023	5004126611	DJ,CRAIOVA,THEODOR AMAN,1	Energie activă	0,00	KWH	Estimare
110016897416	31.01.2023	5004126611	DJ,CRAIOVA,THEODOR AMAN,1	Energie activă	0,00	KWH	Estimare
210000346964	05.04.2023	5004126611	DJ,CRAIOVA,THEODOR AMAN,1	Energie activă	0,00	KWH	Estimare
110017324697	07.04.2023	5004126611	DJ,CRAIOVA,THEODOR AMAN,1	Energie activă	0,00	KWH	Estimare

130016250771	27.04.2023	5004126611	DJ.CRAIOVA, THEODOR AMAN,1	Energie activă	0,00	KWH	Regularizare
130015751260	25.01.2023	5004126611	DJ.CRAIOVA, THEODOR AMAN,1	Energie activă	0,00	KWH	Estimare
210000270860	26.01.2023	5004126611	DJ.CRAIOVA, THEODOR AMAN,1	Energie activă	0,00	KWH	Estimare
110016897416	31.01.2023	5004126611	DJ.CRAIOVA, THEODOR AMAN,1	Energie activă	0,00	KWH	Estimare
210000346964	05.04.2023	5004126611	DJ.CRAIOVA, THEODOR AMAN,1	Energie activă	0,00	KWH	Estimare
110017324697	07.04.2023	5004126611	DJ.CRAIOVA, THEODOR AMAN,1	Energie activă	0,00	KWH	Estimare
130016250771	27.04.2023	5004126611	DJ.CRAIOVA, THEODOR AMAN,1	Energie activă	0,00	KWH	Regularizare
170014810507	24.02.2023	5004126611	DJ.CRAIOVA, THEODOR AMAN,1	Energie activă	0,00	KWH	Estimare
210000343393	04.04.2023	5004126611	DJ.CRAIOVA, THEODOR AMAN,1	Energie activă	0,00	KWH	Estimare
110017327728	07.04.2023	5004126611	DJ.CRAIOVA, THEODOR AMAN,1	Energie activă	0,00	KWH	Estimare
130016250771	27.04.2023	5004126611	DJ.CRAIOVA, THEODOR AMAN,1	Energie activă	0,00	KWH	Regularizare
180014275593	27.03.2023	5004126611	DJ.CRAIOVA, THEODOR AMAN,1	Energie activă	0,00	KWH	Estimare
210000340857	04.04.2023	5004126611	DJ.CRAIOVA, THEODOR AMAN,1	Energie activă	0,00	KWH	Estimare
110017330761	07.04.2023	5004126611	DJ.CRAIOVA, THEODOR AMAN,1	Energie activă	0,00	KWH	Estimare
130016250771	27.04.2023	5004126611	DJ.CRAIOVA, THEODOR AMAN,1	Energie activă	0,00	KWH	Regularizare
130016250771	27.04.2023	5004126611	DJ.CRAIOVA, THEODOR AMAN,1	Energie activă	0,00	KWH	Regularizare
150014983902	23.11.2022	5004126612	DJ.CRAIOVA,Alexandru Ioan Cuza,7	Energie activă	1,00	KWH	Regularizare
210000249507	27.12.2022	5004126612	DJ.CRAIOVA,Alexandru Ioan Cuza,7	Energie activă	-1,00	KWH	Regularizare
110016671057	28.12.2022	5004126612	DJ.CRAIOVA,Alexandru Ioan Cuza,7	Energie activă	1,00	KWH	Regularizare
220000088865	26.01.2023	5004126612	DJ.CRAIOVA,Alexandru Ioan Cuza,7	Energie activă	-1,00	KWH	Regularizare
110016875718	31.01.2023	5004126612	DJ.CRAIOVA,Alexandru Ioan Cuza,7	Energie activă	1,00	KWH	Regularizare
150015145164	23.12.2022	5004126612	DJ.CRAIOVA,Alexandru Ioan Cuza,7	Energie activă	1,00	KWH	Regularizare
210000241161	27.12.2022	5004126612	DJ.CRAIOVA,Alexandru Ioan Cuza,7	Energie activă	-1,00	KWH	Regularizare
110016680736	28.12.2022	5004126612	DJ.CRAIOVA,Alexandru Ioan Cuza,7	Energie activă	1,00	KWH	Regularizare
210000272788	26.01.2023	5004126612	DJ.CRAIOVA,Alexandru Ioan Cuza,7	Energie activă	-1,00	KWH	Regularizare
110016886444	31.01.2023	5004126612	DJ.CRAIOVA,Alexandru Ioan Cuza,7	Energie activă	1,00	KWH	Regularizare
210000351622	05.04.2023	5004126612	DJ.CRAIOVA,Alexandru Ioan Cuza,7	Energie activă	-1,00	KWH	Regularizare
110017321662	07.04.2023	5004126612	DJ.CRAIOVA,Alexandru Ioan Cuza,7	Energie activă	1,00	KWH	Regularizare
160015074812	25.01.2023	5004126612	DJ.CRAIOVA,Alexandru Ioan Cuza,7	Energie activă	0,00	KWH	Regularizare
210000270885	26.01.2023	5004126612	DJ.CRAIOVA,Alexandru Ioan Cuza,7	Energie activă	0,00	KWH	Regularizare
110016897366	31.01.2023	5004126612	DJ.CRAIOVA,Alexandru Ioan Cuza,7	Energie activă	0,00	KWH	Regularizare
210000346981	05.04.2023	5004126612	DJ.CRAIOVA,Alexandru Ioan Cuza,7	Energie activă	0,00	KWH	Regularizare
110017324679	07.04.2023	5004126612	DJ.CRAIOVA,Alexandru Ioan Cuza,7	Energie activă	0,00	KWH	Regularizare
160015074812	25.01.2023	5004126612	DJ.CRAIOVA,Alexandru Ioan Cuza,7	Energie activă	1,00	KWH	Regularizare
210000270885	26.01.2023	5004126612	DJ.CRAIOVA,Alexandru Ioan Cuza,7	Energie activă	-1,00	KWH	Regularizare
110016897366	31.01.2023	5004126612	DJ.CRAIOVA,Alexandru Ioan Cuza,7	Energie activă	1,00	KWH	Regularizare

210000346981	05.04.2023	5004126612	DJ,CRAIOVA,Alexandru Ioan Cuza,7	Energie activă	-1,00	KWH	Regularizare
110017324679	07.04.2023	5004126612	DJ,CRAIOVA,Alexandru Ioan Cuza,7	Energie activă	1,00	KWH	Regularizare
160015233379	24.02.2023	5004126612	DJ,CRAIOVA,Alexandru Ioan Cuza,7	Energie activă	1,00	KWH	Regularizare
210000344940	04.04.2023	5004126612	DJ,CRAIOVA,Alexandru Ioan Cuza,7	Energie activă	-1,00	KWH	Regularizare
110017327710	07.04.2023	5004126612	DJ,CRAIOVA,Alexandru Ioan Cuza,7	Energie activă	1,00	KWH	Regularizare
160015422722	27.03.2023	5004126612	DJ,CRAIOVA,Alexandru Ioan Cuza,7	Energie activă	0,00	KWH	Regularizare
210000341976	04.04.2023	5004126612	DJ,CRAIOVA,Alexandru Ioan Cuza,7	Energie activă	0,00	KWH	Regularizare
110017330743	07.04.2023	5004126612	DJ,CRAIOVA,Alexandru Ioan Cuza,7	Energie activă	0,00	KWH	Regularizare
130016250721	27.04.2023	5004126612	DJ,CRAIOVA,Alexandru Ioan Cuza,7	Energie activă	125,00	KWH	Regularizare
150014983905	23.11.2022	5004126613	DJ,CRAIOVA,Constantin Brancoveanu,1	Energie activă	121,00	KWH	Regularizare
210000249476	27.12.2022	5004126613	DJ,CRAIOVA,Constantin Brancoveanu,1	Energie activă	-121,00	KWH	Regularizare
110016671060	28.12.2022	5004126613	DJ,CRAIOVA,Constantin Brancoveanu,1	Energie activă	121,00	KWH	Regularizare
22000088862	26.01.2023	5004126613	DJ,CRAIOVA,Constantin Brancoveanu,1	Energie activă	-121,00	KWH	Regularizare
110016875721	31.01.2023	5004126613	DJ,CRAIOVA,Constantin Brancoveanu,1	Energie activă	121,00	KWH	Regularizare
150015145167	23.12.2022	5004126613	DJ,CRAIOVA,Constantin Brancoveanu,1	Energie activă	158,00	KWH	Regularizare
210000241152	27.12.2022	5004126613	DJ,CRAIOVA,Constantin Brancoveanu,1	Energie activă	-158,00	KWH	Regularizare
110016680739	28.12.2022	5004126613	DJ,CRAIOVA,Constantin Brancoveanu,1	Energie activă	158,00	KWH	Regularizare
210000272785	26.01.2023	5004126613	DJ,CRAIOVA,Constantin Brancoveanu,1	Energie activă	-158,00	KWH	Regularizare
110016886447	31.01.2023	5004126613	DJ,CRAIOVA,Constantin Brancoveanu,1	Energie activă	158,00	KWH	Regularizare
130015751213	25.01.2023	5004126613	DJ,CRAIOVA,Constantin Brancoveanu,1	Energie activă	76,00	KWH	Regularizare
210000271087	26.01.2023	5004126613	DJ,CRAIOVA,Constantin Brancoveanu,1	Energie activă	-76,00	KWH	Regularizare
110016897369	31.01.2023	5004126613	DJ,CRAIOVA,Constantin Brancoveanu,1	Energie activă	76,00	KWH	Regularizare
130015751213	25.01.2023	5004126613	DJ,CRAIOVA,Constantin Brancoveanu,1	Energie activă	81,00	KWH	Regularizare
210000271087	26.01.2023	5004126613	DJ,CRAIOVA,Constantin Brancoveanu,1	Energie activă	-81,00	KWH	Regularizare
110016897369	31.01.2023	5004126613	DJ,CRAIOVA,Constantin Brancoveanu,1	Energie activă	81,00	KWH	Regularizare
1600152333782	24.02.2023	5004126613	DJ,CRAIOVA,Constantin Brancoveanu,1	Energie activă	192,00	KWH	Regularizare
160015422725	27.03.2023	5004126613	DJ,CRAIOVA,Constantin Brancoveanu,1	Energie activă	161,00	KWH	Regularizare
130016250724	27.04.2023	5004126613	DJ,CRAIOVA,Constantin Brancoveanu,1	Energie activă	182,00	KWH	Regularizare
190012043606	23.11.2022	5004126614	DJ,CRAIOVA,Dezrobirii,5	Energie activă	53,00	KWH	Regularizare
210000249457	27.12.2022	5004126614	DJ,CRAIOVA,Dezrobirii,5	Energie activă	-53,00	KWH	Regularizare
110016671028	28.12.2022	5004126614	DJ,CRAIOVA,Dezrobirii,5	Energie activă	53,00	KWH	Regularizare
22000088891	26.01.2023	5004126614	DJ,CRAIOVA,Dezrobirii,5	Energie activă	-53,00	KWH	Regularizare
110016875689	31.01.2023	5004126614	DJ,CRAIOVA,Dezrobirii,5	Energie activă	53,00	KWH	Regularizare
190012043606	23.11.2022	5004126614	DJ,CRAIOVA,Dezrobirii,5	Energie activă	88,00	KWH	Estimare
210000249457	27.12.2022	5004126614	DJ,CRAIOVA,Dezrobirii,5	Energie activă	-88,00	KWH	Estimare
110016671028	28.12.2022	5004126614	DJ,CRAIOVA,Dezrobirii,5	Energie activă	88,00	KWH	Estimare

22000088891	26.01.2023	5004126614	DJ,CRAIOVA,Dezrobirii,5	Energie activă	-88,00	KWH	Estimare
110016875689	31.01.2023	5004126614	DJ,CRAIOVA,Dezrobirii,5	Energie activă	88,00	KWH	Estimare
160015233750	24.02.2023	5004126614	DJ,CRAIOVA,Dezrobirii,5	Energie activă	91,00	KWH	Regularizare
110016615586	23.12.2022	5004126614	DJ,CRAIOVA,Dezrobirii,5	Energie activă	144,00	KWH	Estimare
22000086785	27.12.2022	5004126614	DJ,CRAIOVA,Dezrobirii,5	Energie activă	-144,00	KWH	Estimare
110016680707	28.12.2022	5004126614	DJ,CRAIOVA,Dezrobirii,5	Energie activă	144,00	KWH	Estimare
210000272813	26.01.2023	5004126614	DJ,CRAIOVA,Dezrobirii,5	Energie activă	-144,00	KWH	Estimare
110016886415	31.01.2023	5004126614	DJ,CRAIOVA,Dezrobirii,5	Energie activă	144,00	KWH	Estimare
160015233750	24.02.2023	5004126614	DJ,CRAIOVA,Dezrobirii,5	Energie activă	143,00	KWH	Regularizare
160015074783	25.01.2023	5004126614	DJ,CRAIOVA,Dezrobirii,5	Energie activă	70,00	KWH	Estimare
210000271038	26.01.2023	5004126614	DJ,CRAIOVA,Dezrobirii,5	Energie activă	-70,00	KWH	Estimare
110016897337	31.01.2023	5004126614	DJ,CRAIOVA,Dezrobirii,5	Energie activă	70,00	KWH	Estimare
160015233750	24.02.2023	5004126614	DJ,CRAIOVA,Dezrobirii,5	Energie activă	72,00	KWH	Regularizare
160015074783	25.01.2023	5004126614	DJ,CRAIOVA,Dezrobirii,5	Energie activă	74,00	KWH	Estimare
210000271038	26.01.2023	5004126614	DJ,CRAIOVA,Dezrobirii,5	Energie activă	-74,00	KWH	Estimare
110016897337	31.01.2023	5004126614	DJ,CRAIOVA,Dezrobirii,5	Energie activă	74,00	KWH	Estimare
160015233750	24.02.2023	5004126614	DJ,CRAIOVA,Dezrobirii,5	Energie activă	77,00	KWH	Regularizare
170015145825	27.04.2023	5004126614	DJ,CRAIOVA,Dezrobirii,5	Energie activă	58,00	KWH	Regularizare
130016100394	27.03.2023	5004126614	DJ,CRAIOVA,Dezrobirii,5	Energie activă	88,00	KWH	Estimare
170015145825	27.04.2023	5004126614	DJ,CRAIOVA,Dezrobirii,5	Energie activă	136,00	KWH	Regularizare
150014983895	23.11.2022	5004126615	DJ,CRAIOVA,Aries,2	Energie activă	151,00	KWH	Regularizare
210000249512	27.12.2022	5004126615	DJ,CRAIOVA,Aries,2	Energie activă	17.047,00	KWH	Regularizare
110016671050	28.12.2022	5004126615	DJ,CRAIOVA,Aries,2	Energie activă	-17.047,00	KWH	Regularizare
22000088870	26.01.2023	5004126615	DJ,CRAIOVA,Aries,2	Energie activă	17.047,00	KWH	Regularizare
110016875711	31.01.2023	5004126615	DJ,CRAIOVA,Aries,2	Energie activă	17.047,00	KWH	Regularizare
150015145157	23.12.2022	5004126615	DJ,CRAIOVA,Aries,2	Energie activă	15.432,00	KWH	Regularizare
210000241166	27.12.2022	5004126615	DJ,CRAIOVA,Aries,2	Energie activă	-15.432,00	KWH	Regularizare
110016680729	28.12.2022	5004126615	DJ,CRAIOVA,Aries,2	Energie activă	15.432,00	KWH	Regularizare
210000272793	26.01.2023	5004126615	DJ,CRAIOVA,Aries,2	Energie activă	-15.432,00	KWH	Regularizare
110016886437	31.01.2023	5004126615	DJ,CRAIOVA,Aries,2	Energie activă	15.432,00	KWH	Regularizare
210000351626	05.04.2023	5004126615	DJ,CRAIOVA,Aries,2	Energie activă	-15.432,00	KWH	Regularizare
110017321658	07.04.2023	5004126615	DJ,CRAIOVA,Aries,2	Energie activă	15.432,00	KWH	Regularizare
160015074805	25.01.2023	5004126615	DJ,CRAIOVA,Aries,2	Energie activă	7.371,00	KWH	Regularizare

210000270933	26.01.2023	5004126615	DJ,CRAIOVA,Aries,2	Energie activă	-7.371,00	KWH	Regularizare
110016897359	31.01.2023	5004126615	DJ,CRAIOVA,Aries,2	Energie activă	7.371,00	KWH	Regularizare
210000346985	05.04.2023	5004126615	DJ,CRAIOVA,Aries,2	Energie activă	-7.371,00	KWH	Regularizare
110017324675	07.04.2023	5004126615	DJ,CRAIOVA,Aries,2	Energie activă	7.371,00	KWH	Regularizare
160015074805	25.01.2023	5004126615	DJ,CRAIOVA,Aries,2	Energie activă	7.862,00	KWH	Regularizare
210000270933	26.01.2023	5004126615	DJ,CRAIOVA,Aries,2	Energie activă	-7.862,00	KWH	Regularizare
110016897359	31.01.2023	5004126615	DJ,CRAIOVA,Aries,2	Energie activă	7.862,00	KWH	Regularizare
210000346985	05.04.2023	5004126615	DJ,CRAIOVA,Aries,2	Energie activă	-7.862,00	KWH	Regularizare
110017324675	07.04.2023	5004126615	DJ,CRAIOVA,Aries,2	Energie activă	7.862,00	KWH	Regularizare
160015233772	24.02.2023	5004126615	DJ,CRAIOVA,Aries,2	Energie activă	15.533,00	KWH	Regularizare
210000344942	04.04.2023	5004126615	DJ,CRAIOVA,Aries,2	Energie activă	-15.533,00	KWH	Regularizare
110017327706	07.04.2023	5004126615	DJ,CRAIOVA,Aries,2	Energie activă	15.533,00	KWH	Regularizare
160015422715	27.03.2023	5004126615	DJ,CRAIOVA,Aries,2	Energie activă	14.674,00	KWH	Regularizare
210000341981	04.04.2023	5004126615	DJ,CRAIOVA,Aries,2	Energie activă	-14.674,00	KWH	Regularizare
110017330739	07.04.2023	5004126615	DJ,CRAIOVA,Aries,2	Energie activă	14.674,00	KWH	Regularizare
170015145848	27.04.2023	5004126615	DJ,CRAIOVA,Aries,2	Energie activă	16.799,00	KWH	Regularizare
150014983900	23.11.2022	5004126616	DJ,CRAIOVA,Traian Lalescu,1	Energie activă	121,00	KWH	Regularizare
210000249508	27.12.2022	5004126616	DJ,CRAIOVA,Traian Lalescu,1	Energie activă	-121,00	KWH	Regularizare
110016671055	28.12.2022	5004126616	DJ,CRAIOVA,Traian Lalescu,1	Energie activă	121,00	KWH	Regularizare
22000088866	26.01.2023	5004126616	DJ,CRAIOVA,Traian Lalescu,1	Energie activă	-121,00	KWH	Regularizare
110016875716	31.01.2023	5004126616	DJ,CRAIOVA,Traian Lalescu,1	Energie activă	121,00	KWH	Regularizare
150014983900	23.11.2022	5004126616	DJ,CRAIOVA,Traian Lalescu,1	Energie activă	39,00	KWH	Estimare
210000249508	27.12.2022	5004126616	DJ,CRAIOVA,Traian Lalescu,1	Energie activă	-39,00	KWH	Estimare
110016671055	28.12.2022	5004126616	DJ,CRAIOVA,Traian Lalescu,1	Energie activă	39,00	KWH	Estimare
22000088866	26.01.2023	5004126616	DJ,CRAIOVA,Traian Lalescu,1	Energie activă	-39,00	KWH	Estimare
110016875716	31.01.2023	5004126616	DJ,CRAIOVA,Traian Lalescu,1	Energie activă	39,00	KWH	Estimare
160015233777	24.02.2023	5004126616	DJ,CRAIOVA,Traian Lalescu,1	Energie activă	43,00	KWH	Regularizare
150015145162	23.12.2022	5004126616	DJ,CRAIOVA,Traian Lalescu,1	Energie activă	153,00	KWH	Estimare
210000241162	27.12.2022	5004126616	DJ,CRAIOVA,Traian Lalescu,1	Energie activă	-153,00	KWH	Estimare
110016680734	28.12.2022	5004126616	DJ,CRAIOVA,Traian Lalescu,1	Energie activă	153,00	KWH	Estimare
210000272789	26.01.2023	5004126616	DJ,CRAIOVA,Traian Lalescu,1	Energie activă	-153,00	KWH	Estimare
110016886442	31.01.2023	5004126616	DJ,CRAIOVA,Traian Lalescu,1	Energie activă	153,00	KWH	Estimare
160015233777	24.02.2023	5004126616	DJ,CRAIOVA,Traian Lalescu,1	Energie activă	160,00	KWH	Regularizare
160015074810	25.01.2023	5004126616	DJ,CRAIOVA,Traian Lalescu,1	Energie activă	74,00	KWH	Estimare
210000270887	26.01.2023	5004126616	DJ,CRAIOVA,Traian Lalescu,1	Energie activă	-74,00	KWH	Estimare
110016897364	31.01.2023	5004126616	DJ,CRAIOVA,Traian Lalescu,1	Energie activă	74,00	KWH	Estimare

160015233777	24.02.2023	5004126616	DJ,CRAIOVA, Traian Lalescu, 1	Energie activă	80,00	KWH	Regularizare
160015074810	25.01.2023	5004126616	DJ,CRAIOVA, Traian Lalescu, 1	Energie activă	79,00	KWH	Estimare
210000270887	26.01.2023	5004126616	DJ,CRAIOVA, Traian Lalescu, 1	Energie activă	-79,00	KWH	Estimare
110016897364	31.01.2023	5004126616	DJ,CRAIOVA, Traian Lalescu, 1	Energie activă	79,00	KWH	Estimare
160015233777	24.02.2023	5004126616	DJ,CRAIOVA, Traian Lalescu, 1	Energie activă	86,00	KWH	Regularizare
160015233777	24.02.2023	5004126616	DJ,CRAIOVA, Traian Lalescu, 1	Energie activă	102,00	KWH	Regularizare
160015233777	24.02.2023	5004126616	DJ,CRAIOVA, Traian Lalescu, 1	Energie activă	59,00	KWH	Estimare
130016250719	27.04.2023	5004126616	DJ,CRAIOVA, Traian Lalescu, 1	Energie activă	65,00	KWH	Regularizare
160015422720	27.03.2023	5004126616	DJ,CRAIOVA, Traian Lalescu, 1	Energie activă	153,00	KWH	Estimare
130016250719	27.04.2023	5004126616	DJ,CRAIOVA, Traian Lalescu, 1	Energie activă	152,00	KWH	Regularizare
130016250719	27.04.2023	5004126616	DJ,CRAIOVA, Traian Lalescu, 1	Energie activă	168,00	KWH	Regularizare
150014983888	23.11.2022	5004126617	DJ,CRAIOVA, UNIRII, 50	Energie activă	152,00	KWH	Estimare
150015145150	23.12.2022	5004126617	DJ,CRAIOVA, UNIRII, 50	Energie activă	0,00	KWH	Regularizare
210000241180	27.12.2022	5004126617	DJ,CRAIOVA, UNIRII, 50	Energie activă	0,00	KWH	Regularizare
210000249532	27.12.2022	5004126617	DJ,CRAIOVA, UNIRII, 50	Energie activă	-152,00	KWH	Estimare
110016671043	28.12.2022	5004126617	DJ,CRAIOVA, UNIRII, 50	Energie activă	152,00	KWH	Estimare
110016680722	28.12.2022	5004126617	DJ,CRAIOVA, UNIRII, 50	Energie activă	0,00	KWH	Regularizare
210000272799	26.01.2023	5004126617	DJ,CRAIOVA, UNIRII, 50	Energie activă	0,00	KWH	Regularizare
220000088877	26.01.2023	5004126617	DJ,CRAIOVA, UNIRII, 50	Energie activă	-152,00	KWH	Estimare
110016875704	31.01.2023	5004126617	DJ,CRAIOVA, UNIRII, 50	Energie activă	152,00	KWH	Estimare
110016886430	31.01.2023	5004126617	DJ,CRAIOVA, UNIRII, 50	Energie activă	0,00	KWH	Regularizare
210000351631	05.04.2023	5004126617	DJ,CRAIOVA, UNIRII, 50	Energie activă	0,00	KWH	Regularizare
110017321653	07.04.2023	5004126617	DJ,CRAIOVA, UNIRII, 50	Energie activă	0,00	KWH	Regularizare
150015145150	23.12.2022	5004126617	DJ,CRAIOVA, UNIRII, 50	Energie activă	0,00	KWH	Regularizare
210000241180	27.12.2022	5004126617	DJ,CRAIOVA, UNIRII, 50	Energie activă	0,00	KWH	Regularizare
110016680722	28.12.2022	5004126617	DJ,CRAIOVA, UNIRII, 50	Energie activă	0,00	KWH	Regularizare
210000272799	26.01.2023	5004126617	DJ,CRAIOVA, UNIRII, 50	Energie activă	0,00	KWH	Regularizare
110016886430	31.01.2023	5004126617	DJ,CRAIOVA, UNIRII, 50	Energie activă	0,00	KWH	Regularizare
210000351631	05.04.2023	5004126617	DJ,CRAIOVA, UNIRII, 50	Energie activă	0,00	KWH	Regularizare
110017321653	07.04.2023	5004126617	DJ,CRAIOVA, UNIRII, 50	Energie activă	0,00	KWH	Regularizare
150015145150	23.12.2022	5004126617	DJ,CRAIOVA, UNIRII, 50	Energie activă	111,00	KWH	Estimare
210000241180	27.12.2022	5004126617	DJ,CRAIOVA, UNIRII, 50	Energie activă	-111,00	KWH	Estimare
110016680722	28.12.2022	5004126617	DJ,CRAIOVA, UNIRII, 50	Energie activă	111,00	KWH	Estimare
210000272799	26.01.2023	5004126617	DJ,CRAIOVA, UNIRII, 50	Energie activă	-111,00	KWH	Estimare
110016886430	31.01.2023	5004126617	DJ,CRAIOVA, UNIRII, 50	Energie activă	111,00	KWH	Estimare
160015422708	27.03.2023	5004126617	DJ,CRAIOVA, UNIRII, 50	Energie activă	0,00	KWH	Regularizare

210000341985	04.04.2023	5004126617	DJ,CRAIOVA,UNIRII,50	Energie activă	0,00	KWH	Regularizare
210000351631	05.04.2023	5004126617	DJ,CRAIOVA,UNIRII,50	Energie activă	-111,00	KWH	Estimare
110017321653	07.04.2023	5004126617	DJ,CRAIOVA,UNIRII,50	Energie activă	111,00	KWH	Estimare
110017330734	07.04.2023	5004126617	DJ,CRAIOVA,UNIRII,50	Energie activă	0,00	KWH	Regularizare
160015074798	25.01.2023	5004126617	DJ,CRAIOVA,UNIRII,50	Energie activă	74,00	KWH	Estimare
210000270938	26.01.2023	5004126617	DJ,CRAIOVA,UNIRII,50	Energie activă	-74,00	KWH	Estimare
110016897352	31.01.2023	5004126617	DJ,CRAIOVA,UNIRII,50	Energie activă	74,00	KWH	Estimare
160015422708	27.03.2023	5004126617	DJ,CRAIOVA,UNIRII,50	Energie activă	0,00	KWH	Regularizare
210000341985	04.04.2023	5004126617	DJ,CRAIOVA,UNIRII,50	Energie activă	0,00	KWH	Regularizare
210000346990	05.04.2023	5004126617	DJ,CRAIOVA,UNIRII,50	Energie activă	-74,00	KWH	Estimare
110017324670	07.04.2023	5004126617	DJ,CRAIOVA,UNIRII,50	Energie activă	74,00	KWH	Estimare
110017330734	07.04.2023	5004126617	DJ,CRAIOVA,UNIRII,50	Energie activă	0,00	KWH	Regularizare
160015074798	25.01.2023	5004126617	DJ,CRAIOVA,UNIRII,50	Energie activă	78,00	KWH	Estimare
210000270938	26.01.2023	5004126617	DJ,CRAIOVA,UNIRII,50	Energie activă	-78,00	KWH	Estimare
110016897352	31.01.2023	5004126617	DJ,CRAIOVA,UNIRII,50	Energie activă	78,00	KWH	Estimare
160015422708	27.03.2023	5004126617	DJ,CRAIOVA,UNIRII,50	Energie activă	0,00	KWH	Regularizare
210000341985	04.04.2023	5004126617	DJ,CRAIOVA,UNIRII,50	Energie activă	0,00	KWH	Regularizare
210000346990	05.04.2023	5004126617	DJ,CRAIOVA,UNIRII,50	Energie activă	-78,00	KWH	Estimare
110017324670	07.04.2023	5004126617	DJ,CRAIOVA,UNIRII,50	Energie activă	78,00	KWH	Estimare
110017330734	07.04.2023	5004126617	DJ,CRAIOVA,UNIRII,50	Energie activă	0,00	KWH	Regularizare
160015233765	24.02.2023	5004126617	DJ,CRAIOVA,UNIRII,50	Energie activă	152,00	KWH	Estimare
160015422708	27.03.2023	5004126617	DJ,CRAIOVA,UNIRII,50	Energie activă	0,00	KWH	Regularizare
210000341985	04.04.2023	5004126617	DJ,CRAIOVA,UNIRII,50	Energie activă	0,00	KWH	Regularizare
210000345345	04.04.2023	5004126617	DJ,CRAIOVA,UNIRII,50	Energie activă	-152,00	KWH	Estimare
110017327701	07.04.2023	5004126617	DJ,CRAIOVA,UNIRII,50	Energie activă	152,00	KWH	Estimare
110017330734	07.04.2023	5004126617	DJ,CRAIOVA,UNIRII,50	Energie activă	0,00	KWH	Regularizare
160015422708	27.03.2023	5004126617	DJ,CRAIOVA,UNIRII,50	Energie activă	0,00	KWH	Regularizare
210000341985	04.04.2023	5004126617	DJ,CRAIOVA,UNIRII,50	Energie activă	0,00	KWH	Regularizare
110017330734	07.04.2023	5004126617	DJ,CRAIOVA,UNIRII,50	Energie activă	0,00	KWH	Regularizare
160015422708	27.03.2023	5004126617	DJ,CRAIOVA,UNIRII,50	Energie activă	109,00	KWH	Estimare
210000341985	04.04.2023	5004126617	DJ,CRAIOVA,UNIRII,50	Energie activă	-109,00	KWH	Estimare
110017330734	07.04.2023	5004126617	DJ,CRAIOVA,UNIRII,50	Energie activă	109,00	KWH	Estimare
170015145841	27.04.2023	5004126617	DJ,CRAIOVA,UNIRII,50	Energie activă	0,00	KWH	Regularizare
170015145841	27.04.2023	5004126617	DJ,CRAIOVA,UNIRII,50	Energie activă	0,00	KWH	Regularizare
150014983879	23.11.2022	5004126618	DJ,CRAIOVA,UNIRII,50	Energie activă	594,00	KWH	Estimare
150015145141	23.12.2022	5004126618	DJ,CRAIOVA,UNIRII,50	Energie activă	521,00	KWH	Regularizare

210000241199	27.12.2022	5004126618	DJ,CRAIOVA,UNIRII,50	Energie activă	-521,00	KWH	Regularizare
210000249538	27.12.2022	5004126618	DJ,CRAIOVA,UNIRII,50	Energie activă	-594,00	KWH	Estimare
110016671034	28.12.2022	5004126618	DJ,CRAIOVA,UNIRII,50	Energie activă	594,00	KWH	Estimare
110016680713	28.12.2022	5004126618	DJ,CRAIOVA,UNIRII,50	Energie activă	521,00	KWH	Regularizare
210000272807	26.01.2023	5004126618	DJ,CRAIOVA,UNIRII,50	Energie activă	-521,00	KWH	Regularizare
220000088885	26.01.2023	5004126618	DJ,CRAIOVA,UNIRII,50	Energie activă	-594,00	KWH	Estimare
110016875695	31.01.2023	5004126618	DJ,CRAIOVA,UNIRII,50	Energie activă	594,00	KWH	Estimare
110016886421	31.01.2023	5004126618	DJ,CRAIOVA,UNIRII,50	Energie activă	521,00	KWH	Regularizare
210000351635	05.04.2023	5004126618	DJ,CRAIOVA,UNIRII,50	Energie activă	-521,00	KWH	Regularizare
110017321649	07.04.2023	5004126618	DJ,CRAIOVA,UNIRII,50	Energie activă	521,00	KWH	Regularizare
150015145141	23.12.2022	5004126618	DJ,CRAIOVA,UNIRII,50	Energie activă	134,00	KWH	Regularizare
210000241199	27.12.2022	5004126618	DJ,CRAIOVA,UNIRII,50	Energie activă	-134,00	KWH	Regularizare
110016680713	28.12.2022	5004126618	DJ,CRAIOVA,UNIRII,50	Energie activă	134,00	KWH	Regularizare
210000272807	26.01.2023	5004126618	DJ,CRAIOVA,UNIRII,50	Energie activă	-134,00	KWH	Regularizare
110016886421	31.01.2023	5004126618	DJ,CRAIOVA,UNIRII,50	Energie activă	134,00	KWH	Regularizare
210000351635	05.04.2023	5004126618	DJ,CRAIOVA,UNIRII,50	Energie activă	-134,00	KWH	Regularizare
110017321649	07.04.2023	5004126618	DJ,CRAIOVA,UNIRII,50	Energie activă	134,00	KWH	Regularizare
150015145141	23.12.2022	5004126618	DJ,CRAIOVA,UNIRII,50	Energie activă	436,00	KWH	Estimare
210000241199	27.12.2022	5004126618	DJ,CRAIOVA,UNIRII,50	Energie activă	-436,00	KWH	Estimare
110016680713	28.12.2022	5004126618	DJ,CRAIOVA,UNIRII,50	Energie activă	436,00	KWH	Estimare
210000272807	26.01.2023	5004126618	DJ,CRAIOVA,UNIRII,50	Energie activă	-436,00	KWH	Estimare
110016886421	31.01.2023	5004126618	DJ,CRAIOVA,UNIRII,50	Energie activă	436,00	KWH	Estimare
160015422699	27.03.2023	5004126618	DJ,CRAIOVA,UNIRII,50	Energie activă	456,00	KWH	Regularizare
210000341989	04.04.2023	5004126618	DJ,CRAIOVA,UNIRII,50	Energie activă	-456,00	KWH	Regularizare
210000351635	05.04.2023	5004126618	DJ,CRAIOVA,UNIRII,50	Energie activă	287,00	KWH	Estimare
110017321649	07.04.2023	5004126618	DJ,CRAIOVA,UNIRII,50	Energie activă	-287,00	KWH	Estimare
110017330729	07.04.2023	5004126618	DJ,CRAIOVA,UNIRII,50	Energie activă	287,00	KWH	Estimare
160015074789	25.01.2023	5004126618	DJ,CRAIOVA,UNIRII,50	Energie activă	287,00	KWH	Estimare
210000270989	26.01.2023	5004126618	DJ,CRAIOVA,UNIRII,50	Energie activă	-287,00	KWH	Estimare
110016897343	31.01.2023	5004126618	DJ,CRAIOVA,UNIRII,50	Energie activă	287,00	KWH	Estimare
160015422699	27.03.2023	5004126618	DJ,CRAIOVA,UNIRII,50	Energie activă	311,00	KWH	Regularizare
210000341989	04.04.2023	5004126618	DJ,CRAIOVA,UNIRII,50	Energie activă	-311,00	KWH	Regularizare
210000346994	05.04.2023	5004126618	DJ,CRAIOVA,UNIRII,50	Energie activă	-287,00	KWH	Estimare
110017324666	07.04.2023	5004126618	DJ,CRAIOVA,UNIRII,50	Energie activă	287,00	KWH	Estimare
110017330729	07.04.2023	5004126618	DJ,CRAIOVA,UNIRII,50	Energie activă	311,00	KWH	Regularizare
160015074789	25.01.2023	5004126618	DJ,CRAIOVA,UNIRII,50	Energie activă	307,00	KWH	Estimare

210000270989	26.01.2023	5004126618	DJ,CRAIOVA, UNIRII,50	Energie activă	-307,00	KWH	Estimare
110016897343	31.01.2023	5004126618	DJ,CRAIOVA, UNIRII,50	Energie activă	307,00	KWH	Estimare
160015422699	27.03.2023	5004126618	DJ,CRAIOVA, UNIRII,50	Energie activă	332,00	KWH	Regularizare
210000341989	04.04.2023	5004126618	DJ,CRAIOVA, UNIRII,50	Energie activă	-332,00	KWH	Regularizare
210000346994	05.04.2023	5004126618	DJ,CRAIOVA, UNIRII,50	Energie activă	-307,00	KWH	Estimare
110017324666	07.04.2023	5004126618	DJ,CRAIOVA, UNIRII,50	Energie activă	307,00	KWH	Estimare
110017330729	07.04.2023	5004126618	DJ,CRAIOVA, UNIRII,50	Energie activă	332,00	KWH	Regularizare
160015233756	24.02.2023	5004126618	DJ,CRAIOVA, UNIRII,50	Energie activă	594,00	KWH	Estimare
160015422699	27.03.2023	5004126618	DJ,CRAIOVA, UNIRII,50	Energie activă	642,00	KWH	Regularizare
210000341989	04.04.2023	5004126618	DJ,CRAIOVA, UNIRII,50	Energie activă	-642,00	KWH	Regularizare
210000345348	04.04.2023	5004126618	DJ,CRAIOVA, UNIRII,50	Energie activă	-594,00	KWH	Estimare
110017327697	07.04.2023	5004126618	DJ,CRAIOVA, UNIRII,50	Energie activă	594,00	KWH	Estimare
110017330729	07.04.2023	5004126618	DJ,CRAIOVA, UNIRII,50	Energie activă	642,00	KWH	Regularizare
160015422699	27.03.2023	5004126618	DJ,CRAIOVA, UNIRII,50	Energie activă	166,00	KWH	Regularizare
210000341989	04.04.2023	5004126618	DJ,CRAIOVA, UNIRII,50	Energie activă	-166,00	KWH	Regularizare
110017330729	07.04.2023	5004126618	DJ,CRAIOVA, UNIRII,50	Energie activă	166,00	KWH	Regularizare
160015422699	27.03.2023	5004126618	DJ,CRAIOVA, UNIRII,50	Energie activă	424,00	KWH	Estimare
210000341989	04.04.2023	5004126618	DJ,CRAIOVA, UNIRII,50	Energie activă	-424,00	KWH	Estimare
110017330729	07.04.2023	5004126618	DJ,CRAIOVA, UNIRII,50	Energie activă	424,00	KWH	Estimare
170015145832	27.04.2023	5004126618	DJ,CRAIOVA, UNIRII,50	Energie activă	423,00	KWH	Regularizare
170015145832	27.04.2023	5004126618	DJ,CRAIOVA, UNIRII,50	Energie activă	655,00	KWH	Regularizare
150014983923	23.11.2022	5004126619	DJ,CRAIOVA, UNIRII,21	Energie activă	1,00	KWH	Estimare
210000249435	27.12.2022	5004126619	DJ,CRAIOVA, UNIRII,21	Energie activă	-1,00	KWH	Estimare
110016671078	28.12.2022	5004126619	DJ,CRAIOVA, UNIRII,21	Energie activă	1,00	KWH	Estimare
130015751231	25.01.2023	5004126619	DJ,CRAIOVA, UNIRII,21	Energie activă	1,00	KWH	Regularizare
210000271007	26.01.2023	5004126619	DJ,CRAIOVA, UNIRII,21	Energie activă	-1,00	KWH	Regularizare
220000088851	26.01.2023	5004126619	DJ,CRAIOVA, UNIRII,21	Energie activă	-1,00	KWH	Estimare
110016875739	31.01.2023	5004126619	DJ,CRAIOVA, UNIRII,21	Energie activă	1,00	KWH	Estimare
110016897387	31.01.2023	5004126619	DJ,CRAIOVA, UNIRII,21	Energie activă	1,00	KWH	Regularizare
210000346973	05.04.2023	5004126619	DJ,CRAIOVA, UNIRII,21	Energie activă	-1,00	KWH	Regularizare
110017324687	07.04.2023	5004126619	DJ,CRAIOVA, UNIRII,21	Energie activă	1,00	KWH	Regularizare
120015785114	23.12.2022	5004126619	DJ,CRAIOVA, UNIRII,21	Energie activă	1,00	KWH	Estimare
220000086781	27.12.2022	5004126619	DJ,CRAIOVA, UNIRII,21	Energie activă	-1,00	KWH	Estimare
110016680757	28.12.2022	5004126619	DJ,CRAIOVA, UNIRII,21	Energie activă	1,00	KWH	Estimare
130015751231	25.01.2023	5004126619	DJ,CRAIOVA, UNIRII,21	Energie activă	0,00	KWH	Regularizare
210000271007	26.01.2023	5004126619	DJ,CRAIOVA, UNIRII,21	Energie activă	0,00	KWH	Regularizare

210000272768	26.01.2023	5004126619	DJ,CRAIOVA,UNIRII,21	Energie activă	-1,00	KWH	Estimare
110016886465	31.01.2023	5004126619	DJ,CRAIOVA,UNIRII,21	Energie activă	1,00	KWH	Estimare
110016897387	31.01.2023	5004126619	DJ,CRAIOVA,UNIRII,21	Energie activă	0,00	KWH	Regularizare
210000346973	05.04.2023	5004126619	DJ,CRAIOVA,UNIRII,21	Energie activă	0,00	KWH	Regularizare
210000351614	05.04.2023	5004126619	DJ,CRAIOVA,UNIRII,21	Energie activă	-1,00	KWH	Estimare
110017321670	07.04.2023	5004126619	DJ,CRAIOVA,UNIRII,21	Energie activă	1,00	KWH	Estimare
110017324687	07.04.2023	5004126619	DJ,CRAIOVA,UNIRII,21	Energie activă	0,00	KWH	Regularizare
130015751231	25.01.2023	5004126619	DJ,CRAIOVA,UNIRII,21	Energie activă	0,00	KWH	Regularizare
210000271007	26.01.2023	5004126619	DJ,CRAIOVA,UNIRII,21	Energie activă	0,00	KWH	Regularizare
110016897387	31.01.2023	5004126619	DJ,CRAIOVA,UNIRII,21	Energie activă	0,00	KWH	Regularizare
210000346973	05.04.2023	5004126619	DJ,CRAIOVA,UNIRII,21	Energie activă	0,00	KWH	Regularizare
110017324687	07.04.2023	5004126619	DJ,CRAIOVA,UNIRII,21	Energie activă	0,00	KWH	Regularizare
130015751231	25.01.2023	5004126619	DJ,CRAIOVA,UNIRII,21	Energie activă	0,00	KWH	Estimare
210000271007	26.01.2023	5004126619	DJ,CRAIOVA,UNIRII,21	Energie activă	0,00	KWH	Estimare
110016897387	31.01.2023	5004126619	DJ,CRAIOVA,UNIRII,21	Energie activă	0,00	KWH	Estimare
210000346973	05.04.2023	5004126619	DJ,CRAIOVA,UNIRII,21	Energie activă	0,00	KWH	Estimare
110017324687	07.04.2023	5004126619	DJ,CRAIOVA,UNIRII,21	Energie activă	0,00	KWH	Estimare
130016250742	27.04.2023	5004126619	DJ,CRAIOVA,UNIRII,21	Energie activă	0,00	KWH	Regularizare
130015751231	25.01.2023	5004126619	DJ,CRAIOVA,UNIRII,21	Energie activă	1,00	KWH	Estimare
210000271007	26.01.2023	5004126619	DJ,CRAIOVA,UNIRII,21	Energie activă	-1,00	KWH	Estimare
110016897387	31.01.2023	5004126619	DJ,CRAIOVA,UNIRII,21	Energie activă	1,00	KWH	Estimare
210000346973	05.04.2023	5004126619	DJ,CRAIOVA,UNIRII,21	Energie activă	-1,00	KWH	Estimare
110017324687	07.04.2023	5004126619	DJ,CRAIOVA,UNIRII,21	Energie activă	1,00	KWH	Estimare
130016250742	27.04.2023	5004126619	DJ,CRAIOVA,UNIRII,21	Energie activă	1,00	KWH	Regularizare
170014810478	24.02.2023	5004126619	DJ,CRAIOVA,UNIRII,21	Energie activă	1,00	KWH	Estimare
210000345210	04.04.2023	5004126619	DJ,CRAIOVA,UNIRII,21	Energie activă	-1,00	KWH	Estimare
110017327718	07.04.2023	5004126619	DJ,CRAIOVA,UNIRII,21	Energie activă	1,00	KWH	Estimare
130016250742	27.04.2023	5004126619	DJ,CRAIOVA,UNIRII,21	Energie activă	1,00	KWH	Regularizare
160015422743	27.03.2023	5004126619	DJ,CRAIOVA,UNIRII,21	Energie activă	1,00	KWH	Estimare
210000341967	04.04.2023	5004126619	DJ,CRAIOVA,UNIRII,21	Energie activă	-1,00	KWH	Estimare
110017330751	07.04.2023	5004126619	DJ,CRAIOVA,UNIRII,21	Energie activă	1,00	KWH	Estimare
130016250742	27.04.2023	5004126619	DJ,CRAIOVA,UNIRII,21	Energie activă	1,00	KWH	Regularizare
130016250742	27.04.2023	5004126619	DJ,CRAIOVA,UNIRII,21	Energie activă	2,00	KWH	Regularizare
190012043595	23.11.2022	5004126620	DJ,CRAIOVA,UNIRII,50	Energie activă	300,00	KWH	Estimare
110016615575	23.12.2022	5004126620	DJ,CRAIOVA,UNIRII,50	Energie activă	308,00	KWH	Regularizare
210000249489	27.12.2022	5004126620	DJ,CRAIOVA,UNIRII,50	Energie activă	-300,00	KWH	Estimare

22000086815	27.12.2022	5004126620	DJ,CRAIOVA,UNIRII,50	Energie activă	-308,00	KWH	Regularizare
110016671017	28.12.2022	5004126620	DJ,CRAIOVA,UNIRII,50	Energie activă	300,00	KWH	Estimare
110016680696	28.12.2022	5004126620	DJ,CRAIOVA,UNIRII,50	Energie activă	308,00	KWH	Regularizare
210000272824	26.01.2023	5004126620	DJ,CRAIOVA,UNIRII,50	Energie activă	-308,00	KWH	Regularizare
220000088902	26.01.2023	5004126620	DJ,CRAIOVA,UNIRII,50	Energie activă	-300,00	KWH	Estimare
110016675678	31.01.2023	5004126620	DJ,CRAIOVA,UNIRII,50	Energie activă	300,00	KWH	Estimare
110016886404	31.01.2023	5004126620	DJ,CRAIOVA,UNIRII,50	Energie activă	308,00	KWH	Regularizare
110016615575	23.12.2022	5004126620	DJ,CRAIOVA,UNIRII,50	Energie activă	79,00	KWH	Regularizare
220000086815	27.12.2022	5004126620	DJ,CRAIOVA,UNIRII,50	Energie activă	-79,00	KWH	Regularizare
110016680696	28.12.2022	5004126620	DJ,CRAIOVA,UNIRII,50	Energie activă	79,00	KWH	Regularizare
210000272824	26.01.2023	5004126620	DJ,CRAIOVA,UNIRII,50	Energie activă	-79,00	KWH	Regularizare
110016886404	31.01.2023	5004126620	DJ,CRAIOVA,UNIRII,50	Energie activă	79,00	KWH	Regularizare
110016615575	23.12.2022	5004126620	DJ,CRAIOVA,UNIRII,50	Energie activă	220,00	KWH	Estimare
220000086815	27.12.2022	5004126620	DJ,CRAIOVA,UNIRII,50	Energie activă	-220,00	KWH	Estimare
110016680696	28.12.2022	5004126620	DJ,CRAIOVA,UNIRII,50	Energie activă	220,00	KWH	Estimare
210000272824	26.01.2023	5004126620	DJ,CRAIOVA,UNIRII,50	Energie activă	-220,00	KWH	Estimare
110016886404	31.01.2023	5004126620	DJ,CRAIOVA,UNIRII,50	Energie activă	220,00	KWH	Estimare
130016100383	27.03.2023	5004126620	DJ,CRAIOVA,UNIRII,50	Energie activă	226,00	KWH	Regularizare
160015074772	25.01.2023	5004126620	DJ,CRAIOVA,UNIRII,50	Energie activă	145,00	KWH	Estimare
210000271078	26.01.2023	5004126620	DJ,CRAIOVA,UNIRII,50	Energie activă	-145,00	KWH	Estimare
110016897326	31.01.2023	5004126620	DJ,CRAIOVA,UNIRII,50	Energie activă	145,00	KWH	Estimare
130016100383	27.03.2023	5004126620	DJ,CRAIOVA,UNIRII,50	Energie activă	154,00	KWH	Regularizare
160015074772	25.01.2023	5004126620	DJ,CRAIOVA,UNIRII,50	Energie activă	155,00	KWH	Estimare
210000271078	26.01.2023	5004126620	DJ,CRAIOVA,UNIRII,50	Energie activă	-155,00	KWH	Estimare
110016897326	31.01.2023	5004126620	DJ,CRAIOVA,UNIRII,50	Energie activă	155,00	KWH	Estimare
130016100383	27.03.2023	5004126620	DJ,CRAIOVA,UNIRII,50	Energie activă	164,00	KWH	Regularizare
160015233739	24.02.2023	5004126620	DJ,CRAIOVA,UNIRII,50	Energie activă	300,00	KWH	Estimare
130016100383	27.03.2023	5004126620	DJ,CRAIOVA,UNIRII,50	Energie activă	319,00	KWH	Regularizare
130016100383	27.03.2023	5004126620	DJ,CRAIOVA,UNIRII,50	Energie activă	82,00	KWH	Regularizare
130016100383	27.03.2023	5004126620	DJ,CRAIOVA,UNIRII,50	Energie activă	214,00	KWH	Estimare
170015145814	27.04.2023	5004126620	DJ,CRAIOVA,UNIRII,50	Energie activă	209,00	KWH	Regularizare
170015145814	27.04.2023	5004126620	DJ,CRAIOVA,UNIRII,50	Energie activă	325,00	KWH	Regularizare
150014983933	23.11.2022	5004126621	DJ,CRAIOVA,BUCURESTI,11	Energie activă	104,00	KWH	Regularizare
210000249402	27.12.2022	5004126621	DJ,CRAIOVA,BUCURESTI,11	Energie activă	-104,00	KWH	Regularizare
110016671088	28.12.2022	5004126621	DJ,CRAIOVA,BUCURESTI,11	Energie activă	104,00	KWH	Regularizare
210000273957	26.01.2023	5004126621	DJ,CRAIOVA,BUCURESTI,11	Energie activă	-104,00	KWH	Regularizare

110016875749	31.01.2023	5004126621	DJ,CRAIOVA,BUCURESTI,11	Energie activă	104,00	KWH	Regularizare
150014983933	23.11.2022	5004126621	DJ,CRAIOVA,BUCURESTI,11	Energie activă	77,00	KWH	Estimare
210000249402	27.12.2022	5004126621	DJ,CRAIOVA,BUCURESTI,11	Energie activă	-77,00	KWH	Estimare
110016671088	28.12.2022	5004126621	DJ,CRAIOVA,BUCURESTI,11	Energie activă	77,00	KWH	Estimare
210000273957	26.01.2023	5004126621	DJ,CRAIOVA,BUCURESTI,11	Energie activă	-77,00	KWH	Estimare
110016875749	31.01.2023	5004126621	DJ,CRAIOVA,BUCURESTI,11	Energie activă	77,00	KWH	Estimare
170014810488	24.02.2023	5004126621	DJ,CRAIOVA,BUCURESTI,11	Energie activă	87,00	KWH	Regularizare
120015785124	23.12.2022	5004126621	DJ,CRAIOVA,BUCURESTI,11	Energie activă	170,00	KWH	Estimare
220000086753	27.12.2022	5004126621	DJ,CRAIOVA,BUCURESTI,11	Energie activă	-170,00	KWH	Estimare
110016680767	28.12.2022	5004126621	DJ,CRAIOVA,BUCURESTI,11	Energie activă	170,00	KWH	Estimare
210000272758	26.01.2023	5004126621	DJ,CRAIOVA,BUCURESTI,11	Energie activă	-170,00	KWH	Estimare
110016886475	31.01.2023	5004126621	DJ,CRAIOVA,BUCURESTI,11	Energie activă	170,00	KWH	Estimare
170014810488	24.02.2023	5004126621	DJ,CRAIOVA,BUCURESTI,11	Energie activă	185,00	KWH	Regularizare
130015751241	25.01.2023	5004126621	DJ,CRAIOVA,BUCURESTI,11	Energie activă	82,00	KWH	Estimare
210000270955	26.01.2023	5004126621	DJ,CRAIOVA,BUCURESTI,11	Energie activă	-82,00	KWH	Estimare
110016897397	31.01.2023	5004126621	DJ,CRAIOVA,BUCURESTI,11	Energie activă	82,00	KWH	Estimare
170014810488	24.02.2023	5004126621	DJ,CRAIOVA,BUCURESTI,11	Energie activă	93,00	KWH	Regularizare
130015751241	25.01.2023	5004126621	DJ,CRAIOVA,BUCURESTI,11	Energie activă	88,00	KWH	Estimare
210000270955	26.01.2023	5004126621	DJ,CRAIOVA,BUCURESTI,11	Energie activă	-88,00	KWH	Estimare
110016897397	31.01.2023	5004126621	DJ,CRAIOVA,BUCURESTI,11	Energie activă	88,00	KWH	Estimare
170014810488	24.02.2023	5004126621	DJ,CRAIOVA,BUCURESTI,11	Energie activă	99,00	KWH	Regularizare
170014810488	24.02.2023	5004126621	DJ,CRAIOVA,BUCURESTI,11	Energie activă	99,00	KWH	Regularizare
130016250752	27.04.2023	5004126621	DJ,CRAIOVA,BUCURESTI,11	Energie activă	82,00	KWH	Estimare
160015422753	27.03.2023	5004126621	DJ,CRAIOVA,BUCURESTI,11	Energie activă	94,00	KWH	Regularizare
130016250752	27.04.2023	5004126621	DJ,CRAIOVA,BUCURESTI,11	Energie activă	170,00	KWH	Estimare
130016250752	27.04.2023	5004126621	DJ,CRAIOVA,BUCURESTI,11	Energie activă	176,00	KWH	Regularizare
150014983889	23.11.2022	5004126622	DJ,CRAIOVA,Horia,1	Energie activă	194,00	KWH	Regularizare
210000249531	27.12.2022	5004126622	DJ,CRAIOVA,Horia,1	Energie activă	2.757,00	KWH	Regularizare
110016671044	28.12.2022	5004126622	DJ,CRAIOVA,Horia,1	Energie activă	-2.757,00	KWH	Regularizare
220000088876	26.01.2023	5004126622	DJ,CRAIOVA,Horia,1	Energie activă	2.757,00	KWH	Regularizare
110016875705	31.01.2023	5004126622	DJ,CRAIOVA,Horia,1	Energie activă	-2.757,00	KWH	Regularizare
150015145151	23.12.2022	5004126622	DJ,CRAIOVA,Horia,1	Energie activă	2.757,00	KWH	Regularizare
220000086827	27.12.2022	5004126622	DJ,CRAIOVA,Horia,1	Energie activă	0,00	KWH	Regularizare
110016680723	28.12.2022	5004126622	DJ,CRAIOVA,Horia,1	Energie activă	0,00	KWH	Regularizare
210000271811	26.01.2023	5004126622	DJ,CRAIOVA,Horia,1	Energie activă	0,00	KWH	Regularizare

110016886431	31.01.2023	5004126622	DJ,CRAIOVA,Horia,1	Energie activă	0,00	KWH	Regularizare
210000351630	05.04.2023	5004126622	DJ,CRAIOVA,Horia,1	Energie activă	0,00	KWH	Regularizare
110017321654	07.04.2023	5004126622	DJ,CRAIOVA,Horia,1	Energie activă	0,00	KWH	Regularizare
160015074799	25.01.2023	5004126622	DJ,CRAIOVA,Horia,1	Energie activă	0,00	KWH	Regularizare
210000270937	26.01.2023	5004126622	DJ,CRAIOVA,Horia,1	Energie activă	0,00	KWH	Regularizare
110016897353	31.01.2023	5004126622	DJ,CRAIOVA,Horia,1	Energie activă	0,00	KWH	Regularizare
210000346989	05.04.2023	5004126622	DJ,CRAIOVA,Horia,1	Energie activă	0,00	KWH	Regularizare
110017324671	07.04.2023	5004126622	DJ,CRAIOVA,Horia,1	Energie activă	0,00	KWH	Regularizare
160015074799	25.01.2023	5004126622	DJ,CRAIOVA,Horia,1	Energie activă	0,00	KWH	Regularizare
210000270937	26.01.2023	5004126622	DJ,CRAIOVA,Horia,1	Energie activă	0,00	KWH	Regularizare
110016897353	31.01.2023	5004126622	DJ,CRAIOVA,Horia,1	Energie activă	0,00	KWH	Regularizare
210000346989	05.04.2023	5004126622	DJ,CRAIOVA,Horia,1	Energie activă	0,00	KWH	Regularizare
110017324671	07.04.2023	5004126622	DJ,CRAIOVA,Horia,1	Energie activă	0,00	KWH	Regularizare
160015233766	24.02.2023	5004126622	DJ,CRAIOVA,Horia,1	Energie activă	0,00	KWH	Regularizare
210000343414	04.04.2023	5004126622	DJ,CRAIOVA,Horia,1	Energie activă	0,00	KWH	Regularizare
110017327702	07.04.2023	5004126622	DJ,CRAIOVA,Horia,1	Energie activă	0,00	KWH	Regularizare
160015422709	27.03.2023	5004126622	DJ,CRAIOVA,Horia,1	Energie activă	0,00	KWH	Regularizare
210000340934	04.04.2023	5004126622	DJ,CRAIOVA,Horia,1	Energie activă	0,00	KWH	Regularizare
110017330735	07.04.2023	5004126622	DJ,CRAIOVA,Horia,1	Energie activă	0,00	KWH	Regularizare
170015145842	27.04.2023	5004126622	DJ,CRAIOVA,Horia,1	Energie activă	6,00	KWH	Regularizare
150014983913	23.11.2022	5004126623	DJ,CRAIOVA,Alexandru Ioan Cuza,7	Energie activă	800,00	KWH	Regularizare
210000249470	27.12.2022	5004126623	DJ,CRAIOVA,Alexandru Ioan Cuza,7	Energie activă	-800,00	KWH	Regularizare
110016671068	28.12.2022	5004126623	DJ,CRAIOVA,Alexandru Ioan Cuza,7	Energie activă	800,00	KWH	Regularizare
220000088860	26.01.2023	5004126623	DJ,CRAIOVA,Alexandru Ioan Cuza,7	Energie activă	-800,00	KWH	Regularizare
110016675729	31.01.2023	5004126623	DJ,CRAIOVA,Alexandru Ioan Cuza,7	Energie activă	800,00	KWH	Regularizare
150015145175	23.12.2022	5004126623	DJ,CRAIOVA,Alexandru Ioan Cuza,7	Energie activă	700,00	KWH	Regularizare
220000086764	27.12.2022	5004126623	DJ,CRAIOVA,Alexandru Ioan Cuza,7	Energie activă	-700,00	KWH	Regularizare
110016680747	28.12.2022	5004126623	DJ,CRAIOVA,Alexandru Ioan Cuza,7	Energie activă	700,00	KWH	Regularizare
210000272777	26.01.2023	5004126623	DJ,CRAIOVA,Alexandru Ioan Cuza,7	Energie activă	-700,00	KWH	Regularizare
110016886455	31.01.2023	5004126623	DJ,CRAIOVA,Alexandru Ioan Cuza,7	Energie activă	700,00	KWH	Regularizare
210000351618	05.04.2023	5004126623	DJ,CRAIOVA,Alexandru Ioan Cuza,7	Energie activă	-700,00	KWH	Regularizare
110017321666	07.04.2023	5004126623	DJ,CRAIOVA,Alexandru Ioan Cuza,7	Energie activă	700,00	KWH	Regularizare
130015751221	25.01.2023	5004126623	DJ,CRAIOVA,Alexandru Ioan Cuza,7	Energie activă	361,00	KWH	Regularizare
210000271052	26.01.2023	5004126623	DJ,CRAIOVA,Alexandru Ioan Cuza,7	Energie activă	-361,00	KWH	Regularizare
110016897377	31.01.2023	5004126623	DJ,CRAIOVA,Alexandru Ioan Cuza,7	Energie activă	361,00	KWH	Regularizare
210000346977	05.04.2023	5004126623	DJ,CRAIOVA,Alexandru Ioan Cuza,7	Energie activă	-361,00	KWH	Regularizare

110017324683	07.04.2023	5004126623	DJ,CRAIOVA,Alexandru Ioan Cuza,7	Energie activă	361,00	KWH	Regularizare
130015751221	25.01.2023	5004126623	DJ,CRAIOVA,Alexandru Ioan Cuza,7	Energie activă	386,00	KWH	Regularizare
210000271052	26.01.2023	5004126623	DJ,CRAIOVA,Alexandru Ioan Cuza,7	Energie activă	-386,00	KWH	Regularizare
110016897377	31.01.2023	5004126623	DJ,CRAIOVA,Alexandru Ioan Cuza,7	Energie activă	386,00	KWH	Regularizare
210000346977	05.04.2023	5004126623	DJ,CRAIOVA,Alexandru Ioan Cuza,7	Energie activă	-386,00	KWH	Regularizare
110017324683	07.04.2023	5004126623	DJ,CRAIOVA,Alexandru Ioan Cuza,7	Energie activă	386,00	KWH	Regularizare
160015233790	24.02.2023	5004126623	DJ,CRAIOVA,Alexandru Ioan Cuza,7	Energie activă	972,00	KWH	Regularizare
210000344932	04.04.2023	5004126623	DJ,CRAIOVA,Alexandru Ioan Cuza,7	Energie activă	-972,00	KWH	Regularizare
110017327714	07.04.2023	5004126623	DJ,CRAIOVA,Alexandru Ioan Cuza,7	Energie activă	972,00	KWH	Regularizare
160015422733	27.03.2023	5004126623	DJ,CRAIOVA,Alexandru Ioan Cuza,7	Energie activă	1.135,00	KWH	Regularizare
210000341971	04.04.2023	5004126623	DJ,CRAIOVA,Alexandru Ioan Cuza,7	Energie activă	-1.135,00	KWH	Regularizare
110017330747	07.04.2023	5004126623	DJ,CRAIOVA,Alexandru Ioan Cuza,7	Energie activă	1.135,00	KWH	Regularizare
130016250732	27.04.2023	5004126623	DJ,CRAIOVA,Alexandru Ioan Cuza,7	Energie activă	1.207,00	KWH	Regularizare
150014983878	23.11.2022	5004126624	DJ,CRAIOVA,Romanescu Nicolae,1	Energie activă	0,00	KWH	Regularizare
210000249560	27.12.2022	5004126624	DJ,CRAIOVA,Romanescu Nicolae,1	Energie activă	0,00	KWH	Regularizare
110016671033	28.12.2022	5004126624	DJ,CRAIOVA,Romanescu Nicolae,1	Energie activă	0,00	KWH	Regularizare
22000088886	26.01.2023	5004126624	DJ,CRAIOVA,Romanescu Nicolae,1	Energie activă	0,00	KWH	Regularizare
110016875694	31.01.2023	5004126624	DJ,CRAIOVA,Romanescu Nicolae,1	Energie activă	0,00	KWH	Regularizare
150015145140	23.12.2022	5004126624	DJ,CRAIOVA,Romanescu Nicolae,1	Energie activă	0,00	KWH	Regularizare
210000241200	27.12.2022	5004126624	DJ,CRAIOVA,Romanescu Nicolae,1	Energie activă	4,00	KWH	Regularizare
110016680712	28.12.2022	5004126624	DJ,CRAIOVA,Romanescu Nicolae,1	Energie activă	-4,00	KWH	Regularizare
210000272808	26.01.2023	5004126624	DJ,CRAIOVA,Romanescu Nicolae,1	Energie activă	4,00	KWH	Regularizare
110016886420	31.01.2023	5004126624	DJ,CRAIOVA,Romanescu Nicolae,1	Energie activă	-4,00	KWH	Regularizare
210000351636	05.04.2023	5004126624	DJ,CRAIOVA,Romanescu Nicolae,1	Energie activă	4,00	KWH	Regularizare
110017321648	07.04.2023	5004126624	DJ,CRAIOVA,Romanescu Nicolae,1	Energie activă	-4,00	KWH	Regularizare
160015074788	25.01.2023	5004126624	DJ,CRAIOVA,Romanescu Nicolae,1	Energie activă	4,00	KWH	Regularizare
210000270990	26.01.2023	5004126624	DJ,CRAIOVA,Romanescu Nicolae,1	Energie activă	0,00	KWH	Regularizare
110016897342	31.01.2023	5004126624	DJ,CRAIOVA,Romanescu Nicolae,1	Energie activă	0,00	KWH	Regularizare
210000346995	05.04.2023	5004126624	DJ,CRAIOVA,Romanescu Nicolae,1	Energie activă	0,00	KWH	Regularizare
110017324665	07.04.2023	5004126624	DJ,CRAIOVA,Romanescu Nicolae,1	Energie activă	0,00	KWH	Regularizare
160015074788	25.01.2023	5004126624	DJ,CRAIOVA,Romanescu Nicolae,1	Energie activă	0,00	KWH	Regularizare
210000270990	26.01.2023	5004126624	DJ,CRAIOVA,Romanescu Nicolae,1	Energie activă	0,00	KWH	Regularizare
110016897342	31.01.2023	5004126624	DJ,CRAIOVA,Romanescu Nicolae,1	Energie activă	0,00	KWH	Regularizare
210000346995	05.04.2023	5004126624	DJ,CRAIOVA,Romanescu Nicolae,1	Energie activă	0,00	KWH	Regularizare
110017324665	07.04.2023	5004126624	DJ,CRAIOVA,Romanescu Nicolae,1	Energie activă	0,00	KWH	Regularizare
160015233755	24.02.2023	5004126624	DJ,CRAIOVA,Romanescu Nicolae,1	Energie activă	0,00	KWH	Regularizare

210000344949	04.04.2023	5004126624	DJ,CRAIOVA,Romanescu Nicolae,1	Energie activă	0,00	KWH	Regularizare
11001327696	07.04.2023	5004126624	DJ,CRAIOVA,Romanescu Nicolae,1	Energie activă	0,00	KWH	Regularizare
160015422698	27.03.2023	5004126624	DJ,CRAIOVA,Romanescu Nicolae,1	Energie activă	0,00	KWH	Regularizare
210000341990	04.04.2023	5004126624	DJ,CRAIOVA,Romanescu Nicolae,1	Energie activă	0,00	KWH	Regularizare
110017330728	07.04.2023	5004126624	DJ,CRAIOVA,Romanescu Nicolae,1	Energie activă	0,00	KWH	Regularizare
170015145831	27.04.2023	5004126624	DJ,CRAIOVA,Romanescu Nicolae,1	Energie activă	22,00	KWH	Regularizare
150014983885	23.11.2022	5004126625	DJ,CRAIOVA,Brazda lui Novac,1	Energie activă	26,00	KWH	Estimare
210000249535	27.12.2022	5004126625	DJ,CRAIOVA,Brazda lui Novac,1	Energie activă	-26,00	KWH	Estimare
110016671040	28.12.2022	5004126625	DJ,CRAIOVA,Brazda lui Novac,1	Energie activă	26,00	KWH	Estimare
160015074795	25.01.2023	5004126625	DJ,CRAIOVA,Brazda lui Novac,1	Energie activă	28,00	KWH	Regularizare
210000270983	26.01.2023	5004126625	DJ,CRAIOVA,Brazda lui Novac,1	Energie activă	-28,00	KWH	Regularizare
220000088880	26.01.2023	5004126625	DJ,CRAIOVA,Brazda lui Novac,1	Energie activă	-26,00	KWH	Estimare
110016875701	31.01.2023	5004126625	DJ,CRAIOVA,Brazda lui Novac,1	Energie activă	26,00	KWH	Estimare
110016897349	31.01.2023	5004126625	DJ,CRAIOVA,Brazda lui Novac,1	Energie activă	28,00	KWH	Regularizare
150015145147	23.12.2022	5004126625	DJ,CRAIOVA,Brazda lui Novac,1	Energie activă	26,00	KWH	Estimare
210000241183	27.12.2022	5004126625	DJ,CRAIOVA,Brazda lui Novac,1	Energie activă	-26,00	KWH	Estimare
110016680719	28.12.2022	5004126625	DJ,CRAIOVA,Brazda lui Novac,1	Energie activă	26,00	KWH	Estimare
160015074795	25.01.2023	5004126625	DJ,CRAIOVA,Brazda lui Novac,1	Energie activă	27,00	KWH	Regularizare
210000270983	26.01.2023	5004126625	DJ,CRAIOVA,Brazda lui Novac,1	Energie activă	-27,00	KWH	Regularizare
210000272802	26.01.2023	5004126625	DJ,CRAIOVA,Brazda lui Novac,1	Energie activă	-26,00	KWH	Estimare
110016886427	31.01.2023	5004126625	DJ,CRAIOVA,Brazda lui Novac,1	Energie activă	26,00	KWH	Estimare
110016897349	31.01.2023	5004126625	DJ,CRAIOVA,Brazda lui Novac,1	Energie activă	27,00	KWH	Regularizare
160015074795	25.01.2023	5004126625	DJ,CRAIOVA,Brazda lui Novac,1	Energie activă	13,00	KWH	Regularizare
210000270983	26.01.2023	5004126625	DJ,CRAIOVA,Brazda lui Novac,1	Energie activă	-13,00	KWH	Regularizare
110016897349	31.01.2023	5004126625	DJ,CRAIOVA,Brazda lui Novac,1	Energie activă	13,00	KWH	Regularizare
160015074795	25.01.2023	5004126625	DJ,CRAIOVA,Brazda lui Novac,1	Energie activă	12,00	KWH	Regularizare
210000270983	26.01.2023	5004126625	DJ,CRAIOVA,Brazda lui Novac,1	Energie activă	-12,00	KWH	Regularizare
110016897349	31.01.2023	5004126625	DJ,CRAIOVA,Brazda lui Novac,1	Energie activă	12,00	KWH	Regularizare
160015074795	25.01.2023	5004126625	DJ,CRAIOVA,Brazda lui Novac,1	Energie activă	3,00	KWH	Estimare
210000270983	26.01.2023	5004126625	DJ,CRAIOVA,Brazda lui Novac,1	Energie activă	-3,00	KWH	Estimare
110016897349	31.01.2023	5004126625	DJ,CRAIOVA,Brazda lui Novac,1	Energie activă	3,00	KWH	Estimare
170015145838	27.04.2023	5004126625	DJ,CRAIOVA,Brazda lui Novac,1	Energie activă	3,00	KWH	Regularizare
160015233762	24.02.2023	5004126625	DJ,CRAIOVA,Brazda lui Novac,1	Energie activă	26,00	KWH	Estimare
170015145838	27.04.2023	5004126625	DJ,CRAIOVA,Brazda lui Novac,1	Energie activă	28,00	KWH	Regularizare
160015422705	27.03.2023	5004126625	DJ,CRAIOVA,Brazda lui Novac,1	Energie activă	26,00	KWH	Estimare
170015145838	27.04.2023	5004126625	DJ,CRAIOVA,Brazda lui Novac,1	Energie activă	25,00	KWH	Regularizare

170015145838	27.04.2023	5004126625	DJ,CRAIOVA,Brazda Iui Novac,1	Energie activă	27,00	KWH	Regularizare
150014983926	23.11.2022	5004126626	DJ,CRAIOVA,Alexandru Ioan Cuza,1	Energie activă	2.818,00	KWH	Regularizare
210000249432	27.12.2022	5004126626	DJ,CRAIOVA,Alexandru Ioan Cuza,1	Energie activă	-2.818,00	KWH	Regularizare
110016671081	28.12.2022	5004126626	DJ,CRAIOVA,Alexandru Ioan Cuza,1	Energie activă	2.818,00	KWH	Regularizare
22000088848	26.01.2023	5004126626	DJ,CRAIOVA,Alexandru Ioan Cuza,1	Energie activă	-2.818,00	KWH	Regularizare
110016875742	31.01.2023	5004126626	DJ,CRAIOVA,Alexandru Ioan Cuza,1	Energie activă	2.818,00	KWH	Regularizare
120015785117	23.12.2022	5004126626	DJ,CRAIOVA,Alexandru Ioan Cuza,1	Energie activă	7.374,00	KWH	Regularizare
22000086778	27.12.2022	5004126626	DJ,CRAIOVA,Alexandru Ioan Cuza,1	Energie activă	-7.374,00	KWH	Regularizare
110016680760	28.12.2022	5004126626	DJ,CRAIOVA,Alexandru Ioan Cuza,1	Energie activă	7.374,00	KWH	Regularizare
210000272765	26.01.2023	5004126626	DJ,CRAIOVA,Alexandru Ioan Cuza,1	Energie activă	-7.374,00	KWH	Regularizare
110016886468	31.01.2023	5004126626	DJ,CRAIOVA,Alexandru Ioan Cuza,1	Energie activă	7.374,00	KWH	Regularizare
130015751234	25.01.2023	5004126626	DJ,CRAIOVA,Alexandru Ioan Cuza,1	Energie activă	5.842,00	KWH	Regularizare
210000271006	26.01.2023	5004126626	DJ,CRAIOVA,Alexandru Ioan Cuza,1	Energie activă	-5.842,00	KWH	Regularizare
110016897390	31.01.2023	5004126626	DJ,CRAIOVA,Alexandru Ioan Cuza,1	Energie activă	5.842,00	KWH	Regularizare
130015751234	25.01.2023	5004126626	DJ,CRAIOVA,Alexandru Ioan Cuza,1	Energie activă	5.842,00	KWH	Regularizare
210000271006	26.01.2023	5004126626	DJ,CRAIOVA,Alexandru Ioan Cuza,1	Energie activă	-6.231,00	KWH	Regularizare
110016897390	31.01.2023	5004126626	DJ,CRAIOVA,Alexandru Ioan Cuza,1	Energie activă	6.231,00	KWH	Regularizare
170014810481	24.02.2023	5004126626	DJ,CRAIOVA,Alexandru Ioan Cuza,1	Energie activă	4.852,00	KWH	Regularizare
160015422746	27.03.2023	5004126626	DJ,CRAIOVA,Alexandru Ioan Cuza,1	Energie activă	2.545,00	KWH	Regularizare
130016250745	27.04.2023	5004126626	DJ,CRAIOVA,Alexandru Ioan Cuza,1	Energie activă	2.656,00	KWH	Regularizare
150014983914	23.11.2022	5004126627	DJ,CRAIOVA,Oltet,1	Energie activă	1.629,00	KWH	Estimare
210000249469	27.12.2022	5004126627	DJ,CRAIOVA,Oltet,1	Energie activă	-1.629,00	KWH	Estimare
110016671069	28.12.2022	5004126627	DJ,CRAIOVA,Oltet,1	Energie activă	1.629,00	KWH	Estimare
130015751222	25.01.2023	5004126627	DJ,CRAIOVA,Oltet,1	Energie activă	2.013,00	KWH	Regularizare
210000271051	26.01.2023	5004126627	DJ,CRAIOVA,Oltet,1	Energie activă	-2.013,00	KWH	Regularizare
22000088859	26.01.2023	5004126627	DJ,CRAIOVA,Oltet,1	Energie activă	-1.629,00	KWH	Estimare
110016875730	31.01.2023	5004126627	DJ,CRAIOVA,Oltet,1	Energie activă	1.629,00	KWH	Estimare
110016897378	31.01.2023	5004126627	DJ,CRAIOVA,Oltet,1	Energie activă	2.013,00	KWH	Regularizare
150015145176	23.12.2022	5004126627	DJ,CRAIOVA,Oltet,1	Energie activă	1.629,00	KWH	Estimare
210000238694	27.12.2022	5004126627	DJ,CRAIOVA,Oltet,1	Energie activă	-1.629,00	KWH	Estimare
110016680748	28.12.2022	5004126627	DJ,CRAIOVA,Oltet,1	Energie activă	1.629,00	KWH	Estimare
130015751222	25.01.2023	5004126627	DJ,CRAIOVA,Oltet,1	Energie activă	1.948,00	KWH	Regularizare
210000271051	26.01.2023	5004126627	DJ,CRAIOVA,Oltet,1	Energie activă	-1.948,00	KWH	Regularizare
210000272776	26.01.2023	5004126627	DJ,CRAIOVA,Oltet,1	Energie activă	-1.629,00	KWH	Estimare
110016886456	31.01.2023	5004126627	DJ,CRAIOVA,Oltet,1	Energie activă	1.629,00	KWH	Estimare
110016897378	31.01.2023	5004126627	DJ,CRAIOVA,Oltet,1	Energie activă	1.948,00	KWH	Regularizare

130015751222	25.01.2023	5004126627	DJ,CRAIOVA,Oltet,1	Energie activă	454,00	KWH	Regularizare
210000271051	26.01.2023	5004126627	DJ,CRAIOVA,Oltet,1	Energie activă	-454,00	KWH	Regularizare
110016897378	31.01.2023	5004126627	DJ,CRAIOVA,Oltet,1	Energie activă	454,00	KWH	Regularizare
130015751222	25.01.2023	5004126627	DJ,CRAIOVA,Oltet,1	Energie activă	420,00	KWH	Estimare
210000271051	26.01.2023	5004126627	DJ,CRAIOVA,Oltet,1	Energie activă	-420,00	KWH	Estimare
110016897378	31.01.2023	5004126627	DJ,CRAIOVA,Oltet,1	Energie activă	420,00	KWH	Estimare
130016250733	27.04.2023	5004126627	DJ,CRAIOVA,Oltet,1	Energie activă	518,00	KWH	Regularizare
130015751222	25.01.2023	5004126627	DJ,CRAIOVA,Oltet,1	Energie activă	841,00	KWH	Estimare
210000271051	26.01.2023	5004126627	DJ,CRAIOVA,Oltet,1	Energie activă	-841,00	KWH	Estimare
110016897378	31.01.2023	5004126627	DJ,CRAIOVA,Oltet,1	Energie activă	841,00	KWH	Estimare
130016250733	27.04.2023	5004126627	DJ,CRAIOVA,Oltet,1	Energie activă	1.036,00	KWH	Regularizare
160015233791	24.02.2023	5004126627	DJ,CRAIOVA,Oltet,1	Energie activă	1.629,00	KWH	Estimare
130016250733	27.04.2023	5004126627	DJ,CRAIOVA,Oltet,1	Energie activă	2.007,00	KWH	Regularizare
160015422734	27.03.2023	5004126627	DJ,CRAIOVA,Oltet,1	Energie activă	1.629,00	KWH	Estimare
130016250733	27.04.2023	5004126627	DJ,CRAIOVA,Oltet,1	Energie activă	1.813,00	KWH	Regularizare
130016250733	27.04.2023	5004126627	DJ,CRAIOVA,Oltet,1	Energie activă	2.007,00	KWH	Regularizare
150014983897	23.11.2022	5004126628	DJ,CRAIOVA,Carada Eugeniu,1	Energie activă	1.093,00	KWH	Estimare
210000249511	27.12.2022	5004126628	DJ,CRAIOVA,Carada Eugeniu,1	Energie activă	-1.093,00	KWH	Estimare
110016671052	28.12.2022	5004126628	DJ,CRAIOVA,Carada Eugeniu,1	Energie activă	1.093,00	KWH	Estimare
160015074807	25.01.2023	5004126628	DJ,CRAIOVA,Carada Eugeniu,1	Energie activă	1.517,00	KWH	Regularizare
210000270931	26.01.2023	5004126628	DJ,CRAIOVA,Carada Eugeniu,1	Energie activă	-1.517,00	KWH	Regularizare
220000088869	26.01.2023	5004126628	DJ,CRAIOVA,Carada Eugeniu,1	Energie activă	-1.093,00	KWH	Estimare
110016875713	31.01.2023	5004126628	DJ,CRAIOVA,Carada Eugeniu,1	Energie activă	1.093,00	KWH	Estimare
110016897361	31.01.2023	5004126628	DJ,CRAIOVA,Carada Eugeniu,1	Energie activă	1.517,00	KWH	Regularizare
150015145159	23.12.2022	5004126628	DJ,CRAIOVA,Carada Eugeniu,1	Energie activă	1.093,00	KWH	Estimare
210000241165	27.12.2022	5004126628	DJ,CRAIOVA,Carada Eugeniu,1	Energie activă	-1.093,00	KWH	Estimare
110016680731	28.12.2022	5004126628	DJ,CRAIOVA,Carada Eugeniu,1	Energie activă	1.093,00	KWH	Estimare
160015074807	25.01.2023	5004126628	DJ,CRAIOVA,Carada Eugeniu,1	Energie activă	1.468,00	KWH	Regularizare
210000270931	26.01.2023	5004126628	DJ,CRAIOVA,Carada Eugeniu,1	Energie activă	-1.468,00	KWH	Regularizare
210000272792	26.01.2023	5004126628	DJ,CRAIOVA,Carada Eugeniu,1	Energie activă	-1.093,00	KWH	Estimare
110016886439	31.01.2023	5004126628	DJ,CRAIOVA,Carada Eugeniu,1	Energie activă	1.093,00	KWH	Estimare
110016897361	31.01.2023	5004126628	DJ,CRAIOVA,Carada Eugeniu,1	Energie activă	1.468,00	KWH	Regularizare
160015074807	25.01.2023	5004126628	DJ,CRAIOVA,Carada Eugeniu,1	Energie activă	391,00	KWH	Regularizare
210000270931	26.01.2023	5004126628	DJ,CRAIOVA,Carada Eugeniu,1	Energie activă	-391,00	KWH	Regularizare
110016897361	31.01.2023	5004126628	DJ,CRAIOVA,Carada Eugeniu,1	Energie activă	391,00	KWH	Regularizare
160015074807	25.01.2023	5004126628	DJ,CRAIOVA,Carada Eugeniu,1	Energie activă	247,00	KWH	Estimare

210000270931	26.01.2023	5004126628	DJ,CRAIOVA,Carada Eugeniu,1	Energie activă	-247,00	KWH	Estimare
110016897361	31.01.2023	5004126628	DJ,CRAIOVA,Carada Eugeniu,1	Energie activă	247,00	KWH	Estimare
130016250716	27.04.2023	5004126628	DJ,CRAIOVA,Carada Eugeniu,1	Energie activă	343,00	KWH	Regularizare
160015074807	25.01.2023	5004126628	DJ,CRAIOVA,Carada Eugeniu,1	Energie activă	564,00	KWH	Estimare
210000270931	26.01.2023	5004126628	DJ,CRAIOVA,Carada Eugeniu,1	Energie activă	-564,00	KWH	Estimare
110016897361	31.01.2023	5004126628	DJ,CRAIOVA,Carada Eugeniu,1	Energie activă	564,00	KWH	Estimare
130016250716	27.04.2023	5004126628	DJ,CRAIOVA,Carada Eugeniu,1	Energie activă	783,00	KWH	Regularizare
160015233774	24.02.2023	5004126628	DJ,CRAIOVA,Carada Eugeniu,1	Energie activă	1.093,00	KWH	Estimare
130016250716	27.04.2023	5004126628	DJ,CRAIOVA,Carada Eugeniu,1	Energie activă	1.518,00	KWH	Regularizare
160015422717	27.03.2023	5004126628	DJ,CRAIOVA,Carada Eugeniu,1	Energie activă	1.093,00	KWH	Estimare
130016250716	27.04.2023	5004126628	DJ,CRAIOVA,Carada Eugeniu,1	Energie activă	1.371,00	KWH	Regularizare
130016250716	27.04.2023	5004126628	DJ,CRAIOVA,Carada Eugeniu,1	Energie activă	1.518,00	KWH	Regularizare
150014983893	23.11.2022	5004126629	DJ,CRAIOVA,Marcu Duiuiu, arhitect,1	Energie activă	612,00	KWH	Regularizare
210000249514	27.12.2022	5004126629	DJ,CRAIOVA,Marcu Duiuiu, arhitect,1	Energie activă	-612,00	KWH	Regularizare
110016671048	28.12.2022	5004126629	DJ,CRAIOVA,Marcu Duiuiu, arhitect,1	Energie activă	612,00	KWH	Regularizare
220000088872	26.01.2023	5004126629	DJ,CRAIOVA,Marcu Duiuiu, arhitect,1	Energie activă	-612,00	KWH	Regularizare
110016875709	31.01.2023	5004126629	DJ,CRAIOVA,Marcu Duiuiu, arhitect,1	Energie activă	612,00	KWH	Regularizare
150015145155	23.12.2022	5004126629	DJ,CRAIOVA,Marcu Duiuiu, arhitect,1	Energie activă	708,00	KWH	Regularizare
210000241176	27.12.2022	5004126629	DJ,CRAIOVA,Marcu Duiuiu, arhitect,1	Energie activă	-708,00	KWH	Regularizare
110016680727	28.12.2022	5004126629	DJ,CRAIOVA,Marcu Duiuiu, arhitect,1	Energie activă	708,00	KWH	Regularizare
210000272795	26.01.2023	5004126629	DJ,CRAIOVA,Marcu Duiuiu, arhitect,1	Energie activă	-708,00	KWH	Regularizare
110016886435	31.01.2023	5004126629	DJ,CRAIOVA,Marcu Duiuiu, arhitect,1	Energie activă	708,00	KWH	Regularizare
160015074803	25.01.2023	5004126629	DJ,CRAIOVA,Marcu Duiuiu, arhitect,1	Energie activă	350,00	KWH	Estimare
210000270934	26.01.2023	5004126629	DJ,CRAIOVA,Marcu Duiuiu, arhitect,1	Energie activă	-350,00	KWH	Estimare
110016897357	31.01.2023	5004126629	DJ,CRAIOVA,Marcu Duiuiu, arhitect,1	Energie activă	350,00	KWH	Estimare
160015233770	24.02.2023	5004126629	DJ,CRAIOVA,Marcu Duiuiu, arhitect,1	Energie activă	411,00	KWH	Regularizare
160015074803	25.01.2023	5004126629	DJ,CRAIOVA,Marcu Duiuiu, arhitect,1	Energie activă	374,00	KWH	Estimare
210000270934	26.01.2023	5004126629	DJ,CRAIOVA,Marcu Duiuiu, arhitect,1	Energie activă	-374,00	KWH	Estimare
110016897357	31.01.2023	5004126629	DJ,CRAIOVA,Marcu Duiuiu, arhitect,1	Energie activă	374,00	KWH	Estimare
160015233770	24.02.2023	5004126629	DJ,CRAIOVA,Marcu Duiuiu, arhitect,1	Energie activă	438,00	KWH	Regularizare
160015233770	24.02.2023	5004126629	DJ,CRAIOVA,Marcu Duiuiu, arhitect,1	Energie activă	848,00	KWH	Regularizare
160015422713	27.03.2023	5004126629	DJ,CRAIOVA,Marcu Duiuiu, arhitect,1	Energie activă	0,00	KWH	Regularizare
160015422713	27.03.2023	5004126629	DJ,CRAIOVA,Marcu Duiuiu, arhitect,1	Energie activă	233,00	KWH	Estimare
170015145846	27.04.2023	5004126629	DJ,CRAIOVA,Marcu Duiuiu, arhitect,1	Energie activă	193,00	KWH	Regularizare
170015145846	27.04.2023	5004126629	DJ,CRAIOVA,Marcu Duiuiu, arhitect,1	Energie activă	666,00	KWH	Regularizare
150014983890	23.11.2022	5004126630	DJ,CRAIOVA,Piata Garii,1	Energie activă	1.527,00	KWH	Regularizare

210000249530	27.12.2022	5004126630	DJ,CRAIOVA,Piata Garii,1	Energie activă	-1.527,00	KWH	Regularizare
110016671045	28.12.2022	5004126630	DJ,CRAIOVA,Piata Garii,1	Energie activă	1.527,00	KWH	Regularizare
220000088875	26.01.2023	5004126630	DJ,CRAIOVA,Piata Garii,1	Energie activă	-1.527,00	KWH	Regularizare
110016875706	31.01.2023	5004126630	DJ,CRAIOVA,Piata Garii,1	Energie activă	1.527,00	KWH	Regularizare
150015145152	23.12.2022	5004126630	DJ,CRAIOVA,Piata Garii,1	Energie activă	577,00	KWH	Regularizare
210000241179	27.12.2022	5004126630	DJ,CRAIOVA,Piata Garii,1	Energie activă	-577,00	KWH	Regularizare
110016680724	28.12.2022	5004126630	DJ,CRAIOVA,Piata Garii,1	Energie activă	577,00	KWH	Regularizare
210000272798	26.01.2023	5004126630	DJ,CRAIOVA,Piata Garii,1	Energie activă	-577,00	KWH	Regularizare
110016886432	31.01.2023	5004126630	DJ,CRAIOVA,Piata Garii,1	Energie activă	577,00	KWH	Regularizare
210000351629	05.04.2023	5004126630	DJ,CRAIOVA,Piata Garii,1	Energie activă	-577,00	KWH	Regularizare
110017321655	07.04.2023	5004126630	DJ,CRAIOVA,Piata Garii,1	Energie activă	577,00	KWH	Regularizare
160015074800	25.01.2023	5004126630	DJ,CRAIOVA,Piata Garii,1	Energie activă	452,00	KWH	Regularizare
210000270936	26.01.2023	5004126630	DJ,CRAIOVA,Piata Garii,1	Energie activă	-452,00	KWH	Regularizare
1100168897354	31.01.2023	5004126630	DJ,CRAIOVA,Piata Garii,1	Energie activă	452,00	KWH	Regularizare
210000346988	05.04.2023	5004126630	DJ,CRAIOVA,Piata Garii,1	Energie activă	-452,00	KWH	Regularizare
110017324672	07.04.2023	5004126630	DJ,CRAIOVA,Piata Garii,1	Energie activă	452,00	KWH	Regularizare
160015074800	25.01.2023	5004126630	DJ,CRAIOVA,Piata Garii,1	Energie activă	483,00	KWH	Regularizare
210000270936	26.01.2023	5004126630	DJ,CRAIOVA,Piata Garii,1	Energie activă	-483,00	KWH	Regularizare
110016897354	31.01.2023	5004126630	DJ,CRAIOVA,Piata Garii,1	Energie activă	483,00	KWH	Regularizare
210000346988	05.04.2023	5004126630	DJ,CRAIOVA,Piata Garii,1	Energie activă	-483,00	KWH	Regularizare
110017324672	07.04.2023	5004126630	DJ,CRAIOVA,Piata Garii,1	Energie activă	483,00	KWH	Regularizare
160015233767	24.02.2023	5004126630	DJ,CRAIOVA,Piata Garii,1	Energie activă	923,00	KWH	Regularizare
210000344945	04.04.2023	5004126630	DJ,CRAIOVA,Piata Garii,1	Energie activă	-923,00	KWH	Regularizare
110017327703	07.04.2023	5004126630	DJ,CRAIOVA,Piata Garii,1	Energie activă	923,00	KWH	Regularizare
160015422710	27.03.2023	5004126630	DJ,CRAIOVA,Piata Garii,1	Energie activă	865,00	KWH	Regularizare
210000341984	04.04.2023	5004126630	DJ,CRAIOVA,Piata Garii,1	Energie activă	-865,00	KWH	Regularizare
110017330736	07.04.2023	5004126630	DJ,CRAIOVA,Piata Garii,1	Energie activă	865,00	KWH	Regularizare
170015145843	27.04.2023	5004126630	DJ,CRAIOVA,Piata Garii,1	Energie activă	776,00	KWH	Regularizare
150014983934	23.11.2022	5004126631	DJ,CRAIOVA, Stirbei Voda, 1	Energie activă	22.291,00	KWH	Regularizare
210000249401	27.12.2022	5004126631	DJ,CRAIOVA, Stirbei Voda, 1	Energie activă	-22.291,00	KWH	Regularizare
110016671089	28.12.2022	5004126631	DJ,CRAIOVA, Stirbei Voda, 1	Energie activă	22.291,00	KWH	Regularizare
220000088847	26.01.2023	5004126631	DJ,CRAIOVA, Stirbei Voda, 1	Energie activă	-22.291,00	KWH	Regularizare
110016875750	31.01.2023	5004126631	DJ,CRAIOVA, Stirbei Voda, 1	Energie activă	22.291,00	KWH	Regularizare
120015785125	23.12.2022	5004126631	DJ,CRAIOVA, Stirbei Voda, 1	Energie activă	30.660,00	KWH	Regularizare
220000086752	27.12.2022	5004126631	DJ,CRAIOVA, Stirbei Voda, 1	Energie activă	-30.660,00	KWH	Regularizare
110016680768	28.12.2022	5004126631	DJ,CRAIOVA, Stirbei Voda, 1	Energie activă	30.660,00	KWH	Regularizare

210000272757	26.01.2023	5004126631	DJ,CRAIOVA, Stirbei Voda, 1	Energie activă	-30.660,00	KWH	Regularizare
110016886476	31.01.2023	5004126631	DJ,CRAIOVA, Stirbei Voda, 1	Energie activă	30.660,00	KWH	Regularizare
130015751242	25.01.2023	5004126631	DJ,CRAIOVA, Stirbei Voda, 1	Energie activă	24.319,00	KWH	Regularizare
210000270954	26.01.2023	5004126631	DJ,CRAIOVA, Stirbei Voda, 1	Energie activă	-24.319,00	KWH	Regularizare
110016897398	31.01.2023	5004126631	DJ,CRAIOVA, Stirbei Voda, 1	Energie activă	24.319,00	KWH	Regularizare
130015751242	25.01.2023	5004126631	DJ,CRAIOVA, Stirbei Voda, 1	Energie activă	25.941,00	KWH	Regularizare
210000270954	26.01.2023	5004126631	DJ,CRAIOVA, Stirbei Voda, 1	Energie activă	-25.941,00	KWH	Regularizare
110016897398	31.01.2023	5004126631	DJ,CRAIOVA, Stirbei Voda, 1	Energie activă	25.941,00	KWH	Regularizare
170014810489	24.02.2023	5004126631	DJ,CRAIOVA, Stirbei Voda, 1	Energie activă	45.976,00	KWH	Regularizare
160015422754	27.03.2023	5004126631	DJ,CRAIOVA, Stirbei Voda, 1	Energie activă	40.677,00	KWH	Regularizare
130016250753	27.04.2023	5004126631	DJ,CRAIOVA, Stirbei Voda, 1	Energie activă	30.267,00	KWH	Regularizare
150014983911	23.11.2022	5004126632	DJ,CRAIOVA, UNIRII, 45	Energie activă	5.144,00	KWH	Regularizare
210000246818	27.12.2022	5004126632	DJ,CRAIOVA, UNIRII, 45	Energie activă	-5.144,00	KWH	Regularizare
110016671066	28.12.2022	5004126632	DJ,CRAIOVA, UNIRII, 45	Energie activă	5.144,00	KWH	Regularizare
210000273966	26.01.2023	5004126632	DJ,CRAIOVA, UNIRII, 45	Energie activă	-5.144,00	KWH	Regularizare
110016875727	31.01.2023	5004126632	DJ,CRAIOVA, UNIRII, 45	Energie activă	5.144,00	KWH	Regularizare
150015145173	23.12.2022	5004126632	DJ,CRAIOVA, UNIRII, 45	Energie activă	4.678,00	KWH	Regularizare
210000241146	27.12.2022	5004126632	DJ,CRAIOVA, UNIRII, 45	Energie activă	-4.678,00	KWH	Regularizare
110016680745	28.12.2022	5004126632	DJ,CRAIOVA, UNIRII, 45	Energie activă	4.678,00	KWH	Regularizare
210000272779	26.01.2023	5004126632	DJ,CRAIOVA, UNIRII, 45	Energie activă	-4.678,00	KWH	Regularizare
110016886453	31.01.2023	5004126632	DJ,CRAIOVA, UNIRII, 45	Energie activă	4.678,00	KWH	Regularizare
130015751219	25.01.2023	5004126632	DJ,CRAIOVA, UNIRII, 45	Energie activă	2.097,00	KWH	Regularizare
210000271054	26.01.2023	5004126632	DJ,CRAIOVA, UNIRII, 45	Energie activă	-2.097,00	KWH	Regularizare
110016897375	31.01.2023	5004126632	DJ,CRAIOVA, UNIRII, 45	Energie activă	2.097,00	KWH	Regularizare
130015751219	25.01.2023	5004126632	DJ,CRAIOVA, UNIRII, 45	Energie activă	2.237,00	KWH	Regularizare
210000271054	26.01.2023	5004126632	DJ,CRAIOVA, UNIRII, 45	Energie activă	-2.237,00	KWH	Regularizare
110016897375	31.01.2023	5004126632	DJ,CRAIOVA, UNIRII, 45	Energie activă	2.237,00	KWH	Regularizare
160015233788	24.02.2023	5004126632	DJ,CRAIOVA, UNIRII, 45	Energie activă	4.146,00	KWH	Regularizare
160015422731	27.03.2023	5004126632	DJ,CRAIOVA, UNIRII, 45	Energie activă	3.562,00	KWH	Regularizare
130016250730	27.04.2023	5004126632	DJ,CRAIOVA, UNIRII, 45	Energie activă	3.977,00	KWH	Regularizare
190012043604	23.11.2022	5004126633	DJ,CRAIOVA, Dojului, 1	Energie activă	217,00	KWH	Estimare
210000249459	27.12.2022	5004126633	DJ,CRAIOVA, Dojului, 1	Energie activă	-217,00	KWH	Estimare
110016671026	28.12.2022	5004126633	DJ,CRAIOVA, Dojului, 1	Energie activă	217,00	KWH	Estimare
220000088893	26.01.2023	5004126633	DJ,CRAIOVA, Dojului, 1	Energie activă	-217,00	KWH	Estimare
110016875687	31.01.2023	5004126633	DJ,CRAIOVA, Dojului, 1	Energie activă	217,00	KWH	Estimare
160015233748	24.02.2023	5004126633	DJ,CRAIOVA, Dojului, 1	Energie activă	215,00	KWH	Regularizare

110016615584	23.12.2022	5004126633	DJ,CRAIOVA,Doilului,1	Energie activă	217,00	KWH	Estimare
22000086787	27.12.2022	5004126633	DJ,CRAIOVA,Doilului,1	Energie activă	-217,00	KWH	Estimare
110016680705	28.12.2022	5004126633	DJ,CRAIOVA,Doilului,1	Energie activă	217,00	KWH	Estimare
210000272815	26.01.2023	5004126633	DJ,CRAIOVA,Doilului,1	Energie activă	-217,00	KWH	Estimare
110016886413	31.01.2023	5004126633	DJ,CRAIOVA,Doilului,1	Energie activă	217,00	KWH	Estimare
160015233748	24.02.2023	5004126633	DJ,CRAIOVA,Doilului,1	Energie activă	208,00	KWH	Regularizare
160015074781	25.01.2023	5004126633	DJ,CRAIOVA,Doilului,1	Energie activă	105,00	KWH	Estimare
210000271040	26.01.2023	5004126633	DJ,CRAIOVA,Doilului,1	Energie activă	-105,00	KWH	Estimare
110016887335	31.01.2023	5004126633	DJ,CRAIOVA,Doilului,1	Energie activă	105,00	KWH	Estimare
160015233748	24.02.2023	5004126633	DJ,CRAIOVA,Doilului,1	Energie activă	104,00	KWH	Regularizare
160015074781	25.01.2023	5004126633	DJ,CRAIOVA,Doilului,1	Energie activă	112,00	KWH	Estimare
210000271040	26.01.2023	5004126633	DJ,CRAIOVA,Doilului,1	Energie activă	-112,00	KWH	Estimare
110016887335	31.01.2023	5004126633	DJ,CRAIOVA,Doilului,1	Energie activă	112,00	KWH	Estimare
160015233748	24.02.2023	5004126633	DJ,CRAIOVA,Doilului,1	Energie activă	111,00	KWH	Regularizare
160015233748	24.02.2023	5004126633	DJ,CRAIOVA,Doilului,1	Energie activă	28,00	KWH	Regularizare
160015233748	24.02.2023	5004126633	DJ,CRAIOVA,Doilului,1	Energie activă	189,00	KWH	Estimare
170015145823	27.04.2023	5004126633	DJ,CRAIOVA,Doilului,1	Energie activă	190,00	KWH	Regularizare
130016100392	27.03.2023	5004126633	DJ,CRAIOVA,Doilului,1	Energie activă	217,00	KWH	Estimare
170015145823	27.04.2023	5004126633	DJ,CRAIOVA,Doilului,1	Energie activă	197,00	KWH	Regularizare
170015145823	27.04.2023	5004126633	DJ,CRAIOVA,Doilului,1	Energie activă	217,00	KWH	Regularizare
190012043609	23.11.2022	5004126634	DJ,CRAIOVA,Romanescu Nicolae,1	Energie activă	8.806,00	KWH	Regularizare
210000246810	27.12.2022	5004126634	DJ,CRAIOVA,Romanescu Nicolae,1	Energie activă	-8.806,00	KWH	Regularizare
110016671031	28.12.2022	5004126634	DJ,CRAIOVA,Romanescu Nicolae,1	Energie activă	8.806,00	KWH	Regularizare
220000088888	26.01.2023	5004126634	DJ,CRAIOVA,Romanescu Nicolae,1	Energie activă	-8.806,00	KWH	Regularizare
110016875692	31.01.2023	5004126634	DJ,CRAIOVA,Romanescu Nicolae,1	Energie activă	8.806,00	KWH	Regularizare
150015145138	23.12.2022	5004126634	DJ,CRAIOVA,Romanescu Nicolae,1	Energie activă	9.682,00	KWH	Regularizare
210000241202	27.12.2022	5004126634	DJ,CRAIOVA,Romanescu Nicolae,1	Energie activă	-9.682,00	KWH	Regularizare
110016680710	28.12.2022	5004126634	DJ,CRAIOVA,Romanescu Nicolae,1	Energie activă	9.682,00	KWH	Regularizare
210000272810	26.01.2023	5004126634	DJ,CRAIOVA,Romanescu Nicolae,1	Energie activă	-9.682,00	KWH	Regularizare
110016886418	31.01.2023	5004126634	DJ,CRAIOVA,Romanescu Nicolae,1	Energie activă	9.682,00	KWH	Regularizare
160015074786	25.01.2023	5004126634	DJ,CRAIOVA,Romanescu Nicolae,1	Energie activă	5.629,00	KWH	Regularizare
210000271035	26.01.2023	5004126634	DJ,CRAIOVA,Romanescu Nicolae,1	Energie activă	-5.629,00	KWH	Regularizare
1100168897340	31.01.2023	5004126634	DJ,CRAIOVA,Romanescu Nicolae,1	Energie activă	5.629,00	KWH	Regularizare
160015074786	25.01.2023	5004126634	DJ,CRAIOVA,Romanescu Nicolae,1	Energie activă	6.004,00	KWH	Regularizare
210000271035	26.01.2023	5004126634	DJ,CRAIOVA,Romanescu Nicolae,1	Energie activă	-6.004,00	KWH	Regularizare
1100168897340	31.01.2023	5004126634	DJ,CRAIOVA,Romanescu Nicolae,1	Energie activă	6.004,00	KWH	Regularizare

160015233753	24.02.2023	5004126634	DJ,CRAIOVA,Romanescu Nicolae,1	Energie activă	12.063,00	KWH	Regularizare
160015422696	27.03.2023	5004126634	DJ,CRAIOVA,Romanescu Nicolae,1	Energie activă	10.946,00	KWH	Regularizare
170015145829	27.04.2023	5004126634	DJ,CRAIOVA,Romanescu Nicolae,1	Energie activă	11.436,00	KWH	Regularizare
190012043599	23.11.2022	5004126635	DJ,CRAIOVA, Stirbei Voda,1	Energie activă	136,00	KWH	Estimare
110016615579	23.12.2022	5004126635	DJ,CRAIOVA, Stirbei Voda,1	Energie activă	139,00	KWH	Regularizare
210000249485	27.12.2022	5004126635	DJ,CRAIOVA, Stirbei Voda,1	Energie activă	-139,00	KWH	Estimare
220000086811	27.12.2022	5004126635	DJ,CRAIOVA, Stirbei Voda,1	Energie activă	-136,00	KWH	Regularizare
110016671021	28.12.2022	5004126635	DJ,CRAIOVA, Stirbei Voda,1	Energie activă	136,00	KWH	Estimare
110016680700	28.12.2022	5004126635	DJ,CRAIOVA, Stirbei Voda,1	Energie activă	139,00	KWH	Regularizare
210000272820	26.01.2023	5004126635	DJ,CRAIOVA, Stirbei Voda,1	Energie activă	-139,00	KWH	Regularizare
220000088898	26.01.2023	5004126635	DJ,CRAIOVA, Stirbei Voda,1	Energie activă	-136,00	KWH	Estimare
110016875682	31.01.2023	5004126635	DJ,CRAIOVA, Stirbei Voda,1	Energie activă	136,00	KWH	Estimare
110016886408	31.01.2023	5004126635	DJ,CRAIOVA, Stirbei Voda,1	Energie activă	139,00	KWH	Regularizare
210000351638	05.04.2023	5004126635	DJ,CRAIOVA, Stirbei Voda,1	Energie activă	-139,00	KWH	Regularizare
110017321646	07.04.2023	5004126635	DJ,CRAIOVA, Stirbei Voda,1	Energie activă	139,00	KWH	Regularizare
110016615579	23.12.2022	5004126635	DJ,CRAIOVA, Stirbei Voda,1	Energie activă	4,00	KWH	Regularizare
220000086811	27.12.2022	5004126635	DJ,CRAIOVA, Stirbei Voda,1	Energie activă	-4,00	KWH	Regularizare
110016680700	28.12.2022	5004126635	DJ,CRAIOVA, Stirbei Voda,1	Energie activă	4,00	KWH	Regularizare
210000272820	26.01.2023	5004126635	DJ,CRAIOVA, Stirbei Voda,1	Energie activă	-4,00	KWH	Regularizare
110016886408	31.01.2023	5004126635	DJ,CRAIOVA, Stirbei Voda,1	Energie activă	4,00	KWH	Regularizare
210000351638	05.04.2023	5004126635	DJ,CRAIOVA, Stirbei Voda,1	Energie activă	-4,00	KWH	Regularizare
110017321646	07.04.2023	5004126635	DJ,CRAIOVA, Stirbei Voda,1	Energie activă	4,00	KWH	Regularizare
110016615579	23.12.2022	5004126635	DJ,CRAIOVA, Stirbei Voda,1	Energie activă	4,00	KWH	Regularizare
220000086811	27.12.2022	5004126635	DJ,CRAIOVA, Stirbei Voda,1	Energie activă	131,00	KWH	Estimare
110016680700	28.12.2022	5004126635	DJ,CRAIOVA, Stirbei Voda,1	Energie activă	-131,00	KWH	Estimare
210000272820	26.01.2023	5004126635	DJ,CRAIOVA, Stirbei Voda,1	Energie activă	131,00	KWH	Estimare
110016886408	31.01.2023	5004126635	DJ,CRAIOVA, Stirbei Voda,1	Energie activă	-131,00	KWH	Estimare
210000351638	05.04.2023	5004126635	DJ,CRAIOVA, Stirbei Voda,1	Energie activă	131,00	KWH	Estimare
110017321646	07.04.2023	5004126635	DJ,CRAIOVA, Stirbei Voda,1	Energie activă	-131,00	KWH	Estimare
170015145818	27.04.2023	5004126635	DJ,CRAIOVA, Stirbei Voda,1	Energie activă	131,00	KWH	Estimare
160015074776	25.01.2023	5004126635	DJ,CRAIOVA, Stirbei Voda,1	Energie activă	66,00	KWH	Regularizare
210000271075	26.01.2023	5004126635	DJ,CRAIOVA, Stirbei Voda,1	Energie activă	-66,00	KWH	Estimare
110016897330	31.01.2023	5004126635	DJ,CRAIOVA, Stirbei Voda,1	Energie activă	66,00	KWH	Estimare
210000346997	05.04.2023	5004126635	DJ,CRAIOVA, Stirbei Voda,1	Energie activă	-66,00	KWH	Estimare
110017324663	07.04.2023	5004126635	DJ,CRAIOVA, Stirbei Voda,1	Energie activă	66,00	KWH	Estimare
170015145818	27.04.2023	5004126635	DJ,CRAIOVA, Stirbei Voda,1	Energie activă	68,00	KWH	Regularizare

160015074776	25.01.2023	5004126635	DJ,CRAIOVA, Stirbei Voda,1	Energie activă	70,00	KWH	Estimare
210000271075	26.01.2023	5004126635	DJ,CRAIOVA, Stirbei Voda,1	Energie activă	-70,00	KWH	Estimare
110016897330	31.01.2023	5004126635	DJ,CRAIOVA, Stirbei Voda,1	Energie activă	70,00	KWH	Estimare
210000346997	05.04.2023	5004126635	DJ,CRAIOVA, Stirbei Voda,1	Energie activă	-70,00	KWH	Estimare
110017324663	07.04.2023	5004126635	DJ,CRAIOVA, Stirbei Voda,1	Energie activă	70,00	KWH	Estimare
170015145818	27.04.2023	5004126635	DJ,CRAIOVA, Stirbei Voda,1	Energie activă	72,00	KWH	Regularizare
160015233743	24.02.2023	5004126635	DJ,CRAIOVA, Stirbei Voda,1	Energie activă	136,00	KWH	Estimare
210000344951	04.04.2023	5004126635	DJ,CRAIOVA, Stirbei Voda,1	Energie activă	-136,00	KWH	Estimare
110017327694	07.04.2023	5004126635	DJ,CRAIOVA, Stirbei Voda,1	Energie activă	136,00	KWH	Estimare
170015145818	27.04.2023	5004126635	DJ,CRAIOVA, Stirbei Voda,1	Energie activă	140,00	KWH	Regularizare
130016100387	27.03.2023	5004126635	DJ,CRAIOVA, Stirbei Voda,1	Energie activă	136,00	KWH	Estimare
210000340918	04.04.2023	5004126635	DJ,CRAIOVA, Stirbei Voda,1	Energie activă	-136,00	KWH	Estimare
110017330726	07.04.2023	5004126635	DJ,CRAIOVA, Stirbei Voda,1	Energie activă	136,00	KWH	Estimare
170015145818	27.04.2023	5004126635	DJ,CRAIOVA, Stirbei Voda,1	Energie activă	126,00	KWH	Regularizare
170015145818	27.04.2023	5004126635	DJ,CRAIOVA, Stirbei Voda,1	Energie activă	138,00	KWH	Regularizare
150014983937	23.11.2022	5004126636	DJ,CRAIOVA, 1 Mai,7	Energie activă	230,00	KWH	Estimare
120015785128	23.12.2022	5004126636	DJ,CRAIOVA, 1 Mai,7	Energie activă	254,00	KWH	Regularizare
210000246164	27.12.2022	5004126636	DJ,CRAIOVA, 1 Mai,7	Energie activă	-230,00	KWH	Estimare
220000086725	27.12.2022	5004126636	DJ,CRAIOVA, 1 Mai,7	Energie activă	-254,00	KWH	Regularizare
110016671092	28.12.2022	5004126636	DJ,CRAIOVA, 1 Mai,7	Energie activă	230,00	KWH	Estimare
110016680771	28.12.2022	5004126636	DJ,CRAIOVA, 1 Mai,7	Energie activă	254,00	KWH	Regularizare
210000272754	26.01.2023	5004126636	DJ,CRAIOVA, 1 Mai,7	Energie activă	-254,00	KWH	Regularizare
220000088844	26.01.2023	5004126636	DJ,CRAIOVA, 1 Mai,7	Energie activă	-230,00	KWH	Estimare
110016875753	31.01.2023	5004126636	DJ,CRAIOVA, 1 Mai,7	Energie activă	230,00	KWH	Estimare
110016886479	31.01.2023	5004126636	DJ,CRAIOVA, 1 Mai,7	Energie activă	254,00	KWH	Regularizare
120015785128	23.12.2022	5004126636	DJ,CRAIOVA, 1 Mai,7	Energie activă	25,00	KWH	Regularizare
220000086725	27.12.2022	5004126636	DJ,CRAIOVA, 1 Mai,7	Energie activă	-25,00	KWH	Regularizare
110016680771	28.12.2022	5004126636	DJ,CRAIOVA, 1 Mai,7	Energie activă	25,00	KWH	Regularizare
210000272754	26.01.2023	5004126636	DJ,CRAIOVA, 1 Mai,7	Energie activă	-25,00	KWH	Regularizare
110016886479	31.01.2023	5004126636	DJ,CRAIOVA, 1 Mai,7	Energie activă	25,00	KWH	Regularizare
120015785128	23.12.2022	5004126636	DJ,CRAIOVA, 1 Mai,7	Energie activă	207,00	KWH	Estimare
220000086725	27.12.2022	5004126636	DJ,CRAIOVA, 1 Mai,7	Energie activă	-207,00	KWH	Estimare
110016680771	28.12.2022	5004126636	DJ,CRAIOVA, 1 Mai,7	Energie activă	207,00	KWH	Estimare
210000272754	26.01.2023	5004126636	DJ,CRAIOVA, 1 Mai,7	Energie activă	-207,00	KWH	Estimare
110016886479	31.01.2023	5004126636	DJ,CRAIOVA, 1 Mai,7	Energie activă	207,00	KWH	Estimare
160015422757	27.03.2023	5004126636	DJ,CRAIOVA, 1 Mai,7	Energie activă	243,00	KWH	Regularizare

130015751245	25.01.2023	5004126636	DJ,CRAIOVA,1 Mai,7	Energie activă	111,00	KWH	Estimare
210000270951	26.01.2023	5004126636	DJ,CRAIOVA,1 Mai,7	Energie activă	-111,00	KWH	Estimare
110016897401	31.01.2023	5004126636	DJ,CRAIOVA,1 Mai,7	Energie activă	111,00	KWH	Estimare
160015422757	27.03.2023	5004126636	DJ,CRAIOVA,1 Mai,7	Energie activă	135,00	KWH	Regularizare
130015751245	25.01.2023	5004126636	DJ,CRAIOVA,1 Mai,7	Energie activă	119,00	KWH	Estimare
210000270951	26.01.2023	5004126636	DJ,CRAIOVA,1 Mai,7	Energie activă	-119,00	KWH	Estimare
110016897401	31.01.2023	5004126636	DJ,CRAIOVA,1 Mai,7	Energie activă	119,00	KWH	Estimare
160015422757	27.03.2023	5004126636	DJ,CRAIOVA,1 Mai,7	Energie activă	144,00	KWH	Regularizare
170014810492	24.02.2023	5004126636	DJ,CRAIOVA,1 Mai,7	Energie activă	230,00	KWH	Estimare
160015422757	27.03.2023	5004126636	DJ,CRAIOVA,1 Mai,7	Energie activă	280,00	KWH	Regularizare
160015422757	27.03.2023	5004126636	DJ,CRAIOVA,1 Mai,7	Energie activă	54,00	KWH	Regularizare
160015422757	27.03.2023	5004126636	DJ,CRAIOVA,1 Mai,7	Energie activă	181,00	KWH	Estimare
130016250756	27.04.2023	5004126636	DJ,CRAIOVA,1 Mai,7	Energie activă	202,00	KWH	Regularizare
150014983910	23.11.2022	5004126637	DJ,CRAIOVA,Romanescu Nicolae,1	Energie activă	285,00	KWH	Regularizare
210000249472	27.12.2022	5004126637	DJ,CRAIOVA,Romanescu Nicolae,1	Energie activă	12.445,00	KWH	Regularizare
110016671065	28.12.2022	5004126637	DJ,CRAIOVA,Romanescu Nicolae,1	Energie activă	-12.445,00	KWH	Regularizare
210000273967	26.01.2023	5004126637	DJ,CRAIOVA,Romanescu Nicolae,1	Energie activă	12.445,00	KWH	Regularizare
110016875726	31.01.2023	5004126637	DJ,CRAIOVA,Romanescu Nicolae,1	Energie activă	-12.445,00	KWH	Regularizare
150015145172	23.12.2022	5004126637	DJ,CRAIOVA,Romanescu Nicolae,1	Energie activă	12.445,00	KWH	Regularizare
210000241147	27.12.2022	5004126637	DJ,CRAIOVA,Romanescu Nicolae,1	Energie activă	11.804,00	KWH	Regularizare
110016680744	28.12.2022	5004126637	DJ,CRAIOVA,Romanescu Nicolae,1	Energie activă	-11.804,00	KWH	Regularizare
210000272780	26.01.2023	5004126637	DJ,CRAIOVA,Romanescu Nicolae,1	Energie activă	11.804,00	KWH	Regularizare
110016886452	31.01.2023	5004126637	DJ,CRAIOVA,Romanescu Nicolae,1	Energie activă	-11.804,00	KWH	Regularizare
130015751218	25.01.2023	5004126637	DJ,CRAIOVA,Romanescu Nicolae,1	Energie activă	11.804,00	KWH	Regularizare
210000271055	26.01.2023	5004126637	DJ,CRAIOVA,Romanescu Nicolae,1	Energie activă	5.486,00	KWH	Regularizare
110016897374	31.01.2023	5004126637	DJ,CRAIOVA,Romanescu Nicolae,1	Energie activă	-5.486,00	KWH	Regularizare
130015751218	25.01.2023	5004126637	DJ,CRAIOVA,Romanescu Nicolae,1	Energie activă	5.486,00	KWH	Regularizare
210000271055	26.01.2023	5004126637	DJ,CRAIOVA,Romanescu Nicolae,1	Energie activă	5.852,00	KWH	Regularizare
110016897374	31.01.2023	5004126637	DJ,CRAIOVA,Romanescu Nicolae,1	Energie activă	-5.852,00	KWH	Regularizare
160015233787	24.02.2023	5004126637	DJ,CRAIOVA,Romanescu Nicolae,1	Energie activă	5.852,00	KWH	Regularizare
130015422730	27.03.2023	5004126637	DJ,CRAIOVA,Romanescu Nicolae,1	Energie activă	13.337,00	KWH	Regularizare
160016250729	27.04.2023	5004126637	DJ,CRAIOVA,Romanescu Nicolae,1	Energie activă	11.095,00	KWH	Regularizare
150014983928	23.11.2022	5004126638	DJ,CRAIOVA,Romanescu Nicolae,1	Energie activă	11.734,00	KWH	Regularizare
210000249430	27.12.2022	5004126638	DJ,CRAIOVA,Romanescu Nicolae,1	Energie activă	3.862,00	KWH	Regularizare
110016671083	28.12.2022	5004126638	DJ,CRAIOVA,Romanescu Nicolae,1	Energie activă	-3.862,00	KWH	Regularizare
				Energie activă	3.862,00	KWH	Regularizare

210000273962	26.01.2023	5004126638	DJ,CRAIOVA,Romanescu Nicolae,1	Energie activă	-3.862,00	KWH	Regularizare
1100168875744	31.01.2023	5004126638	DJ,CRAIOVA,Romanescu Nicolae,1	Energie activă	3.862,00	KWH	Regularizare
120015785119	23.12.2022	5004126638	DJ,CRAIOVA,Romanescu Nicolae,1	Energie activă	3.930,00	KWH	Regularizare
220000086758	27.12.2022	5004126638	DJ,CRAIOVA,Romanescu Nicolae,1	Energie activă	-3.930,00	KWH	Regularizare
110016680762	28.12.2022	5004126638	DJ,CRAIOVA,Romanescu Nicolae,1	Energie activă	3.930,00	KWH	Regularizare
210000272763	26.01.2023	5004126638	DJ,CRAIOVA,Romanescu Nicolae,1	Energie activă	-3.930,00	KWH	Regularizare
110016886470	31.01.2023	5004126638	DJ,CRAIOVA,Romanescu Nicolae,1	Energie activă	3.930,00	KWH	Regularizare
130015751236	25.01.2023	5004126638	DJ,CRAIOVA,Romanescu Nicolae,1	Energie activă	1.718,00	KWH	Regularizare
210000271004	26.01.2023	5004126638	DJ,CRAIOVA,Romanescu Nicolae,1	Energie activă	-1.718,00	KWH	Regularizare
110016897392	31.01.2023	5004126638	DJ,CRAIOVA,Romanescu Nicolae,1	Energie activă	1.718,00	KWH	Regularizare
170014810483	25.01.2023	5004126638	DJ,CRAIOVA,Romanescu Nicolae,1	Energie activă	1.832,00	KWH	Regularizare
160015422748	27.03.2023	5004126638	DJ,CRAIOVA,Romanescu Nicolae,1	Energie activă	-1.832,00	KWH	Regularizare
130015751236	26.01.2023	5004126638	DJ,CRAIOVA,Romanescu Nicolae,1	Energie activă	1.832,00	KWH	Regularizare
210000271004	31.01.2023	5004126638	DJ,CRAIOVA,Romanescu Nicolae,1	Energie activă	-1.832,00	KWH	Regularizare
110016897392	24.02.2023	5004126638	DJ,CRAIOVA,Romanescu Nicolae,1	Energie activă	3.799,00	KWH	Regularizare
170014810483	27.04.2023	5004126638	DJ,CRAIOVA,Romanescu Nicolae,1	Energie activă	3.733,00	KWH	Regularizare
160015422748	27.03.2023	5004126638	DJ,CRAIOVA,Romanescu Nicolae,1	Energie activă	3.781,00	KWH	Regularizare
130016250747	23.11.2022	5004126639	DJ,CRAIOVA,FRATII BUZESTI,12	Energie activă	6,00	KWH	Estimare
120015621853	27.12.2022	5004126639	DJ,CRAIOVA,FRATII BUZESTI,12	Energie activă	-6,00	KWH	Estimare
210000249356	28.12.2022	5004126639	DJ,CRAIOVA,FRATII BUZESTI,12	Energie activă	6,00	KWH	Estimare
110016671098	25.01.2023	5004126639	DJ,CRAIOVA,FRATII BUZESTI,12	Energie activă	6,00	KWH	Regularizare
130015751251	26.01.2023	5004126639	DJ,CRAIOVA,FRATII BUZESTI,12	Energie activă	-6,00	KWH	Regularizare
210000270908	26.01.2023	5004126639	DJ,CRAIOVA,FRATII BUZESTI,12	Energie activă	-6,00	KWH	Estimare
210000273955	26.01.2023	5004126639	DJ,CRAIOVA,FRATII BUZESTI,12	Energie activă	6,00	KWH	Estimare
110016875759	31.01.2023	5004126639	DJ,CRAIOVA,FRATII BUZESTI,12	Energie activă	6,00	KWH	Regularizare
110016897407	23.12.2022	5004126639	DJ,CRAIOVA,FRATII BUZESTI,12	Energie activă	6,00	KWH	Estimare
120015785134	27.12.2022	5004126639	DJ,CRAIOVA,FRATII BUZESTI,12	Energie activă	-6,00	KWH	Estimare
220000086719	28.12.2022	5004126639	DJ,CRAIOVA,FRATII BUZESTI,12	Energie activă	6,00	KWH	Estimare
110016680777	25.01.2023	5004126639	DJ,CRAIOVA,FRATII BUZESTI,12	Energie activă	6,00	KWH	Regularizare
210000270908	26.01.2023	5004126639	DJ,CRAIOVA,FRATII BUZESTI,12	Energie activă	-6,00	KWH	Regularizare
130015751251	26.01.2023	5004126639	DJ,CRAIOVA,FRATII BUZESTI,12	Energie activă	-6,00	KWH	Estimare
210000272748	31.01.2023	5004126639	DJ,CRAIOVA,FRATII BUZESTI,12	Energie activă	6,00	KWH	Estimare
110016886485	31.01.2023	5004126639	DJ,CRAIOVA,FRATII BUZESTI,12	Energie activă	6,00	KWH	Regularizare
110016897407	25.01.2023	5004126639	DJ,CRAIOVA,FRATII BUZESTI,12	Energie activă	1,00	KWH	Regularizare
130015751251	26.01.2023	5004126639	DJ,CRAIOVA,FRATII BUZESTI,12	Energie activă	-1,00	KWH	Regularizare
210000270908	31.01.2023	5004126639	DJ,CRAIOVA,FRATII BUZESTI,12	Energie activă	1,00	KWH	Regularizare
110016897407	25.01.2023	5004126639	DJ,CRAIOVA,FRATII BUZESTI,12	Energie activă	2,00	KWH	Estimare

210000270908	26.01.2023	5004126639	DJ,CRAIOVA,FRATII BUZESTI,12	Energie activă	-2,00	KWH	Estimare
110016897407	31.01.2023	5004126639	DJ,CRAIOVA,FRATII BUZESTI,12	Energie activă	2,00	KWH	Estimare
130016250762	27.04.2023	5004126639	DJ,CRAIOVA,FRATII BUZESTI,12	Energie activă	1,00	KWH	Regularizare
210015751251	25.01.2023	5004126639	DJ,CRAIOVA,FRATII BUZESTI,12	Energie activă	3,00	KWH	Estimare
210000270908	26.01.2023	5004126639	DJ,CRAIOVA,FRATII BUZESTI,12	Energie activă	-3,00	KWH	Estimare
110016897407	31.01.2023	5004126639	DJ,CRAIOVA,FRATII BUZESTI,12	Energie activă	3,00	KWH	Estimare
130016250762	27.04.2023	5004126639	DJ,CRAIOVA,FRATII BUZESTI,12	Energie activă	3,00	KWH	Regularizare
170014810498	24.02.2023	5004126639	DJ,CRAIOVA,FRATII BUZESTI,12	Energie activă	6,00	KWH	Estimare
130016250762	27.04.2023	5004126639	DJ,CRAIOVA,FRATII BUZESTI,12	Energie activă	6,00	KWH	Regularizare
160015422763	27.03.2023	5004126639	DJ,CRAIOVA,FRATII BUZESTI,12	Energie activă	6,00	KWH	Estimare
130016250762	27.04.2023	5004126639	DJ,CRAIOVA,FRATII BUZESTI,12	Energie activă	5,00	KWH	Regularizare
130016250762	27.04.2023	5004126639	DJ,CRAIOVA,FRATII BUZESTI,12	Energie activă	6,00	KWH	Regularizare
120015621854	23.11.2022	5004126640	DJ,CRAIOVA,Drumul Industriilor,1	Energie activă	1.140,00	KWH	Estimare
120015785135	23.12.2022	5004126640	DJ,CRAIOVA,Drumul Industriilor,1	Energie activă	0,00	KWH	Estimare
120015785135	23.12.2022	5004126640	DJ,CRAIOVA,Drumul Industriilor,1	Energie activă	-1.140,00	KWH	Estimare
210000241140	27.12.2022	5004126640	DJ,CRAIOVA,Drumul Industriilor,1	Energie activă	0,00	KWH	Estimare
210000241140	27.12.2022	5004126640	DJ,CRAIOVA,Drumul Industriilor,1	Energie activă	1.140,00	KWH	Estimare
210000249812	27.12.2022	5004126640	DJ,CRAIOVA,Drumul Industriilor,1	Energie activă	-1.140,00	KWH	Estimare
110016671099	28.12.2022	5004126640	DJ,CRAIOVA,Drumul Industriilor,1	Energie activă	0,00	KWH	Estimare
210000273954	26.01.2023	5004126640	DJ,CRAIOVA,Drumul Industriilor,1	Energie activă	0,00	KWH	Estimare
110016875760	31.01.2023	5004126640	DJ,CRAIOVA,Drumul Industriilor,1	Energie activă	0,00	KWH	Estimare
160015422764	27.03.2023	5004126640	DJ,CRAIOVA,Drumul Industriilor,1	Energie activă	0,00	KWH	Estimare
160015422764	27.03.2023	5004126640	DJ,CRAIOVA,Drumul Industriilor,1	Energie activă	0,00	KWH	Estimare
160015422764	27.03.2023	5004126640	DJ,CRAIOVA,Drumul Industriilor,1	Energie activă	0,00	KWH	Estimare
210000340839	04.04.2023	5004126640	DJ,CRAIOVA,Drumul Industriilor,1	Energie activă	1.438,00	KWH	Regularizare
210000340839	04.04.2023	5004126640	DJ,CRAIOVA,Drumul Industriilor,1	Energie activă	-1.438,00	KWH	Regularizare
210000340839	04.04.2023	5004126640	DJ,CRAIOVA,Drumul Industriilor,1	Energie activă	0,00	KWH	Estimare
210000340839	04.04.2023	5004126640	DJ,CRAIOVA,Drumul Industriilor,1	Energie activă	0,00	KWH	Estimare
110017319889	07.04.2023	5004126640	DJ,CRAIOVA,Drumul Industriilor,1	Energie activă	0,00	KWH	Estimare
110017319889	07.04.2023	5004126640	DJ,CRAIOVA,Drumul Industriilor,1	Energie activă	0,00	KWH	Estimare
110017321676	07.04.2023	5004126640	DJ,CRAIOVA,Drumul Industriilor,1	Energie activă	0,00	KWH	Estimare
120015785135	23.12.2022	5004126640	DJ,CRAIOVA,Drumul Industriilor,1	Energie activă	1.438,00	KWH	Regularizare
210000241140	27.12.2022	5004126640	DJ,CRAIOVA,Drumul Industriilor,1	Energie activă	0,00	KWH	Estimare
110016680778	28.12.2022	5004126640	DJ,CRAIOVA,Drumul Industriilor,1	Energie activă	0,00	KWH	Estimare
210000271807	26.01.2023	5004126640	DJ,CRAIOVA,Drumul Industriilor,1	Energie activă	0,00	KWH	Estimare
110016886486	31.01.2023	5004126640	DJ,CRAIOVA,Drumul Industriilor,1	Energie activă	0,00	KWH	Estimare
160015422764	27.03.2023	5004126640	DJ,CRAIOVA,Drumul Industriilor,1	Energie activă	0,00	KWH	Regularizare

160015422764	27.03.2023	5004126640	DJ, CRAIOVA, Drumul Industriilor, 1	Energie activă	1.497,00	KWH	Regularizare
160015422764	27.03.2023	5004126640	DJ, CRAIOVA, Drumul Industriilor, 1	Energie activă	0,00	KWH	Estimare
160015422764	27.03.2023	5004126640	DJ, CRAIOVA, Drumul Industriilor, 1	Energie activă	0,00	KWH	Estimare
210000340839	04.04.2023	5004126640	DJ, CRAIOVA, Drumul Industriilor, 1	Energie activă	-1.497,00	KWH	Regularizare
210000340839	04.04.2023	5004126640	DJ, CRAIOVA, Drumul Industriilor, 1	Energie activă	0,00	KWH	Estimare
210000340839	04.04.2023	5004126640	DJ, CRAIOVA, Drumul Industriilor, 1	Energie activă	0,00	KWH	Estimare
210000345474	04.04.2023	5004126640	DJ, CRAIOVA, Drumul Industriilor, 1	Energie activă	0,00	KWH	Estimare
110017327724	07.04.2023	5004126640	DJ, CRAIOVA, Drumul Industriilor, 1	Energie activă	0,00	KWH	Estimare
110017330757	07.04.2023	5004126640	DJ, CRAIOVA, Drumul Industriilor, 1	Energie activă	0,00	KWH	Estimare
160015422764	27.03.2023	5004126640	DJ, CRAIOVA, Drumul Industriilor, 1	Energie activă	1.497,00	KWH	Regularizare
210000340839	04.04.2023	5004126640	DJ, CRAIOVA, Drumul Industriilor, 1	Energie activă	628,00	KWH	Regularizare
110017330757	07.04.2023	5004126640	DJ, CRAIOVA, Drumul Industriilor, 1	Energie activă	-628,00	KWH	Regularizare
160015422764	27.03.2023	5004126640	DJ, CRAIOVA, Drumul Industriilor, 1	Energie activă	628,00	KWH	Regularizare
210000340839	04.04.2023	5004126640	DJ, CRAIOVA, Drumul Industriilor, 1	Energie activă	611,00	KWH	Regularizare
110017330757	07.04.2023	5004126640	DJ, CRAIOVA, Drumul Industriilor, 1	Energie activă	611,00	KWH	Estimare
130016250763	27.04.2023	5004126640	DJ, CRAIOVA, Drumul Industriilor, 1	Energie activă	740,00	KWH	Estimare
130016250763	27.04.2023	5004126640	DJ, CRAIOVA, Drumul Industriilor, 1	Energie activă	1.529,00	KWH	Regularizare
150014983918	23.11.2022	5004126641	DJ, CRAIOVA, Horia, 1	Energie activă	134,00	KWH	Regularizare
210000249439	27.12.2022	5004126641	DJ, CRAIOVA, Horia, 1	Energie activă	-134,00	KWH	Regularizare
110016671073	28.12.2022	5004126641	DJ, CRAIOVA, Horia, 1	Energie activă	134,00	KWH	Regularizare
22000088855	26.01.2023	5004126641	DJ, CRAIOVA, Horia, 1	Energie activă	-134,00	KWH	Regularizare
110016875734	31.01.2023	5004126641	DJ, CRAIOVA, Horia, 1	Energie activă	134,00	KWH	Regularizare
150014983918	23.11.2022	5004126641	DJ, CRAIOVA, Horia, 1	Energie activă	117,00	KWH	Regularizare
210000249439	27.12.2022	5004126641	DJ, CRAIOVA, Horia, 1	Energie activă	-117,00	KWH	Estimare
110016671073	28.12.2022	5004126641	DJ, CRAIOVA, Horia, 1	Energie activă	117,00	KWH	Estimare
22000088855	26.01.2023	5004126641	DJ, CRAIOVA, Horia, 1	Energie activă	-117,00	KWH	Estimare
110016875734	31.01.2023	5004126641	DJ, CRAIOVA, Horia, 1	Energie activă	117,00	KWH	Estimare
160015233795	24.02.2023	5004126641	DJ, CRAIOVA, Horia, 1	Energie activă	119,00	KWH	Estimare
150015145180	23.12.2022	5004126641	DJ, CRAIOVA, Horia, 1	Energie activă	260,00	KWH	Regularizare
220000886737	27.12.2022	5004126641	DJ, CRAIOVA, Horia, 1	Energie activă	-260,00	KWH	Estimare
110016680752	28.12.2022	5004126641	DJ, CRAIOVA, Horia, 1	Energie activă	260,00	KWH	Estimare
210000272772	26.01.2023	5004126641	DJ, CRAIOVA, Horia, 1	Energie activă	-260,00	KWH	Estimare
110016886460	31.01.2023	5004126641	DJ, CRAIOVA, Horia, 1	Energie activă	260,00	KWH	Estimare
160015233795	24.02.2023	5004126641	DJ, CRAIOVA, Horia, 1	Energie activă	256,00	KWH	Regularizare
130015751226	25.01.2023	5004126641	DJ, CRAIOVA, Horia, 1	Energie activă	126,00	KWH	Estimare
210000271047	26.01.2023	5004126641	DJ, CRAIOVA, Horia, 1	Energie activă	-126,00	KWH	Estimare

110016897382	31.01.2023	5004126641	DJ,CRAIOVA,Horia,1	Energie activă	126,00	KWH	Estimare
160015233795	24.02.2023	5004126641	DJ,CRAIOVA,Horia,1	Energie activă	128,00	KWH	Regularizare
130015751226	25.01.2023	5004126641	DJ,CRAIOVA,Horia,1	Energie activă	134,00	KWH	Estimare
210000271047	26.01.2023	5004126641	DJ,CRAIOVA,Horia,1	Energie activă	-134,00	KWH	Estimare
110016897382	31.01.2023	5004126641	DJ,CRAIOVA,Horia,1	Energie activă	134,00	KWH	Estimare
160015233795	24.02.2023	5004126641	DJ,CRAIOVA,Horia,1	Energie activă	136,00	KWH	Regularizare
160015233795	24.02.2023	5004126641	DJ,CRAIOVA,Horia,1	Energie activă	136,00	KWH	Regularizare
160015233795	24.02.2023	5004126641	DJ,CRAIOVA,Horia,1	Energie activă	126,00	KWH	Estimare
130016250737	27.04.2023	5004126641	DJ,CRAIOVA,Horia,1	Energie activă	130,00	KWH	Regularizare
160015422738	27.03.2023	5004126641	DJ,CRAIOVA,Horia,1	Energie activă	260,00	KWH	Estimare
130016250737	27.04.2023	5004126641	DJ,CRAIOVA,Horia,1	Energie activă	242,00	KWH	Regularizare
130016250737	27.04.2023	5004126641	DJ,CRAIOVA,Horia,1	Energie activă	267,00	KWH	Regularizare
150014983882	23.11.2022	5004126642	DJ,CRAIOVA,BUCURESTI,137	Energie activă	160,00	KWH	Regularizare
210000246254	27.12.2022	5004126642	DJ,CRAIOVA,BUCURESTI,137	Energie activă	-160,00	KWH	Regularizare
110016671037	28.12.2022	5004126642	DJ,CRAIOVA,BUCURESTI,137	Energie activă	160,00	KWH	Regularizare
220000088883	26.01.2023	5004126642	DJ,CRAIOVA,BUCURESTI,137	Energie activă	-160,00	KWH	Regularizare
150016875698	31.01.2023	5004126642	DJ,CRAIOVA,BUCURESTI,137	Energie activă	160,00	KWH	Regularizare
150014983882	23.11.2022	5004126642	DJ,CRAIOVA,BUCURESTI,137	Energie activă	44,00	KWH	Estimare
210000246254	27.12.2022	5004126642	DJ,CRAIOVA,BUCURESTI,137	Energie activă	-44,00	KWH	Estimare
110016671037	28.12.2022	5004126642	DJ,CRAIOVA,BUCURESTI,137	Energie activă	44,00	KWH	Estimare
220000088883	26.01.2023	5004126642	DJ,CRAIOVA,BUCURESTI,137	Energie activă	-44,00	KWH	Estimare
110016875698	31.01.2023	5004126642	DJ,CRAIOVA,BUCURESTI,137	Energie activă	44,00	KWH	Estimare
160015233759	24.02.2023	5004126642	DJ,CRAIOVA,BUCURESTI,137	Energie activă	42,00	KWH	Regularizare
150015145144	23.12.2022	5004126642	DJ,CRAIOVA,BUCURESTI,137	Energie activă	104,00	KWH	Estimare
210000241197	27.12.2022	5004126642	DJ,CRAIOVA,BUCURESTI,137	Energie activă	-104,00	KWH	Estimare
110016680716	28.12.2022	5004126642	DJ,CRAIOVA,BUCURESTI,137	Energie activă	104,00	KWH	Estimare
210000272805	26.01.2023	5004126642	DJ,CRAIOVA,BUCURESTI,137	Energie activă	-104,00	KWH	Estimare
110016886424	31.01.2023	5004126642	DJ,CRAIOVA,BUCURESTI,137	Energie activă	104,00	KWH	Estimare
160015233759	24.02.2023	5004126642	DJ,CRAIOVA,BUCURESTI,137	Energie activă	97,00	KWH	Regularizare
160015074792	25.01.2023	5004126642	DJ,CRAIOVA,BUCURESTI,137	Energie activă	50,00	KWH	Estimare
210000270986	26.01.2023	5004126642	DJ,CRAIOVA,BUCURESTI,137	Energie activă	-50,00	KWH	Estimare
110016897346	31.01.2023	5004126642	DJ,CRAIOVA,BUCURESTI,137	Energie activă	50,00	KWH	Estimare
160015233759	24.02.2023	5004126642	DJ,CRAIOVA,BUCURESTI,137	Energie activă	49,00	KWH	Regularizare
160015074792	25.01.2023	5004126642	DJ,CRAIOVA,BUCURESTI,137	Energie activă	54,00	KWH	Estimare
210000270986	26.01.2023	5004126642	DJ,CRAIOVA,BUCURESTI,137	Energie activă	-54,00	KWH	Estimare
110016897346	31.01.2023	5004126642	DJ,CRAIOVA,BUCURESTI,137	Energie activă	54,00	KWH	Estimare

160015233759	24.02.2023	5004126642	DJ,CRAIOVA,BUCURESTI,137	Energie activă	52,00	KWH	Regularizare
160015233759	24.02.2023	5004126642	DJ,CRAIOVA,BUCURESTI,137	Energie activă	72,00	KWH	Regularizare
160015233759	24.02.2023	5004126642	DJ,CRAIOVA,BUCURESTI,137	Energie activă	30,00	KWH	Estimare
170015145835	27.04.2023	5004126642	DJ,CRAIOVA,BUCURESTI,137	Energie activă	30,00	KWH	Regularizare
160015422702	27.03.2023	5004126642	DJ,CRAIOVA,BUCURESTI,137	Energie activă	104,00	KWH	Estimare
170015145835	27.04.2023	5004126642	DJ,CRAIOVA,BUCURESTI,137	Energie activă	92,00	KWH	Regularizare
170015145835	27.04.2023	5004126642	DJ,CRAIOVA,BUCURESTI,137	Energie activă	102,00	KWH	Regularizare
150014983907	23.11.2022	5004126643	DJ,CRAIOVA,Nicolae Iorga,31	Energie activă	354,00	KWH	Estimare
210000246212	27.12.2022	5004126643	DJ,CRAIOVA,Nicolae Iorga,31	Energie activă	-354,00	KWH	Estimare
110016671062	28.12.2022	5004126643	DJ,CRAIOVA,Nicolae Iorga,31	Energie activă	354,00	KWH	Estimare
130015751215	25.01.2023	5004126643	DJ,CRAIOVA,Nicolae Iorga,31	Energie activă	36,00	KWH	Regularizare
210000271694	26.01.2023	5004126643	DJ,CRAIOVA,Nicolae Iorga,31	Energie activă	-36,00	KWH	Regularizare
210000273970	26.01.2023	5004126643	DJ,CRAIOVA,Nicolae Iorga,31	Energie activă	-354,00	KWH	Estimare
110016875723	31.01.2023	5004126643	DJ,CRAIOVA,Nicolae Iorga,31	Energie activă	354,00	KWH	Estimare
110016897371	31.01.2023	5004126643	DJ,CRAIOVA,Nicolae Iorga,31	Energie activă	36,00	KWH	Regularizare
210000346979	05.04.2023	5004126643	DJ,CRAIOVA,Nicolae Iorga,31	Energie activă	-36,00	KWH	Regularizare
110017324681	07.04.2023	5004126643	DJ,CRAIOVA,Nicolae Iorga,31	Energie activă	36,00	KWH	Regularizare
150015145169	23.12.2022	5004126643	DJ,CRAIOVA,Nicolae Iorga,31	Energie activă	354,00	KWH	Estimare
210000241150	27.12.2022	5004126643	DJ,CRAIOVA,Nicolae Iorga,31	Energie activă	-354,00	KWH	Estimare
110016680741	28.12.2022	5004126643	DJ,CRAIOVA,Nicolae Iorga,31	Energie activă	354,00	KWH	Estimare
130015751215	25.01.2023	5004126643	DJ,CRAIOVA,Nicolae Iorga,31	Energie activă	35,00	KWH	Regularizare
210000271694	26.01.2023	5004126643	DJ,CRAIOVA,Nicolae Iorga,31	Energie activă	-35,00	KWH	Regularizare
210000272783	26.01.2023	5004126643	DJ,CRAIOVA,Nicolae Iorga,31	Energie activă	354,00	KWH	Estimare
110016886449	31.01.2023	5004126643	DJ,CRAIOVA,Nicolae Iorga,31	Energie activă	-354,00	KWH	Estimare
110016897371	31.01.2023	5004126643	DJ,CRAIOVA,Nicolae Iorga,31	Energie activă	35,00	KWH	Regularizare
210000346979	05.04.2023	5004126643	DJ,CRAIOVA,Nicolae Iorga,31	Energie activă	-35,00	KWH	Regularizare
210000351620	05.04.2023	5004126643	DJ,CRAIOVA,Nicolae Iorga,31	Energie activă	-354,00	KWH	Estimare
110017321664	07.04.2023	5004126643	DJ,CRAIOVA,Nicolae Iorga,31	Energie activă	354,00	KWH	Estimare
110017324681	07.04.2023	5004126643	DJ,CRAIOVA,Nicolae Iorga,31	Energie activă	35,00	KWH	Regularizare
130015751215	25.01.2023	5004126643	DJ,CRAIOVA,Nicolae Iorga,31	Energie activă	15,00	KWH	Regularizare
210000271694	26.01.2023	5004126643	DJ,CRAIOVA,Nicolae Iorga,31	Energie activă	-15,00	KWH	Regularizare
110016897371	31.01.2023	5004126643	DJ,CRAIOVA,Nicolae Iorga,31	Energie activă	-15,00	KWH	Regularizare
210000346979	05.04.2023	5004126643	DJ,CRAIOVA,Nicolae Iorga,31	Energie activă	15,00	KWH	Regularizare
110017324681	07.04.2023	5004126643	DJ,CRAIOVA,Nicolae Iorga,31	Energie activă	15,00	KWH	Regularizare
130015751215	25.01.2023	5004126643	DJ,CRAIOVA,Nicolae Iorga,31	Energie activă	23,00	KWH	Estimare
210000271694	26.01.2023	5004126643	DJ,CRAIOVA,Nicolae Iorga,31	Energie activă	-23,00	KWH	Estimare

110016897371	31.01.2023	5004126643	DJ,CRAIOVA,Nicolae Iorga,31	Energie activă	23,00	KWH	Estimare
210000346979	05.04.2023	5004126643	DJ,CRAIOVA,Nicolae Iorga,31	Energie activă	-23,00	KWH	Estimare
110017324681	07.04.2023	5004126643	DJ,CRAIOVA,Nicolae Iorga,31	Energie activă	23,00	KWH	Estimare
130016250726	27.04.2023	5004126643	DJ,CRAIOVA,Nicolae Iorga,31	Energie activă	10,00	KWH	Regularizare
130015751215	25.01.2023	5004126643	DJ,CRAIOVA,Nicolae Iorga,31	Energie activă	183,00	KWH	Estimare
210000271694	26.01.2023	5004126643	DJ,CRAIOVA,Nicolae Iorga,31	Energie activă	-183,00	KWH	Estimare
110016897371	31.01.2023	5004126643	DJ,CRAIOVA,Nicolae Iorga,31	Energie activă	183,00	KWH	Estimare
210000346979	05.04.2023	5004126643	DJ,CRAIOVA,Nicolae Iorga,31	Energie activă	-183,00	KWH	Estimare
110017324681	07.04.2023	5004126643	DJ,CRAIOVA,Nicolae Iorga,31	Energie activă	183,00	KWH	Estimare
130016250726	27.04.2023	5004126643	DJ,CRAIOVA,Nicolae Iorga,31	Energie activă	81,00	KWH	Regularizare
160015233784	24.02.2023	5004126643	DJ,CRAIOVA,Nicolae Iorga,31	Energie activă	354,00	KWH	Estimare
210000344934	04.04.2023	5004126643	DJ,CRAIOVA,Nicolae Iorga,31	Energie activă	-354,00	KWH	Estimare
110017327712	07.04.2023	5004126643	DJ,CRAIOVA,Nicolae Iorga,31	Energie activă	354,00	KWH	Estimare
130016250726	27.04.2023	5004126643	DJ,CRAIOVA,Nicolae Iorga,31	Energie activă	157,00	KWH	Regularizare
160015422727	27.03.2023	5004126643	DJ,CRAIOVA,Nicolae Iorga,31	Energie activă	354,00	KWH	Estimare
210000341973	04.04.2023	5004126643	DJ,CRAIOVA,Nicolae Iorga,31	Energie activă	-354,00	KWH	Estimare
110017330745	07.04.2023	5004126643	DJ,CRAIOVA,Nicolae Iorga,31	Energie activă	354,00	KWH	Estimare
130016250726	27.04.2023	5004126643	DJ,CRAIOVA,Nicolae Iorga,31	Energie activă	142,00	KWH	Regularizare
130016250726	27.04.2023	5004126643	DJ,CRAIOVA,Nicolae Iorga,31	Energie activă	156,00	KWH	Regularizare
190012043601	23.11.2022	5004126644	DJ,CRAIOVA,BUCURESTI,51	Energie activă	990,00	KWH	Estimare
210000246209	27.12.2022	5004126644	DJ,CRAIOVA,BUCURESTI,51	Energie activă	-990,00	KWH	Estimare
110016671023	28.12.2022	5004126644	DJ,CRAIOVA,BUCURESTI,51	Energie activă	990,00	KWH	Estimare
160015074778	25.01.2023	5004126644	DJ,CRAIOVA,BUCURESTI,51	Energie activă	910,00	KWH	Regularizare
210000271043	26.01.2023	5004126644	DJ,CRAIOVA,BUCURESTI,51	Energie activă	-910,00	KWH	Regularizare
220000088896	26.01.2023	5004126644	DJ,CRAIOVA,BUCURESTI,51	Energie activă	-990,00	KWH	Estimare
110016875684	31.01.2023	5004126644	DJ,CRAIOVA,BUCURESTI,51	Energie activă	990,00	KWH	Estimare
110016897332	31.01.2023	5004126644	DJ,CRAIOVA,BUCURESTI,51	Energie activă	910,00	KWH	Regularizare
110016615581	23.12.2022	5004126644	DJ,CRAIOVA,BUCURESTI,51	Energie activă	990,00	KWH	Estimare
220000086790	27.12.2022	5004126644	DJ,CRAIOVA,BUCURESTI,51	Energie activă	-990,00	KWH	Estimare
110016680702	28.12.2022	5004126644	DJ,CRAIOVA,BUCURESTI,51	Energie activă	990,00	KWH	Estimare
160015074778	25.01.2023	5004126644	DJ,CRAIOVA,BUCURESTI,51	Energie activă	880,00	KWH	Regularizare
210000271043	26.01.2023	5004126644	DJ,CRAIOVA,BUCURESTI,51	Energie activă	-880,00	KWH	Regularizare
210000272818	26.01.2023	5004126644	DJ,CRAIOVA,BUCURESTI,51	Energie activă	-990,00	KWH	Estimare
110016886410	31.01.2023	5004126644	DJ,CRAIOVA,BUCURESTI,51	Energie activă	990,00	KWH	Estimare
110016897332	31.01.2023	5004126644	DJ,CRAIOVA,BUCURESTI,51	Energie activă	880,00	KWH	Regularizare
160015074778	25.01.2023	5004126644	DJ,CRAIOVA,BUCURESTI,51	Energie activă	440,00	KWH	Regularizare

210000271043	26.01.2023	5004126644	DJ,CRAIOVA,BUCURESTI,51	Energie activă	-440,00	KWH	Regularizare
110016897332	31.01.2023	5004126644	DJ,CRAIOVA,BUCURESTI,51	Energie activă	440,00	KWH	Regularizare
160015074778	25.01.2023	5004126644	DJ,CRAIOVA,BUCURESTI,51	Energie activă	147,00	KWH	Regularizare
210000271043	26.01.2023	5004126644	DJ,CRAIOVA,BUCURESTI,51	Energie activă	-147,00	KWH	Regularizare
110016897332	31.01.2023	5004126644	DJ,CRAIOVA,BUCURESTI,51	Energie activă	147,00	KWH	Regularizare
160015074778	25.01.2023	5004126644	DJ,CRAIOVA,BUCURESTI,51	Energie activă	351,00	KWH	Estimare
210000271043	26.01.2023	5004126644	DJ,CRAIOVA,BUCURESTI,51	Energie activă	-351,00	KWH	Estimare
110016897332	31.01.2023	5004126644	DJ,CRAIOVA,BUCURESTI,51	Energie activă	351,00	KWH	Estimare
170015145820	27.04.2023	5004126644	DJ,CRAIOVA,BUCURESTI,51	Energie activă	567,00	KWH	Regularizare
160015233745	24.02.2023	5004126644	DJ,CRAIOVA,BUCURESTI,51	Energie activă	990,00	KWH	Estimare
170015145820	27.04.2023	5004126644	DJ,CRAIOVA,BUCURESTI,51	Energie activă	1.598,00	KWH	Regularizare
130016100389	27.03.2023	5004126644	DJ,CRAIOVA,BUCURESTI,51	Energie activă	990,00	KWH	Estimare
170015145820	27.04.2023	5004126644	DJ,CRAIOVA,BUCURESTI,51	Energie activă	1.443,00	KWH	Regularizare
170015145820	27.04.2023	5004126644	DJ,CRAIOVA,BUCURESTI,51	Energie activă	1.598,00	KWH	Regularizare
150014983881	23.11.2022	5004126645	DJ,CRAIOVA,Ramuri,1	Energie activă	0,00	KWH	Regularizare
210000249537	27.12.2022	5004126645	DJ,CRAIOVA,Ramuri,1	Energie activă	0,00	KWH	Regularizare
110016671036	28.12.2022	5004126645	DJ,CRAIOVA,Ramuri,1	Energie activă	0,00	KWH	Regularizare
220000088884	26.01.2023	5004126645	DJ,CRAIOVA,Ramuri,1	Energie activă	0,00	KWH	Regularizare
110016875697	31.01.2023	5004126645	DJ,CRAIOVA,Ramuri,1	Energie activă	0,00	KWH	Regularizare
150014983881	23.11.2022	5004126645	DJ,CRAIOVA,Ramuri,1	Energie activă	45,00	KWH	Regularizare
210000249537	27.12.2022	5004126645	DJ,CRAIOVA,Ramuri,1	Energie activă	-45,00	KWH	Estimare
110016671036	28.12.2022	5004126645	DJ,CRAIOVA,Ramuri,1	Energie activă	45,00	KWH	Estimare
220000088884	26.01.2023	5004126645	DJ,CRAIOVA,Ramuri,1	Energie activă	-45,00	KWH	Estimare
110016875697	31.01.2023	5004126645	DJ,CRAIOVA,Ramuri,1	Energie activă	45,00	KWH	Estimare
160015233758	24.02.2023	5004126645	DJ,CRAIOVA,Ramuri,1	Energie activă	0,00	KWH	Regularizare
210000344948	04.04.2023	5004126645	DJ,CRAIOVA,Ramuri,1	Energie activă	0,00	KWH	Regularizare
110017327699	07.04.2023	5004126645	DJ,CRAIOVA,Ramuri,1	Energie activă	0,00	KWH	Regularizare
150015145143	23.12.2022	5004126645	DJ,CRAIOVA,Ramuri,1	Energie activă	56,00	KWH	Estimare
210000241198	27.12.2022	5004126645	DJ,CRAIOVA,Ramuri,1	Energie activă	-56,00	KWH	Estimare
110016680715	28.12.2022	5004126645	DJ,CRAIOVA,Ramuri,1	Energie activă	56,00	KWH	Estimare
210000272806	26.01.2023	5004126645	DJ,CRAIOVA,Ramuri,1	Energie activă	-56,00	KWH	Estimare
110016886423	31.01.2023	5004126645	DJ,CRAIOVA,Ramuri,1	Energie activă	56,00	KWH	Estimare
160015233758	24.02.2023	5004126645	DJ,CRAIOVA,Ramuri,1	Energie activă	0,00	KWH	Regularizare
210000344948	04.04.2023	5004126645	DJ,CRAIOVA,Ramuri,1	Energie activă	0,00	KWH	Regularizare
210000351633	05.04.2023	5004126645	DJ,CRAIOVA,Ramuri,1	Energie activă	-56,00	KWH	Estimare
110017321651	07.04.2023	5004126645	DJ,CRAIOVA,Ramuri,1	Energie activă	56,00	KWH	Estimare

110017327699	07.04.2023	5004126645	DJ,CRAIOVA,Ramuri,1	Energie activă	0,00	KWH	Regularizare
160015074791	25.01.2023	5004126645	DJ,CRAIOVA,Ramuri,1	Energie activă	27,00	KWH	Estimate
210000270987	26.01.2023	5004126645	DJ,CRAIOVA,Ramuri,1	Energie activă	-27,00	KWH	Estimate
110016897345	31.01.2023	5004126645	DJ,CRAIOVA,Ramuri,1	Energie activă	27,00	KWH	Estimate
160015233758	24.02.2023	5004126645	DJ,CRAIOVA,Ramuri,1	Energie activă	0,00	KWH	Regularizare
210000344948	04.04.2023	5004126645	DJ,CRAIOVA,Ramuri,1	Energie activă	0,00	KWH	Regularizare
210000346992	05.04.2023	5004126645	DJ,CRAIOVA,Ramuri,1	Energie activă	-27,00	KWH	Estimate
110017324668	07.04.2023	5004126645	DJ,CRAIOVA,Ramuri,1	Energie activă	27,00	KWH	Estimate
110017327699	07.04.2023	5004126645	DJ,CRAIOVA,Ramuri,1	Energie activă	0,00	KWH	Regularizare
160015074791	25.01.2023	5004126645	DJ,CRAIOVA,Ramuri,1	Energie activă	29,00	KWH	Estimate
210000270987	26.01.2023	5004126645	DJ,CRAIOVA,Ramuri,1	Energie activă	-29,00	KWH	Estimate
110016897345	31.01.2023	5004126645	DJ,CRAIOVA,Ramuri,1	Energie activă	29,00	KWH	Estimate
160015233758	24.02.2023	5004126645	DJ,CRAIOVA,Ramuri,1	Energie activă	0,00	KWH	Regularizare
210000344948	04.04.2023	5004126645	DJ,CRAIOVA,Ramuri,1	Energie activă	0,00	KWH	Regularizare
210000346992	05.04.2023	5004126645	DJ,CRAIOVA,Ramuri,1	Energie activă	-29,00	KWH	Estimate
110017324668	07.04.2023	5004126645	DJ,CRAIOVA,Ramuri,1	Energie activă	29,00	KWH	Estimate
160015233758	24.02.2023	5004126645	DJ,CRAIOVA,Ramuri,1	Energie activă	0,00	KWH	Regularizare
210000344948	04.04.2023	5004126645	DJ,CRAIOVA,Ramuri,1	Energie activă	0,00	KWH	Regularizare
110017327699	07.04.2023	5004126645	DJ,CRAIOVA,Ramuri,1	Energie activă	0,00	KWH	Regularizare
160015233758	24.02.2023	5004126645	DJ,CRAIOVA,Ramuri,1	Energie activă	0,00	KWH	Regularizare
210000344948	04.04.2023	5004126645	DJ,CRAIOVA,Ramuri,1	Energie activă	0,00	KWH	Regularizare
110017327699	07.04.2023	5004126645	DJ,CRAIOVA,Ramuri,1	Energie activă	38,00	KWH	Estimate
160015233758	24.02.2023	5004126645	DJ,CRAIOVA,Ramuri,1	Energie activă	-38,00	KWH	Estimate
210000344948	07.04.2023	5004126645	DJ,CRAIOVA,Ramuri,1	Energie activă	38,00	KWH	Estimate
110017327699	07.04.2023	5004126645	DJ,CRAIOVA,Ramuri,1	Energie activă	0,00	KWH	Regularizare
170015145834	27.04.2023	5004126645	DJ,CRAIOVA,Ramuri,1	Energie activă	0,00	KWH	Regularizare
160015422701	27.03.2023	5004126645	DJ,CRAIOVA,Ramuri,1	Energie activă	56,00	KWH	Estimate
210000341988	04.04.2023	5004126645	DJ,CRAIOVA,Ramuri,1	Energie activă	-56,00	KWH	Estimate
110017330731	07.04.2023	5004126645	DJ,CRAIOVA,Ramuri,1	Energie activă	56,00	KWH	Estimate
170015145834	27.04.2023	5004126645	DJ,CRAIOVA,Ramuri,1	Energie activă	0,00	KWH	Regularizare
170015145834	27.04.2023	5004126645	DJ,CRAIOVA,Ramuri,1	Energie activă	0,00	KWH	Regularizare
120015621861	23.11.2022	5004126646	DJ,CRAIOVA,BUCURESTI,51	Energie activă	707,00	KWH	Estimate
210000246124	27.12.2022	5004126646	DJ,CRAIOVA,BUCURESTI,51	Energie activă	-707,00	KWH	Estimate
110016671106	28.12.2022	5004126646	DJ,CRAIOVA,BUCURESTI,51	Energie activă	707,00	KWH	Estimate
130015751259	25.01.2023	5004126646	DJ,CRAIOVA,BUCURESTI,51	Energie activă	635,00	KWH	Regularizare
210000270861	26.01.2023	5004126646	DJ,CRAIOVA,BUCURESTI,51	Energie activă	-635,00	KWH	Regularizare
210000273947	26.01.2023	5004126646	DJ,CRAIOVA,BUCURESTI,51	Energie activă	-707,00	KWH	Estimate
110016875767	31.01.2023	5004126646	DJ,CRAIOVA,BUCURESTI,51	Energie activă	707,00	KWH	Estimate

110016897415	31.01.2023	5004126646	DJ,CRAIOVA,BUCURESTI,51	Energie activă	635,00	KWH	Regularizare
120015785142	23.12.2022	5004126646	DJ,CRAIOVA,BUCURESTI,51	Energie activă	707,00	KWH	Estimare
22000086694	27.12.2022	5004126646	DJ,CRAIOVA,BUCURESTI,51	Energie activă	-707,00	KWH	Estimare
110016880785	28.12.2022	5004126646	DJ,CRAIOVA,BUCURESTI,51	Energie activă	707,00	KWH	Estimare
130015751259	25.01.2023	5004126646	DJ,CRAIOVA,BUCURESTI,51	Energie activă	614,00	KWH	Regularizare
210000270861	26.01.2023	5004126646	DJ,CRAIOVA,BUCURESTI,51	Energie activă	-614,00	KWH	Regularizare
210000272741	26.01.2023	5004126646	DJ,CRAIOVA,BUCURESTI,51	Energie activă	-707,00	KWH	Estimare
110016886493	31.01.2023	5004126646	DJ,CRAIOVA,BUCURESTI,51	Energie activă	707,00	KWH	Estimare
110016897415	31.01.2023	5004126646	DJ,CRAIOVA,BUCURESTI,51	Energie activă	614,00	KWH	Regularizare
130015751259	25.01.2023	5004126646	DJ,CRAIOVA,BUCURESTI,51	Energie activă	307,00	KWH	Regularizare
210000270861	26.01.2023	5004126646	DJ,CRAIOVA,BUCURESTI,51	Energie activă	-307,00	KWH	Regularizare
110016897415	31.01.2023	5004126646	DJ,CRAIOVA,BUCURESTI,51	Energie activă	307,00	KWH	Regularizare
130015751259	25.01.2023	5004126646	DJ,CRAIOVA,BUCURESTI,51	Energie activă	102,00	KWH	Regularizare
210000270861	26.01.2023	5004126646	DJ,CRAIOVA,BUCURESTI,51	Energie activă	-102,00	KWH	Regularizare
110016897415	31.01.2023	5004126646	DJ,CRAIOVA,BUCURESTI,51	Energie activă	102,00	KWH	Regularizare
130015751259	25.01.2023	5004126646	DJ,CRAIOVA,BUCURESTI,51	Energie activă	251,00	KWH	Estimare
210000270861	26.01.2023	5004126646	DJ,CRAIOVA,BUCURESTI,51	Energie activă	-251,00	KWH	Estimare
110016897415	31.01.2023	5004126646	DJ,CRAIOVA,BUCURESTI,51	Energie activă	251,00	KWH	Estimare
130016250770	27.04.2023	5004126646	DJ,CRAIOVA,BUCURESTI,51	Energie activă	398,00	KWH	Regularizare
170014810506	24.02.2023	5004126646	DJ,CRAIOVA,BUCURESTI,51	Energie activă	707,00	KWH	Estimare
130016250770	27.04.2023	5004126646	DJ,CRAIOVA,BUCURESTI,51	Energie activă	1.123,00	KWH	Regularizare
180014275592	27.03.2023	5004126646	DJ,CRAIOVA,BUCURESTI,51	Energie activă	707,00	KWH	Estimare
130016250770	27.04.2023	5004126646	DJ,CRAIOVA,BUCURESTI,51	Energie activă	1.014,00	KWH	Regularizare
150014983904	23.11.2022	5004126647	DJ,CRAIOVA,Stirbei Voda,10	Energie activă	1.123,00	KWH	Regularizare
210000249505	27.12.2022	5004126647	DJ,CRAIOVA,Stirbei Voda,10	Energie activă	-781,00	KWH	Regularizare
110016671059	28.12.2022	5004126647	DJ,CRAIOVA,Stirbei Voda,10	Energie activă	781,00	KWH	Regularizare
22000088863	26.01.2023	5004126647	DJ,CRAIOVA,Stirbei Voda,10	Energie activă	781,00	KWH	Regularizare
110016875720	31.01.2023	5004126647	DJ,CRAIOVA,Stirbei Voda,10	Energie activă	-781,00	KWH	Regularizare
150015145166	23.12.2022	5004126647	DJ,CRAIOVA,Stirbei Voda,10	Energie activă	781,00	KWH	Regularizare
210000241153	27.12.2022	5004126647	DJ,CRAIOVA,Stirbei Voda,10	Energie activă	928,00	KWH	Regularizare
110016680738	28.12.2022	5004126647	DJ,CRAIOVA,Stirbei Voda,10	Energie activă	-928,00	KWH	Regularizare
210000272786	26.01.2023	5004126647	DJ,CRAIOVA,Stirbei Voda,10	Energie activă	928,00	KWH	Regularizare
110016886446	31.01.2023	5004126647	DJ,CRAIOVA,Stirbei Voda,10	Energie activă	-928,00	KWH	Regularizare
130015751212	25.01.2023	5004126647	DJ,CRAIOVA,Stirbei Voda,10	Energie activă	342,00	KWH	Regularizare
210000271088	26.01.2023	5004126647	DJ,CRAIOVA,Stirbei Voda,10	Energie activă	-342,00	KWH	Regularizare

110016897368	31.01.2023	5004126647	DJ,CRAIOVA, Stirbei Voda, 10	Energie activă	342,00	KWH	Regularizare
130015751212	25.01.2023	5004126647	DJ,CRAIOVA, Stirbei Voda, 10	Energie activă	365,00	KWH	Regularizare
210000271088	26.01.2023	5004126647	DJ,CRAIOVA, Stirbei Voda, 10	Energie activă	-365,00	KWH	Regularizare
110016897368	31.01.2023	5004126647	DJ,CRAIOVA, Stirbei Voda, 10	Energie activă	365,00	KWH	Regularizare
160015233781	24.02.2023	5004126647	DJ,CRAIOVA, Stirbei Voda, 10	Energie activă	557,00	KWH	Regularizare
160015422724	27.03.2023	5004126647	DJ,CRAIOVA, Stirbei Voda, 10	Energie activă	578,00	KWH	Regularizare
130016250723	27.04.2023	5004126647	DJ,CRAIOVA, Stirbei Voda, 10	Energie activă	609,00	KWH	Regularizare
190012043597	23.11.2022	5004126648	DJ,CRAIOVA, BRESTEI, 16	Energie activă	20,00	KWH	Estimare
210000249487	27.12.2022	5004126648	DJ,CRAIOVA, BRESTEI, 16	Energie activă	-20,00	KWH	Estimare
110016671019	28.12.2022	5004126648	DJ,CRAIOVA, BRESTEI, 16	Energie activă	20,00	KWH	Estimare
160015074774	25.01.2023	5004126648	DJ,CRAIOVA, BRESTEI, 16	Energie activă	20,00	KWH	Regularizare
210000271076	26.01.2023	5004126648	DJ,CRAIOVA, BRESTEI, 16	Energie activă	-20,00	KWH	Regularizare
220000088900	26.01.2023	5004126648	DJ,CRAIOVA, BRESTEI, 16	Energie activă	-20,00	KWH	Estimare
110016875680	31.01.2023	5004126648	DJ,CRAIOVA, BRESTEI, 16	Energie activă	20,00	KWH	Estimare
110016897328	31.01.2023	5004126648	DJ,CRAIOVA, BRESTEI, 16	Energie activă	20,00	KWH	Regularizare
110016615577	23.12.2022	5004126648	DJ,CRAIOVA, BRESTEI, 16	Energie activă	20,00	KWH	Estimare
220000086813	27.12.2022	5004126648	DJ,CRAIOVA, BRESTEI, 16	Energie activă	-20,00	KWH	Estimare
110016680698	28.12.2022	5004126648	DJ,CRAIOVA, BRESTEI, 16	Energie activă	20,00	KWH	Estimare
160015074774	25.01.2023	5004126648	DJ,CRAIOVA, BRESTEI, 16	Energie activă	20,00	KWH	Regularizare
210000271076	26.01.2023	5004126648	DJ,CRAIOVA, BRESTEI, 16	Energie activă	-20,00	KWH	Regularizare
210000272822	26.01.2023	5004126648	DJ,CRAIOVA, BRESTEI, 16	Energie activă	-20,00	KWH	Estimare
110016886406	31.01.2023	5004126648	DJ,CRAIOVA, BRESTEI, 16	Energie activă	20,00	KWH	Estimare
110016897328	31.01.2023	5004126648	DJ,CRAIOVA, BRESTEI, 16	Energie activă	20,00	KWH	Regularizare
160015074774	25.01.2023	5004126648	DJ,CRAIOVA, BRESTEI, 16	Energie activă	4,00	KWH	Regularizare
210000271076	26.01.2023	5004126648	DJ,CRAIOVA, BRESTEI, 16	Energie activă	-4,00	KWH	Regularizare
110016897328	31.01.2023	5004126648	DJ,CRAIOVA, BRESTEI, 16	Energie activă	4,00	KWH	Regularizare
160015074774	25.01.2023	5004126648	DJ,CRAIOVA, BRESTEI, 16	Energie activă	6,00	KWH	Estimare
210000271076	26.01.2023	5004126648	DJ,CRAIOVA, BRESTEI, 16	Energie activă	-6,00	KWH	Estimare
110016897328	31.01.2023	5004126648	DJ,CRAIOVA, BRESTEI, 16	Energie activă	6,00	KWH	Estimare
170015145816	27.04.2023	5004126648	DJ,CRAIOVA, BRESTEI, 16	Energie activă	6,00	KWH	Regularizare
160015074774	25.01.2023	5004126648	DJ,CRAIOVA, BRESTEI, 16	Energie activă	10,00	KWH	Estimare
210000271076	26.01.2023	5004126648	DJ,CRAIOVA, BRESTEI, 16	Energie activă	-10,00	KWH	Estimare
110016897328	31.01.2023	5004126648	DJ,CRAIOVA, BRESTEI, 16	Energie activă	10,00	KWH	Estimare
170015145816	27.04.2023	5004126648	DJ,CRAIOVA, BRESTEI, 16	Energie activă	12,00	KWH	Regularizare
160015233741	24.02.2023	5004126648	DJ,CRAIOVA, BRESTEI, 16	Energie activă	20,00	KWH	Estimare
170015145816	27.04.2023	5004126648	DJ,CRAIOVA, BRESTEI, 16	Energie activă	22,00	KWH	Regularizare

130016100385	27.03.2023	5004126648	DJ,CRAIOVA,BRESTEI,16	Energie activă	20,00	KWH	Estimare
170015145816	27.04.2023	5004126648	DJ,CRAIOVA,BRESTEI,16	Energie activă	20,00	KWH	Regularizare
170015145816	27.04.2023	5004126648	DJ,CRAIOVA,BRESTEI,16	Energie activă	23,00	KWH	Regularizare
120015621859	23.11.2022	5004126649	DJ,CRAIOVA,BUCURESTI,1	Energie activă	2,00	KWH	Estimare
210000249351	27.12.2022	5004126649	DJ,CRAIOVA,BUCURESTI,1	Energie activă	-2,00	KWH	Estimare
110016671104	28.12.2022	5004126649	DJ,CRAIOVA,BUCURESTI,1	Energie activă	2,00	KWH	Estimare
130015751257	25.01.2023	5004126649	DJ,CRAIOVA,BUCURESTI,1	Energie activă	0,00	KWH	Regularizare
210000271674	26.01.2023	5004126649	DJ,CRAIOVA,BUCURESTI,1	Energie activă	0,00	KWH	Regularizare
210000273949	26.01.2023	5004126649	DJ,CRAIOVA,BUCURESTI,1	Energie activă	-2,00	KWH	Estimare
110016875765	31.01.2023	5004126649	DJ,CRAIOVA,BUCURESTI,1	Energie activă	2,00	KWH	Estimare
110016897413	31.01.2023	5004126649	DJ,CRAIOVA,BUCURESTI,1	Energie activă	0,00	KWH	Regularizare
210000346966	05.04.2023	5004126649	DJ,CRAIOVA,BUCURESTI,1	Energie activă	0,00	KWH	Regularizare
110017324695	07.04.2023	5004126649	DJ,CRAIOVA,BUCURESTI,1	Energie activă	0,00	KWH	Regularizare
120015785140	23.12.2022	5004126649	DJ,CRAIOVA,BUCURESTI,1	Energie activă	0,00	KWH	Regularizare
220000866695	27.12.2022	5004126649	DJ,CRAIOVA,BUCURESTI,1	Energie activă	2,00	KWH	Estimare
110016680783	28.12.2022	5004126649	DJ,CRAIOVA,BUCURESTI,1	Energie activă	-2,00	KWH	Estimare
130015751257	25.01.2023	5004126649	DJ,CRAIOVA,BUCURESTI,1	Energie activă	2,00	KWH	Estimare
210000271674	26.01.2023	5004126649	DJ,CRAIOVA,BUCURESTI,1	Energie activă	0,00	KWH	Regularizare
210000272743	26.01.2023	5004126649	DJ,CRAIOVA,BUCURESTI,1	Energie activă	0,00	KWH	Regularizare
110016886491	31.01.2023	5004126649	DJ,CRAIOVA,BUCURESTI,1	Energie activă	-2,00	KWH	Estimare
110016897413	31.01.2023	5004126649	DJ,CRAIOVA,BUCURESTI,1	Energie activă	2,00	KWH	Estimare
210000346966	05.04.2023	5004126649	DJ,CRAIOVA,BUCURESTI,1	Energie activă	0,00	KWH	Regularizare
210000351607	05.04.2023	5004126649	DJ,CRAIOVA,BUCURESTI,1	Energie activă	0,00	KWH	Regularizare
110017321678	07.04.2023	5004126649	DJ,CRAIOVA,BUCURESTI,1	Energie activă	-2,00	KWH	Estimare
110017324695	07.04.2023	5004126649	DJ,CRAIOVA,BUCURESTI,1	Energie activă	2,00	KWH	Estimare
130015751257	25.01.2023	5004126649	DJ,CRAIOVA,BUCURESTI,1	Energie activă	0,00	KWH	Regularizare
210000271674	26.01.2023	5004126649	DJ,CRAIOVA,BUCURESTI,1	Energie activă	0,00	KWH	Regularizare
110016897413	31.01.2023	5004126649	DJ,CRAIOVA,BUCURESTI,1	Energie activă	0,00	KWH	Regularizare
210000346966	05.04.2023	5004126649	DJ,CRAIOVA,BUCURESTI,1	Energie activă	0,00	KWH	Regularizare
110017324695	07.04.2023	5004126649	DJ,CRAIOVA,BUCURESTI,1	Energie activă	0,00	KWH	Regularizare
130015751257	25.01.2023	5004126649	DJ,CRAIOVA,BUCURESTI,1	Energie activă	0,00	KWH	Regularizare
210000271674	26.01.2023	5004126649	DJ,CRAIOVA,BUCURESTI,1	Energie activă	0,00	KWH	Regularizare
110016897413	31.01.2023	5004126649	DJ,CRAIOVA,BUCURESTI,1	Energie activă	0,00	KWH	Regularizare
210000346966	05.04.2023	5004126649	DJ,CRAIOVA,BUCURESTI,1	Energie activă	0,00	KWH	Regularizare
110017324695	07.04.2023	5004126649	DJ,CRAIOVA,BUCURESTI,1	Energie activă	0,00	KWH	Regularizare
130015751257	25.01.2023	5004126649	DJ,CRAIOVA,BUCURESTI,1	Energie activă	1,00	KWH	Estimare

210000271674	26.01.2023	5004126649	DJ,CRAIOVA,BUCURESTI,1	Energie activă	-1,00	KWH	Estimare
110016897413	31.01.2023	5004126649	DJ,CRAIOVA,BUCURESTI,1	Energie activă	1,00	KWH	Estimare
210000346966	05.04.2023	5004126649	DJ,CRAIOVA,BUCURESTI,1	Energie activă	-1,00	KWH	Estimare
110017324695	07.04.2023	5004126649	DJ,CRAIOVA,BUCURESTI,1	Energie activă	1,00	KWH	Estimare
1300162250768	27.04.2023	5004126649	DJ,CRAIOVA,BUCURESTI,1	Energie activă	1,00	KWH	Regularizare
170014810504	24.02.2023	5004126649	DJ,CRAIOVA,BUCURESTI,1	Energie activă	2,00	KWH	Estimare
210000344936	04.04.2023	5004126649	DJ,CRAIOVA,BUCURESTI,1	Energie activă	-2,00	KWH	Estimare
110017327726	07.04.2023	5004126649	DJ,CRAIOVA,BUCURESTI,1	Energie activă	2,00	KWH	Estimare
1300162250768	27.04.2023	5004126649	DJ,CRAIOVA,BUCURESTI,1	Energie activă	1,00	KWH	Regularizare
180014275590	27.03.2023	5004126649	DJ,CRAIOVA,BUCURESTI,1	Energie activă	2,00	KWH	Estimare
210000340872	04.04.2023	5004126649	DJ,CRAIOVA,BUCURESTI,1	Energie activă	-2,00	KWH	Estimare
110017330759	07.04.2023	5004126649	DJ,CRAIOVA,BUCURESTI,1	Energie activă	2,00	KWH	Estimare
1300162250768	27.04.2023	5004126649	DJ,CRAIOVA,BUCURESTI,1	Energie activă	1,00	KWH	Regularizare
1300162250768	27.04.2023	5004126649	DJ,CRAIOVA,BUCURESTI,1	Energie activă	2,00	KWH	Regularizare
150014983886	23.11.2022	5004126650	DJ,CRAIOVA, Stirbei Voda,1	Energie activă	44,00	KWH	Estimare
150015145148	23.12.2022	5004126650	DJ,CRAIOVA, Stirbei Voda,1	Energie activă	133,00	KWH	Regularizare
210000241182	27.12.2022	5004126650	DJ,CRAIOVA, Stirbei Voda,1	Energie activă	-133,00	KWH	Regularizare
210000249534	27.12.2022	5004126650	DJ,CRAIOVA, Stirbei Voda,1	Energie activă	-44,00	KWH	Estimare
110016671041	28.12.2022	5004126650	DJ,CRAIOVA, Stirbei Voda,1	Energie activă	44,00	KWH	Estimare
110016680720	28.12.2022	5004126650	DJ,CRAIOVA, Stirbei Voda,1	Energie activă	133,00	KWH	Regularizare
210000272801	26.01.2023	5004126650	DJ,CRAIOVA, Stirbei Voda,1	Energie activă	-133,00	KWH	Regularizare
22000088879	26.01.2023	5004126650	DJ,CRAIOVA, Stirbei Voda,1	Energie activă	-44,00	KWH	Estimare
1100166875702	31.01.2023	5004126650	DJ,CRAIOVA, Stirbei Voda,1	Energie activă	44,00	KWH	Estimare
110016886428	31.01.2023	5004126650	DJ,CRAIOVA, Stirbei Voda,1	Energie activă	133,00	KWH	Regularizare
150015145148	23.12.2022	5004126650	DJ,CRAIOVA, Stirbei Voda,1	Energie activă	9,00	KWH	Regularizare
210000241182	27.12.2022	5004126650	DJ,CRAIOVA, Stirbei Voda,1	Energie activă	-9,00	KWH	Regularizare
110016680720	28.12.2022	5004126650	DJ,CRAIOVA, Stirbei Voda,1	Energie activă	9,00	KWH	Regularizare
210000272801	26.01.2023	5004126650	DJ,CRAIOVA, Stirbei Voda,1	Energie activă	-9,00	KWH	Regularizare
110016886428	31.01.2023	5004126650	DJ,CRAIOVA, Stirbei Voda,1	Energie activă	9,00	KWH	Regularizare
150015145148	23.12.2022	5004126650	DJ,CRAIOVA, Stirbei Voda,1	Energie activă	41,00	KWH	Estimare
210000241182	27.12.2022	5004126650	DJ,CRAIOVA, Stirbei Voda,1	Energie activă	-41,00	KWH	Estimare
110016680720	28.12.2022	5004126650	DJ,CRAIOVA, Stirbei Voda,1	Energie activă	41,00	KWH	Estimare
210000272801	26.01.2023	5004126650	DJ,CRAIOVA, Stirbei Voda,1	Energie activă	-41,00	KWH	Estimare
110016886428	31.01.2023	5004126650	DJ,CRAIOVA, Stirbei Voda,1	Energie activă	41,00	KWH	Estimare
160015422706	27.03.2023	5004126650	DJ,CRAIOVA, Stirbei Voda,1	Energie activă	624,00	KWH	Regularizare
160015074796	25.01.2023	5004126650	DJ,CRAIOVA, Stirbei Voda,1	Energie activă	21,00	KWH	Estimare

210000270982	26.01.2023	5004126650	DJ,CRAIOVA, Stirbei Voda, 1	Energie activă	-21,00	KWH	Estimare
110016897350	31.01.2023	5004126650	DJ,CRAIOVA, Stirbei Voda, 1	Energie activă	21,00	KWH	Estimare
160015422706	27.03.2023	5004126650	DJ,CRAIOVA, Stirbei Voda, 1	Energie activă	334,00	KWH	Regularizare
160015074796	25.01.2023	5004126650	DJ,CRAIOVA, Stirbei Voda, 1	Energie activă	23,00	KWH	Estimare
210000270982	26.01.2023	5004126650	DJ,CRAIOVA, Stirbei Voda, 1	Energie activă	-23,00	KWH	Estimare
110016897350	31.01.2023	5004126650	DJ,CRAIOVA, Stirbei Voda, 1	Energie activă	23,00	KWH	Estimare
160015422706	27.03.2023	5004126650	DJ,CRAIOVA, Stirbei Voda, 1	Energie activă	357,00	KWH	Regularizare
160015233763	24.02.2023	5004126650	DJ,CRAIOVA, Stirbei Voda, 1	Energie activă	44,00	KWH	Estimare
160015422706	27.03.2023	5004126650	DJ,CRAIOVA, Stirbei Voda, 1	Energie activă	691,00	KWH	Regularizare
160015422706	27.03.2023	5004126650	DJ,CRAIOVA, Stirbei Voda, 1	Energie activă	45,00	KWH	Regularizare
160015422706	27.03.2023	5004126650	DJ,CRAIOVA, Stirbei Voda, 1	Energie activă	41,00	KWH	Estimare
170015145839	27.04.2023	5004126650	DJ,CRAIOVA, Stirbei Voda, 1	Energie activă	590,00	KWH	Regularizare
170015145839	27.04.2023	5004126650	DJ,CRAIOVA, Stirbei Voda, 1	Energie activă	703,00	KWH	Regularizare
150014983894	23.11.2022	5004126651	DJ,CRAIOVA, Fermierului, 1	Energie activă	1.092,00	KWH	Estimare
210000249513	27.12.2022	5004126651	DJ,CRAIOVA, Fermierului, 1	Energie activă	-1.092,00	KWH	Estimare
110016671049	28.12.2022	5004126651	DJ,CRAIOVA, Fermierului, 1	Energie activă	1.092,00	KWH	Estimare
160015074804	25.01.2023	5004126651	DJ,CRAIOVA, Fermierului, 1	Energie activă	61,00	KWH	Regularizare
210000271675	26.01.2023	5004126651	DJ,CRAIOVA, Fermierului, 1	Energie activă	-61,00	KWH	Regularizare
220000088871	26.01.2023	5004126651	DJ,CRAIOVA, Fermierului, 1	Energie activă	-1.092,00	KWH	Estimare
110016875710	31.01.2023	5004126651	DJ,CRAIOVA, Fermierului, 1	Energie activă	1.092,00	KWH	Estimare
110016897358	31.01.2023	5004126651	DJ,CRAIOVA, Fermierului, 1	Energie activă	61,00	KWH	Regularizare
210000346986	05.04.2023	5004126651	DJ,CRAIOVA, Fermierului, 1	Energie activă	-61,00	KWH	Regularizare
110017324674	07.04.2023	5004126651	DJ,CRAIOVA, Fermierului, 1	Energie activă	61,00	KWH	Regularizare
150015145156	23.12.2022	5004126651	DJ,CRAIOVA, Fermierului, 1	Energie activă	1.092,00	KWH	Estimare
210000241175	27.12.2022	5004126651	DJ,CRAIOVA, Fermierului, 1	Energie activă	-1.092,00	KWH	Estimare
110016680728	28.12.2022	5004126651	DJ,CRAIOVA, Fermierului, 1	Energie activă	1.092,00	KWH	Estimare
160015074804	25.01.2023	5004126651	DJ,CRAIOVA, Fermierului, 1	Energie activă	58,00	KWH	Regularizare
210000271675	26.01.2023	5004126651	DJ,CRAIOVA, Fermierului, 1	Energie activă	-58,00	KWH	Regularizare
210000272794	26.01.2023	5004126651	DJ,CRAIOVA, Fermierului, 1	Energie activă	-1.092,00	KWH	Estimare
110016886436	31.01.2023	5004126651	DJ,CRAIOVA, Fermierului, 1	Energie activă	1.092,00	KWH	Estimare
110016897358	31.01.2023	5004126651	DJ,CRAIOVA, Fermierului, 1	Energie activă	58,00	KWH	Regularizare
210000346986	05.04.2023	5004126651	DJ,CRAIOVA, Fermierului, 1	Energie activă	-58,00	KWH	Regularizare
210000351627	05.04.2023	5004126651	DJ,CRAIOVA, Fermierului, 1	Energie activă	-1.092,00	KWH	Estimare
110017321657	07.04.2023	5004126651	DJ,CRAIOVA, Fermierului, 1	Energie activă	1.092,00	KWH	Estimare
110017324674	07.04.2023	5004126651	DJ,CRAIOVA, Fermierului, 1	Energie activă	58,00	KWH	Regularizare
160015074804	25.01.2023	5004126651	DJ,CRAIOVA, Fermierului, 1	Energie activă	23,00	KWH	Regularizare

210000271675	26.01.2023	5004126651	DJ,CRAIOVA,Fermierului,1	Energie activă	-23,00	KWH	Regularizare
110016897358	31.01.2023	5004126651	DJ,CRAIOVA,Fermierului,1	Energie activă	23,00	KWH	Regularizare
210000346986	05.04.2023	5004126651	DJ,CRAIOVA,Fermierului,1	Energie activă	-23,00	KWH	Regularizare
110017324674	07.04.2023	5004126651	DJ,CRAIOVA,Fermierului,1	Energie activă	23,00	KWH	Regularizare
160015074804	25.01.2023	5004126651	DJ,CRAIOVA,Fermierului,1	Energie activă	106,00	KWH	Estimare
210000271675	26.01.2023	5004126651	DJ,CRAIOVA,Fermierului,1	Energie activă	-106,00	KWH	Estimare
110016897358	31.01.2023	5004126651	DJ,CRAIOVA,Fermierului,1	Energie activă	106,00	KWH	Estimare
210000346986	05.04.2023	5004126651	DJ,CRAIOVA,Fermierului,1	Energie activă	-106,00	KWH	Estimare
110017324674	07.04.2023	5004126651	DJ,CRAIOVA,Fermierului,1	Energie activă	106,00	KWH	Estimare
170015145847	27.04.2023	5004126651	DJ,CRAIOVA,Fermierului,1	Energie activă	32,00	KWH	Regularizare
160015074804	25.01.2023	5004126651	DJ,CRAIOVA,Fermierului,1	Energie activă	563,00	KWH	Estimare
210000271675	26.01.2023	5004126651	DJ,CRAIOVA,Fermierului,1	Energie activă	-563,00	KWH	Estimare
110016897358	31.01.2023	5004126651	DJ,CRAIOVA,Fermierului,1	Energie activă	563,00	KWH	Estimare
210000346986	05.04.2023	5004126651	DJ,CRAIOVA,Fermierului,1	Energie activă	-563,00	KWH	Estimare
110017324674	07.04.2023	5004126651	DJ,CRAIOVA,Fermierului,1	Energie activă	563,00	KWH	Estimare
170015145847	27.04.2023	5004126651	DJ,CRAIOVA,Fermierului,1	Energie activă	172,00	KWH	Regularizare
160015233771	24.02.2023	5004126651	DJ,CRAIOVA,Fermierului,1	Energie activă	1.092,00	KWH	Estimare
210000344943	04.04.2023	5004126651	DJ,CRAIOVA,Fermierului,1	Energie activă	-1.092,00	KWH	Estimare
110017327705	07.04.2023	5004126651	DJ,CRAIOVA,Fermierului,1	Energie activă	1.092,00	KWH	Estimare
170015145847	27.04.2023	5004126651	DJ,CRAIOVA,Fermierului,1	Energie activă	332,00	KWH	Regularizare
160015422714	27.03.2023	5004126651	DJ,CRAIOVA,Fermierului,1	Energie activă	1.092,00	KWH	Estimare
210000341982	04.04.2023	5004126651	DJ,CRAIOVA,Fermierului,1	Energie activă	-1.092,00	KWH	Estimare
110017330738	07.04.2023	5004126651	DJ,CRAIOVA,Fermierului,1	Energie activă	1.092,00	KWH	Estimare
170015145847	27.04.2023	5004126651	DJ,CRAIOVA,Fermierului,1	Energie activă	300,00	KWH	Regularizare
170015145847	27.04.2023	5004126651	DJ,CRAIOVA,Fermierului,1	Energie activă	333,00	KWH	Regularizare
150014983901	23.11.2022	5004126652	DJ,CRAIOVA,Alexandru Ioan Cuza,23	Energie activă	0,00	KWH	Estimare
210000246232	27.12.2022	5004126652	DJ,CRAIOVA,Alexandru Ioan Cuza,23	Energie activă	0,00	KWH	Estimare
110016671056	28.12.2022	5004126652	DJ,CRAIOVA,Alexandru Ioan Cuza,23	Energie activă	0,00	KWH	Estimare
210000273971	26.01.2023	5004126652	DJ,CRAIOVA,Alexandru Ioan Cuza,23	Energie activă	0,00	KWH	Estimare
110016875717	31.01.2023	5004126652	DJ,CRAIOVA,Alexandru Ioan Cuza,23	Energie activă	0,00	KWH	Estimare
130016250720	27.04.2023	5004126652	DJ,CRAIOVA,Alexandru Ioan Cuza,23	Energie activă	0,00	KWH	Regularizare
150015145163	23.12.2022	5004126652	DJ,CRAIOVA,Alexandru Ioan Cuza,23	Energie activă	0,00	KWH	Estimare
220000086795	27.12.2022	5004126652	DJ,CRAIOVA,Alexandru Ioan Cuza,23	Energie activă	0,00	KWH	Estimare
110016680735	28.12.2022	5004126652	DJ,CRAIOVA,Alexandru Ioan Cuza,23	Energie activă	0,00	KWH	Estimare
210000271809	26.01.2023	5004126652	DJ,CRAIOVA,Alexandru Ioan Cuza,23	Energie activă	0,00	KWH	Estimare
110016886443	31.01.2023	5004126652	DJ,CRAIOVA,Alexandru Ioan Cuza,23	Energie activă	0,00	KWH	Estimare

210000351623	05.04.2023	5004126652	DJ,CRAIOVA,Alexandru Ioan Cuza,23	Energie activă	0,00	KWH	Estimare
110017321661	07.04.2023	5004126652	DJ,CRAIOVA,Alexandru Ioan Cuza,23	Energie activă	0,00	KWH	Estimare
130016250720	27.04.2023	5004126652	DJ,CRAIOVA,Alexandru Ioan Cuza,23	Energie activă	0,00	KWH	Regularizare
160015074811	25.01.2023	5004126652	DJ,CRAIOVA,Alexandru Ioan Cuza,23	Energie activă	0,00	KWH	Estimare
210000270886	26.01.2023	5004126652	DJ,CRAIOVA,Alexandru Ioan Cuza,23	Energie activă	0,00	KWH	Estimare
110016897365	31.01.2023	5004126652	DJ,CRAIOVA,Alexandru Ioan Cuza,23	Energie activă	0,00	KWH	Estimare
210000346982	05.04.2023	5004126652	DJ,CRAIOVA,Alexandru Ioan Cuza,23	Energie activă	0,00	KWH	Estimare
110017324678	07.04.2023	5004126652	DJ,CRAIOVA,Alexandru Ioan Cuza,23	Energie activă	0,00	KWH	Estimare
130016250720	27.04.2023	5004126652	DJ,CRAIOVA,Alexandru Ioan Cuza,23	Energie activă	0,00	KWH	Regularizare
160015074811	25.01.2023	5004126652	DJ,CRAIOVA,Alexandru Ioan Cuza,23	Energie activă	0,00	KWH	Estimare
210000270886	26.01.2023	5004126652	DJ,CRAIOVA,Alexandru Ioan Cuza,23	Energie activă	0,00	KWH	Estimare
110016897365	31.01.2023	5004126652	DJ,CRAIOVA,Alexandru Ioan Cuza,23	Energie activă	0,00	KWH	Estimare
210000346982	05.04.2023	5004126652	DJ,CRAIOVA,Alexandru Ioan Cuza,23	Energie activă	0,00	KWH	Estimare
110017324678	07.04.2023	5004126652	DJ,CRAIOVA,Alexandru Ioan Cuza,23	Energie activă	0,00	KWH	Estimare
130016250720	27.04.2023	5004126652	DJ,CRAIOVA,Alexandru Ioan Cuza,23	Energie activă	0,00	KWH	Regularizare
160015233778	24.02.2023	5004126652	DJ,CRAIOVA,Alexandru Ioan Cuza,23	Energie activă	0,00	KWH	Estimare
210000343404	04.04.2023	5004126652	DJ,CRAIOVA,Alexandru Ioan Cuza,23	Energie activă	0,00	KWH	Estimare
110017327709	07.04.2023	5004126652	DJ,CRAIOVA,Alexandru Ioan Cuza,23	Energie activă	0,00	KWH	Estimare
130016250720	27.04.2023	5004126652	DJ,CRAIOVA,Alexandru Ioan Cuza,23	Energie activă	0,00	KWH	Regularizare
160015422721	27.03.2023	5004126652	DJ,CRAIOVA,Alexandru Ioan Cuza,23	Energie activă	0,00	KWH	Estimare
210000340910	04.04.2023	5004126652	DJ,CRAIOVA,Alexandru Ioan Cuza,23	Energie activă	0,00	KWH	Estimare
110017330742	07.04.2023	5004126652	DJ,CRAIOVA,Alexandru Ioan Cuza,23	Energie activă	0,00	KWH	Estimare
130016250720	27.04.2023	5004126652	DJ,CRAIOVA,Alexandru Ioan Cuza,23	Energie activă	0,00	KWH	Regularizare
130016250720	27.04.2023	5004126652	DJ,CRAIOVA,Alexandru Ioan Cuza,23	Energie activă	0,00	KWH	Regularizare
150014983892	23.11.2022	5004126653	DJ,CRAIOVA,Zavoilului,1	Energie activă	20,00	KWH	Estimare
210000249515	27.12.2022	5004126653	DJ,CRAIOVA,Zavoilului,1	Energie activă	-20,00	KWH	Estimare
110016671047	28.12.2022	5004126653	DJ,CRAIOVA,Zavoilului,1	Energie activă	20,00	KWH	Estimare
160015074802	25.01.2023	5004126653	DJ,CRAIOVA,Zavoilului,1	Energie activă	9,00	KWH	Regularizare
210000271676	26.01.2023	5004126653	DJ,CRAIOVA,Zavoilului,1	Energie activă	-9,00	KWH	Regularizare
220000088873	26.01.2023	5004126653	DJ,CRAIOVA,Zavoilului,1	Energie activă	-20,00	KWH	Estimare
110016875708	31.01.2023	5004126653	DJ,CRAIOVA,Zavoilului,1	Energie activă	20,00	KWH	Estimare
110016897356	31.01.2023	5004126653	DJ,CRAIOVA,Zavoilului,1	Energie activă	9,00	KWH	Regularizare
210000346987	05.04.2023	5004126653	DJ,CRAIOVA,Zavoilului,1	Energie activă	-9,00	KWH	Regularizare
110017324673	07.04.2023	5004126653	DJ,CRAIOVA,Zavoilului,1	Energie activă	9,00	KWH	Regularizare
150015145154	23.12.2022	5004126653	DJ,CRAIOVA,Zavoilului,1	Energie activă	20,00	KWH	Estimare
210000241177	27.12.2022	5004126653	DJ,CRAIOVA,Zavoilului,1	Energie activă	-20,00	KWH	Estimare

110016680726	28.12.2022	5004126653	DJ,CRAIOVA,Zavoilului,1	Energie activă	20,00	KWH	Estimare
160015074802	25.01.2023	5004126653	DJ,CRAIOVA,Zavoilului,1	Energie activă	8,00	KWH	Regularizare
210000271676	26.01.2023	5004126653	DJ,CRAIOVA,Zavoilului,1	Energie activă	-8,00	KWH	Regularizare
210000272796	26.01.2023	5004126653	DJ,CRAIOVA,Zavoilului,1	Energie activă	-20,00	KWH	Estimare
110016886434	31.01.2023	5004126653	DJ,CRAIOVA,Zavoilului,1	Energie activă	20,00	KWH	Estimare
110016897356	31.01.2023	5004126653	DJ,CRAIOVA,Zavoilului,1	Energie activă	8,00	KWH	Regularizare
210000346987	05.04.2023	5004126653	DJ,CRAIOVA,Zavoilului,1	Energie activă	-8,00	KWH	Regularizare
210000351628	05.04.2023	5004126653	DJ,CRAIOVA,Zavoilului,1	Energie activă	-20,00	KWH	Estimare
110017321656	07.04.2023	5004126653	DJ,CRAIOVA,Zavoilului,1	Energie activă	20,00	KWH	Estimare
110017324673	07.04.2023	5004126653	DJ,CRAIOVA,Zavoilului,1	Energie activă	8,00	KWH	Regularizare
160015074802	25.01.2023	5004126653	DJ,CRAIOVA,Zavoilului,1	Energie activă	2,00	KWH	Regularizare
210000271676	26.01.2023	5004126653	DJ,CRAIOVA,Zavoilului,1	Energie activă	-2,00	KWH	Regularizare
110016897356	31.01.2023	5004126653	DJ,CRAIOVA,Zavoilului,1	Energie activă	2,00	KWH	Regularizare
210000346987	05.04.2023	5004126653	DJ,CRAIOVA,Zavoilului,1	Energie activă	-2,00	KWH	Regularizare
110017324673	07.04.2023	5004126653	DJ,CRAIOVA,Zavoilului,1	Energie activă	2,00	KWH	Regularizare
160015074802	25.01.2023	5004126653	DJ,CRAIOVA,Zavoilului,1	Energie activă	5,00	KWH	Estimare
210000271676	26.01.2023	5004126653	DJ,CRAIOVA,Zavoilului,1	Energie activă	-5,00	KWH	Estimare
210000346987	05.04.2023	5004126653	DJ,CRAIOVA,Zavoilului,1	Energie activă	5,00	KWH	Estimare
110017324673	07.04.2023	5004126653	DJ,CRAIOVA,Zavoilului,1	Energie activă	5,00	KWH	Estimare
170015145845	27.04.2023	5004126653	DJ,CRAIOVA,Zavoilului,1	Energie activă	4,00	KWH	Regularizare
160015074802	25.01.2023	5004126653	DJ,CRAIOVA,Zavoilului,1	Energie activă	10,00	KWH	Estimare
210000271676	26.01.2023	5004126653	DJ,CRAIOVA,Zavoilului,1	Energie activă	-10,00	KWH	Estimare
110016897356	31.01.2023	5004126653	DJ,CRAIOVA,Zavoilului,1	Energie activă	10,00	KWH	Estimare
210000346987	05.04.2023	5004126653	DJ,CRAIOVA,Zavoilului,1	Energie activă	-10,00	KWH	Estimare
110017324673	07.04.2023	5004126653	DJ,CRAIOVA,Zavoilului,1	Energie activă	10,00	KWH	Estimare
170015145845	27.04.2023	5004126653	DJ,CRAIOVA,Zavoilului,1	Energie activă	10,00	KWH	Regularizare
160015233769	24.02.2023	5004126653	DJ,CRAIOVA,Zavoilului,1	Energie activă	20,00	KWH	Estimare
210000344944	04.04.2023	5004126653	DJ,CRAIOVA,Zavoilului,1	Energie activă	-20,00	KWH	Estimare
110017327704	07.04.2023	5004126653	DJ,CRAIOVA,Zavoilului,1	Energie activă	20,00	KWH	Estimare
170015145845	27.04.2023	5004126653	DJ,CRAIOVA,Zavoilului,1	Energie activă	19,00	KWH	Regularizare
160015422712	27.03.2023	5004126653	DJ,CRAIOVA,Zavoilului,1	Energie activă	20,00	KWH	Estimare
210000341983	04.04.2023	5004126653	DJ,CRAIOVA,Zavoilului,1	Energie activă	-20,00	KWH	Estimare
110017330737	07.04.2023	5004126653	DJ,CRAIOVA,Zavoilului,1	Energie activă	20,00	KWH	Estimare
170015145845	27.04.2023	5004126653	DJ,CRAIOVA,Zavoilului,1	Energie activă	17,00	KWH	Regularizare
170015145845	27.04.2023	5004126653	DJ,CRAIOVA,Zavoilului,1	Energie activă	19,00	KWH	Regularizare

170015145826	27.04.2023	5004126654	DJ,CRAIOVA,FRATII BUZESTI,13	Energie activă	0,00	KWH	Regularizare
170015145826	27.04.2023	5004126654	DJ,CRAIOVA,FRATII BUZESTI,13	Energie activă	0,00	KWH	Regularizare
170015145826	27.04.2023	5004126654	DJ,CRAIOVA,FRATII BUZESTI,13	Energie activă	0,00	KWH	Regularizare
170015145826	27.04.2023	5004126654	DJ,CRAIOVA,FRATII BUZESTI,13	Energie activă	0,00	KWH	Regularizare
170015145826	27.04.2023	5004126654	DJ,CRAIOVA,FRATII BUZESTI,13	Energie activă	0,00	KWH	Regularizare
170015145826	27.04.2023	5004126654	DJ,CRAIOVA,FRATII BUZESTI,13	Energie activă	0,00	KWH	Regularizare
170015145826	27.04.2023	5004126654	DJ,CRAIOVA,FRATII BUZESTI,13	Energie activă	0,00	KWH	Regularizare
150014983930	23.11.2022	5004126655	DJ,CRAIOVA,Zavoilului,1	Energie activă	20,00	KWH	Regularizare
210000249428	27.12.2022	5004126655	DJ,CRAIOVA,Zavoilului,1	Energie activă	-20,00	KWH	Estimare
110016671085	28.12.2022	5004126655	DJ,CRAIOVA,Zavoilului,1	Energie activă	20,00	KWH	Estimare
130015751238	25.01.2023	5004126655	DJ,CRAIOVA,Zavoilului,1	Energie activă	0,00	KWH	Regularizare
210000271678	26.01.2023	5004126655	DJ,CRAIOVA,Zavoilului,1	Energie activă	0,00	KWH	Regularizare
210000273960	26.01.2023	5004126655	DJ,CRAIOVA,Zavoilului,1	Energie activă	-20,00	KWH	Estimare
110016875746	31.01.2023	5004126655	DJ,CRAIOVA,Zavoilului,1	Energie activă	20,00	KWH	Estimare
110016897394	31.01.2023	5004126655	DJ,CRAIOVA,Zavoilului,1	Energie activă	0,00	KWH	Regularizare
210000346969	05.04.2023	5004126655	DJ,CRAIOVA,Zavoilului,1	Energie activă	0,00	KWH	Regularizare
110017324691	07.04.2023	5004126655	DJ,CRAIOVA,Zavoilului,1	Energie activă	0,00	KWH	Regularizare
120015785121	23.12.2022	5004126655	DJ,CRAIOVA,Zavoilului,1	Energie activă	20,00	KWH	Estimare
22000086756	27.12.2022	5004126655	DJ,CRAIOVA,Zavoilului,1	Energie activă	-20,00	KWH	Estimare
110016680764	28.12.2022	5004126655	DJ,CRAIOVA,Zavoilului,1	Energie activă	20,00	KWH	Estimare
130015751238	25.01.2023	5004126655	DJ,CRAIOVA,Zavoilului,1	Energie activă	0,00	KWH	Regularizare
210000271678	26.01.2023	5004126655	DJ,CRAIOVA,Zavoilului,1	Energie activă	0,00	KWH	Regularizare
210000272761	26.01.2023	5004126655	DJ,CRAIOVA,Zavoilului,1	Energie activă	-20,00	KWH	Estimare
110016886472	31.01.2023	5004126655	DJ,CRAIOVA,Zavoilului,1	Energie activă	20,00	KWH	Estimare
110016897394	31.01.2023	5004126655	DJ,CRAIOVA,Zavoilului,1	Energie activă	0,00	KWH	Regularizare
210000346969	05.04.2023	5004126655	DJ,CRAIOVA,Zavoilului,1	Energie activă	0,00	KWH	Regularizare
210000351610	05.04.2023	5004126655	DJ,CRAIOVA,Zavoilului,1	Energie activă	-20,00	KWH	Estimare
110017321674	07.04.2023	5004126655	DJ,CRAIOVA,Zavoilului,1	Energie activă	20,00	KWH	Estimare
110017324691	07.04.2023	5004126655	DJ,CRAIOVA,Zavoilului,1	Energie activă	0,00	KWH	Regularizare
130015751238	25.01.2023	5004126655	DJ,CRAIOVA,Zavoilului,1	Energie activă	0,00	KWH	Regularizare
210000271678	26.01.2023	5004126655	DJ,CRAIOVA,Zavoilului,1	Energie activă	0,00	KWH	Regularizare
110016897394	31.01.2023	5004126655	DJ,CRAIOVA,Zavoilului,1	Energie activă	0,00	KWH	Regularizare
210000346969	05.04.2023	5004126655	DJ,CRAIOVA,Zavoilului,1	Energie activă	0,00	KWH	Regularizare
110017324691	07.04.2023	5004126655	DJ,CRAIOVA,Zavoilului,1	Energie activă	0,00	KWH	Regularizare
130015751238	25.01.2023	5004126655	DJ,CRAIOVA,Zavoilului,1	Energie activă	0,00	KWH	Regularizare
210000271678	26.01.2023	5004126655	DJ,CRAIOVA,Zavoilului,1	Energie activă	5,00	KWH	Estimare
				Energie activă	-5,00	KWH	Estimare

110016897394	31.01.2023	5004126655	DJ,CRAIOVA,Zavoilului,1	Energie activă	5,00	KWH	Estimare
210000346969	05.04.2023	5004126655	DJ,CRAIOVA,Zavoilului,1	Energie activă	-5,00	KWH	Estimare
110017324691	07.04.2023	5004126655	DJ,CRAIOVA,Zavoilului,1	Energie activă	5,00	KWH	Estimare
130016250749	27.04.2023	5004126655	DJ,CRAIOVA,Zavoilului,1	Energie activă	0,00	KWH	Regularizare
130015751238	25.01.2023	5004126655	DJ,CRAIOVA,Zavoilului,1	Energie activă	10,00	KWH	Estimare
210000271678	26.01.2023	5004126655	DJ,CRAIOVA,Zavoilului,1	Energie activă	-10,00	KWH	Estimare
110016897394	31.01.2023	5004126655	DJ,CRAIOVA,Zavoilului,1	Energie activă	10,00	KWH	Estimare
210000346969	05.04.2023	5004126655	DJ,CRAIOVA,Zavoilului,1	Energie activă	-10,00	KWH	Estimare
110017324691	07.04.2023	5004126655	DJ,CRAIOVA,Zavoilului,1	Energie activă	10,00	KWH	Estimare
130016250749	27.04.2023	5004126655	DJ,CRAIOVA,Zavoilului,1	Energie activă	0,00	KWH	Regularizare
170014810485	24.02.2023	5004126655	DJ,CRAIOVA,Zavoilului,1	Energie activă	20,00	KWH	Estimare
210000344941	04.04.2023	5004126655	DJ,CRAIOVA,Zavoilului,1	Energie activă	-20,00	KWH	Estimare
110017327722	07.04.2023	5004126655	DJ,CRAIOVA,Zavoilului,1	Energie activă	20,00	KWH	Estimare
130016250749	27.04.2023	5004126655	DJ,CRAIOVA,Zavoilului,1	Energie activă	0,00	KWH	Regularizare
160015422750	27.03.2023	5004126655	DJ,CRAIOVA,Zavoilului,1	Energie activă	20,00	KWH	Estimare
210000341962	04.04.2023	5004126655	DJ,CRAIOVA,Zavoilului,1	Energie activă	-20,00	KWH	Estimare
110017330755	07.04.2023	5004126655	DJ,CRAIOVA,Zavoilului,1	Energie activă	20,00	KWH	Estimare
130016250749	27.04.2023	5004126655	DJ,CRAIOVA,Zavoilului,1	Energie activă	0,00	KWH	Regularizare
130016250749	27.04.2023	5004126655	DJ,CRAIOVA,Zavoilului,1	Energie activă	0,00	KWH	Regularizare
120015621860	23.11.2022	5004126656	DJ,CRAIOVA,Dimitrie Cantemir,1	Energie activă	132,00	KWH	Estimare
120015785141	23.12.2022	5004126656	DJ,CRAIOVA,Dimitrie Cantemir,1	Energie activă	0,00	KWH	Regularizare
210000241128	27.12.2022	5004126656	DJ,CRAIOVA,Dimitrie Cantemir,1	Energie activă	0,00	KWH	Regularizare
210000249350	27.12.2022	5004126656	DJ,CRAIOVA,Dimitrie Cantemir,1	Energie activă	-132,00	KWH	Estimare
110016671105	28.12.2022	5004126656	DJ,CRAIOVA,Dimitrie Cantemir,1	Energie activă	132,00	KWH	Estimare
110016680784	28.12.2022	5004126656	DJ,CRAIOVA,Dimitrie Cantemir,1	Energie activă	0,00	KWH	Regularizare
210000272742	26.01.2023	5004126656	DJ,CRAIOVA,Dimitrie Cantemir,1	Energie activă	0,00	KWH	Regularizare
210000273948	26.01.2023	5004126656	DJ,CRAIOVA,Dimitrie Cantemir,1	Energie activă	-132,00	KWH	Estimare
110016875766	31.01.2023	5004126656	DJ,CRAIOVA,Dimitrie Cantemir,1	Energie activă	132,00	KWH	Estimare
110016886492	31.01.2023	5004126656	DJ,CRAIOVA,Dimitrie Cantemir,1	Energie activă	0,00	KWH	Regularizare
210000351606	05.04.2023	5004126656	DJ,CRAIOVA,Dimitrie Cantemir,1	Energie activă	0,00	KWH	Regularizare
110017321679	07.04.2023	5004126656	DJ,CRAIOVA,Dimitrie Cantemir,1	Energie activă	0,00	KWH	Regularizare
120015785141	23.12.2022	5004126656	DJ,CRAIOVA,Dimitrie Cantemir,1	Energie activă	0,00	KWH	Regularizare
210000241128	27.12.2022	5004126656	DJ,CRAIOVA,Dimitrie Cantemir,1	Energie activă	0,00	KWH	Regularizare
110016680784	28.12.2022	5004126656	DJ,CRAIOVA,Dimitrie Cantemir,1	Energie activă	0,00	KWH	Regularizare
210000272742	26.01.2023	5004126656	DJ,CRAIOVA,Dimitrie Cantemir,1	Energie activă	0,00	KWH	Regularizare
110016886492	31.01.2023	5004126656	DJ,CRAIOVA,Dimitrie Cantemir,1	Energie activă	0,00	KWH	Regularizare

210000351606	05.04.2023	5004126656	DJ,CRAIOVA,Dimitrie Cantemir,1	Energie activă	0,00	KWH	Regularizare
110017321679	07.04.2023	5004126656	DJ,CRAIOVA,Dimitrie Cantemir,1	Energie activă	0,00	KWH	Regularizare
120015785141	23.12.2022	5004126656	DJ,CRAIOVA,Dimitrie Cantemir,1	Energie activă	97,00	KWH	Estimare
210000241128	27.12.2022	5004126656	DJ,CRAIOVA,Dimitrie Cantemir,1	Energie activă	-97,00	KWH	Estimare
110016680784	28.12.2022	5004126656	DJ,CRAIOVA,Dimitrie Cantemir,1	Energie activă	97,00	KWH	Estimare
210000272742	26.01.2023	5004126656	DJ,CRAIOVA,Dimitrie Cantemir,1	Energie activă	-97,00	KWH	Estimare
110016886492	31.01.2023	5004126656	DJ,CRAIOVA,Dimitrie Cantemir,1	Energie activă	97,00	KWH	Estimare
180014275591	27.03.2023	5004126656	DJ,CRAIOVA,Dimitrie Cantemir,1	Energie activă	0,00	KWH	Regularizare
210000341963	04.04.2023	5004126656	DJ,CRAIOVA,Dimitrie Cantemir,1	Energie activă	0,00	KWH	Regularizare
210000351606	05.04.2023	5004126656	DJ,CRAIOVA,Dimitrie Cantemir,1	Energie activă	-97,00	KWH	Estimare
110017321679	07.04.2023	5004126656	DJ,CRAIOVA,Dimitrie Cantemir,1	Energie activă	97,00	KWH	Estimare
110017330760	07.04.2023	5004126656	DJ,CRAIOVA,Dimitrie Cantemir,1	Energie activă	0,00	KWH	Regularizare
130015751258	25.01.2023	5004126656	DJ,CRAIOVA,Dimitrie Cantemir,1	Energie activă	64,00	KWH	Estimare
210000270862	26.01.2023	5004126656	DJ,CRAIOVA,Dimitrie Cantemir,1	Energie activă	-64,00	KWH	Estimare
110016897414	31.01.2023	5004126656	DJ,CRAIOVA,Dimitrie Cantemir,1	Energie activă	64,00	KWH	Estimare
180014275591	27.03.2023	5004126656	DJ,CRAIOVA,Dimitrie Cantemir,1	Energie activă	0,00	KWH	Regularizare
180014275591	27.03.2023	5004126656	DJ,CRAIOVA,Dimitrie Cantemir,1	Energie activă	0,00	KWH	Regularizare
210000341963	04.04.2023	5004126656	DJ,CRAIOVA,Dimitrie Cantemir,1	Energie activă	0,00	KWH	Regularizare
210000346965	05.04.2023	5004126656	DJ,CRAIOVA,Dimitrie Cantemir,1	Energie activă	-64,00	KWH	Estimare
110017324696	07.04.2023	5004126656	DJ,CRAIOVA,Dimitrie Cantemir,1	Energie activă	64,00	KWH	Estimare
110017330760	07.04.2023	5004126656	DJ,CRAIOVA,Dimitrie Cantemir,1	Energie activă	0,00	KWH	Regularizare
170014810505	24.02.2023	5004126656	DJ,CRAIOVA,Dimitrie Cantemir,1	Energie activă	132,00	KWH	Estimare
180014275591	27.03.2023	5004126656	DJ,CRAIOVA,Dimitrie Cantemir,1	Energie activă	0,00	KWH	Regularizare
210000341963	04.04.2023	5004126656	DJ,CRAIOVA,Dimitrie Cantemir,1	Energie activă	0,00	KWH	Regularizare
210000344935	04.04.2023	5004126656	DJ,CRAIOVA,Dimitrie Cantemir,1	Energie activă	-132,00	KWH	Estimare
11001732727	07.04.2023	5004126656	DJ,CRAIOVA,Dimitrie Cantemir,1	Energie activă	132,00	KWH	Estimare
110017330760	07.04.2023	5004126656	DJ,CRAIOVA,Dimitrie Cantemir,1	Energie activă	0,00	KWH	Regularizare
180014275591	27.03.2023	5004126656	DJ,CRAIOVA,Dimitrie Cantemir,1	Energie activă	0,00	KWH	Regularizare
210000341963	04.04.2023	5004126656	DJ,CRAIOVA,Dimitrie Cantemir,1	Energie activă	0,00	KWH	Regularizare

110017330760	07.04.2023	5004126656	DJ,CRAIOVA,Dimitrie Cantemir,1	Energie activă	0,00	KWH	Regularizare
180014275591	27.03.2023	5004126656	DJ,CRAIOVA,Dimitrie Cantemir,1	Energie activă	75,00	KWH	Estimare
210000341963	04.04.2023	5004126656	DJ,CRAIOVA,Dimitrie Cantemir,1	Energie activă	-75,00	KWH	Estimare
110017330760	07.04.2023	5004126656	DJ,CRAIOVA,Dimitrie Cantemir,1	Energie activă	75,00	KWH	Estimare
130016250769	27.04.2023	5004126656	DJ,CRAIOVA,Dimitrie Cantemir,1	Energie activă	0,00	KWH	Regularizare
130016250769	27.04.2023	5004126656	DJ,CRAIOVA,Dimitrie Cantemir,1	Energie activă	0,00	KWH	Regularizare
110016466136	24.11.2022	5004126758	DJ,CRAIOVA,Balaci Ilie,8	Energie activă	56.739,00	KWH	Regularizare
210000248090	27.12.2022	5004126758	DJ,CRAIOVA,Balaci Ilie,8	Energie activă	-56.739,00	KWH	Regularizare
110016671012	28.12.2022	5004126758	DJ,CRAIOVA,Balaci Ilie,8	Energie activă	56.739,00	KWH	Regularizare
22000088906	26.01.2023	5004126758	DJ,CRAIOVA,Balaci Ilie,8	Energie activă	-56.739,00	KWH	Regularizare
110016875673	31.01.2023	5004126758	DJ,CRAIOVA,Balaci Ilie,8	Energie activă	56.739,00	KWH	Regularizare
110016615568	23.12.2022	5004126758	DJ,CRAIOVA,Balaci Ilie,8	Energie activă	172.557,00	KWH	Regularizare
22000086845	27.12.2022	5004126758	DJ,CRAIOVA,Balaci Ilie,8	Energie activă	#####	KWH	Regularizare
110016680689	28.12.2022	5004126758	DJ,CRAIOVA,Balaci Ilie,8	Energie activă	172.557,00	KWH	Regularizare
210000272830	26.01.2023	5004126758	DJ,CRAIOVA,Balaci Ilie,8	Energie activă	#####	KWH	Regularizare
110016886397	31.01.2023	5004126758	DJ,CRAIOVA,Balaci Ilie,8	Energie activă	172.557,00	KWH	Regularizare
170014650963	25.01.2023	5004126758	DJ,CRAIOVA,Balaci Ilie,8	Energie activă	85.804,00	KWH	Regularizare
210000271031	26.01.2023	5004126758	DJ,CRAIOVA,Balaci Ilie,8	Energie activă	-85.804,00	KWH	Regularizare
110016889319	31.01.2023	5004126758	DJ,CRAIOVA,Balaci Ilie,8	Energie activă	85.804,00	KWH	Regularizare
130015910632	24.02.2023	5004126758	DJ,CRAIOVA,Balaci Ilie,8	Energie activă	91.525,00	KWH	Regularizare
130016100376	27.03.2023	5004126758	DJ,CRAIOVA,Balaci Ilie,8	Energie activă	183.165,00	KWH	Regularizare
170015145807	27.04.2023	5004126758	DJ,CRAIOVA,Balaci Ilie,8	Energie activă	146.365,00	KWH	Regularizare
120015621867	23.11.2022	5004126871	DJ,CRAIOVA,Alexandru Ioan Cuza,1	Energie activă	1.262,00	KWH	Regularizare
210000249345	27.12.2022	5004126871	DJ,CRAIOVA,Alexandru Ioan Cuza,1	Energie activă	-1.262,00	KWH	Regularizare
110016671112	28.12.2022	5004126871	DJ,CRAIOVA,Alexandru Ioan Cuza,1	Energie activă	1.262,00	KWH	Regularizare
210000273942	26.01.2023	5004126871	DJ,CRAIOVA,Alexandru Ioan Cuza,1	Energie activă	-1.262,00	KWH	Regularizare
110016875773	31.01.2023	5004126871	DJ,CRAIOVA,Alexandru Ioan Cuza,1	Energie activă	1.262,00	KWH	Regularizare
160014881024	23.12.2022	5004126871	DJ,CRAIOVA,Alexandru Ioan Cuza,1	Energie activă	0,00	KWH	Regularizare
220000866590	27.12.2022	5004126871	DJ,CRAIOVA,Alexandru Ioan Cuza,1	Energie activă	0,00	KWH	Regularizare
110016680791	28.12.2022	5004126871	DJ,CRAIOVA,Alexandru Ioan Cuza,1	Energie activă	0,00	KWH	Regularizare
210000271805	26.01.2023	5004126871	DJ,CRAIOVA,Alexandru Ioan Cuza,1	Energie activă	0,00	KWH	Regularizare
110016886499	31.01.2023	5004126871	DJ,CRAIOVA,Alexandru Ioan Cuza,1	Energie activă	0,00	KWH	Regularizare
210000351603	05.04.2023	5004126871	DJ,CRAIOVA,Alexandru Ioan Cuza,1	Energie activă	0,00	KWH	Regularizare

110017321682	07.04.2023	5004126871	DJ,CRAIOVA,Alexandru Ioan Cuza,1	Energie activă	0,00	KWH	Regularizare
120015980224	25.01.2023	5004126871	DJ,CRAIOVA,Alexandru Ioan Cuza,1	Energie activă	0,00	KWH	Regularizare
210000270867	26.01.2023	5004126871	DJ,CRAIOVA,Alexandru Ioan Cuza,1	Energie activă	0,00	KWH	Regularizare
110016897421	31.01.2023	5004126871	DJ,CRAIOVA,Alexandru Ioan Cuza,1	Energie activă	0,00	KWH	Regularizare
210000345962	05.04.2023	5004126871	DJ,CRAIOVA,Alexandru Ioan Cuza,1	Energie activă	0,00	KWH	Regularizare
110017324699	07.04.2023	5004126871	DJ,CRAIOVA,Alexandru Ioan Cuza,1	Energie activă	0,00	KWH	Regularizare
120015980224	25.01.2023	5004126871	DJ,CRAIOVA,Alexandru Ioan Cuza,1	Energie activă	1,00	KWH	Regularizare
210000270867	26.01.2023	5004126871	DJ,CRAIOVA,Alexandru Ioan Cuza,1	Energie activă	-1,00	KWH	Regularizare
110016897421	31.01.2023	5004126871	DJ,CRAIOVA,Alexandru Ioan Cuza,1	Energie activă	1,00	KWH	Regularizare
210000345962	05.04.2023	5004126871	DJ,CRAIOVA,Alexandru Ioan Cuza,1	Energie activă	-1,00	KWH	Regularizare
110017324699	07.04.2023	5004126871	DJ,CRAIOVA,Alexandru Ioan Cuza,1	Energie activă	1,00	KWH	Regularizare
140015759334	24.02.2023	5004126871	DJ,CRAIOVA,Alexandru Ioan Cuza,1	Energie activă	0,00	KWH	Regularizare
210000343372	04.04.2023	5004126871	DJ,CRAIOVA,Alexandru Ioan Cuza,1	Energie activă	0,00	KWH	Regularizare
110017327730	07.04.2023	5004126871	DJ,CRAIOVA,Alexandru Ioan Cuza,1	Energie activă	0,00	KWH	Regularizare
180014275598	27.03.2023	5004126871	DJ,CRAIOVA,Alexandru Ioan Cuza,1	Energie activă	1,00	KWH	Regularizare
210000340855	04.04.2023	5004126871	DJ,CRAIOVA,Alexandru Ioan Cuza,1	Energie activă	-1,00	KWH	Regularizare
110017330763	07.04.2023	5004126871	DJ,CRAIOVA,Alexandru Ioan Cuza,1	Energie activă	1,00	KWH	Regularizare
160015570824	27.04.2023	5004126871	DJ,CRAIOVA,Alexandru Ioan Cuza,1	Energie activă	1,00	KWH	Regularizare
120015621863	23.11.2022	5004126872	DJ,CRAIOVA,Balaci Ilie,8	Energie activă	2.676,00	KWH	Regularizare
210000249349	27.12.2022	5004126872	DJ,CRAIOVA,Balaci Ilie,8	Energie activă	-2.676,00	KWH	Regularizare
110016671108	28.12.2022	5004126872	DJ,CRAIOVA,Balaci Ilie,8	Energie activă	2.676,00	KWH	Regularizare
260000049139	26.01.2023	5004126872	DJ,CRAIOVA,Balaci Ilie,8	Energie activă	-2.676,00	KWH	Regularizare
110016875769	31.01.2023	5004126872	DJ,CRAIOVA,Balaci Ilie,8	Energie activă	2.676,00	KWH	Regularizare
120015785144	23.12.2022	5004126872	DJ,CRAIOVA,Balaci Ilie,8	Energie activă	2.497,00	KWH	Regularizare
220000086692	27.12.2022	5004126872	DJ,CRAIOVA,Balaci Ilie,8	Energie activă	-2.497,00	KWH	Regularizare
110016680787	28.12.2022	5004126872	DJ,CRAIOVA,Balaci Ilie,8	Energie activă	2.497,00	KWH	Regularizare
210000272740	26.01.2023	5004126872	DJ,CRAIOVA,Balaci Ilie,8	Energie activă	-2.497,00	KWH	Regularizare
110016886495	31.01.2023	5004126872	DJ,CRAIOVA,Balaci Ilie,8	Energie activă	2.497,00	KWH	Regularizare
210000351604	05.04.2023	5004126872	DJ,CRAIOVA,Balaci Ilie,8	Energie activă	-2.497,00	KWH	Regularizare
110017321681	07.04.2023	5004126872	DJ,CRAIOVA,Balaci Ilie,8	Energie activă	2.497,00	KWH	Regularizare
120015980220	25.01.2023	5004126872	DJ,CRAIOVA,Balaci Ilie,8	Energie activă	1.643,00	KWH	Regularizare
210000270871	26.01.2023	5004126872	DJ,CRAIOVA,Balaci Ilie,8	Energie activă	-1.643,00	KWH	Regularizare
110016897417	31.01.2023	5004126872	DJ,CRAIOVA,Balaci Ilie,8	Energie activă	1.643,00	KWH	Regularizare
210000346963	05.04.2023	5004126872	DJ,CRAIOVA,Balaci Ilie,8	Energie activă	-1.643,00	KWH	Regularizare
110017324698	07.04.2023	5004126872	DJ,CRAIOVA,Balaci Ilie,8	Energie activă	1.643,00	KWH	Regularizare
120015980220	25.01.2023	5004126872	DJ,CRAIOVA,Balaci Ilie,8	Energie activă	1.753,00	KWH	Regularizare

210000270871	26.01.2023	5004126872	DJ,CRAIOVA,Balaci Ilie,8	Energie activă	-1.753,00	KWH	Regularizare
110016897417	31.01.2023	5004126872	DJ,CRAIOVA,Balaci Ilie,8	Energie activă	1.753,00	KWH	Regularizare
210000346963	05.04.2023	5004126872	DJ,CRAIOVA,Balaci Ilie,8	Energie activă	-1.753,00	KWH	Regularizare
110017324698	07.04.2023	5004126872	DJ,CRAIOVA,Balaci Ilie,8	Energie activă	1.753,00	KWH	Regularizare
170014810508	24.02.2023	5004126872	DJ,CRAIOVA,Balaci Ilie,8	Energie activă	2.896,00	KWH	Regularizare
210000344930	04.04.2023	5004126872	DJ,CRAIOVA,Balaci Ilie,8	Energie activă	-2.896,00	KWH	Regularizare
110017327729	07.04.2023	5004126872	DJ,CRAIOVA,Balaci Ilie,8	Energie activă	2.896,00	KWH	Regularizare
180014275594	27.03.2023	5004126872	DJ,CRAIOVA,Balaci Ilie,8	Energie activă	2.920,00	KWH	Regularizare
210000340856	04.04.2023	5004126872	DJ,CRAIOVA,Balaci Ilie,8	Energie activă	-2.920,00	KWH	Regularizare
110017330762	07.04.2023	5004126872	DJ,CRAIOVA,Balaci Ilie,8	Energie activă	2.920,00	KWH	Regularizare
130016250772	27.04.2023	5004126872	DJ,CRAIOVA,Balaci Ilie,8	Energie activă	2.641,00	KWH	Regularizare
120015621869	23.11.2022	5004126873	DJ,CRAIOVA,Migdalului,1	Energie activă	0,00	KWH	Regularizare
210000249324	27.12.2022	5004126873	DJ,CRAIOVA,Migdalului,1	Energie activă	0,00	KWH	Regularizare
110016671114	28.12.2022	5004126873	DJ,CRAIOVA,Migdalului,1	Energie activă	0,00	KWH	Regularizare
210000273940	26.01.2023	5004126873	DJ,CRAIOVA,Migdalului,1	Energie activă	0,00	KWH	Regularizare
110016875775	31.01.2023	5004126873	DJ,CRAIOVA,Migdalului,1	Energie activă	0,00	KWH	Regularizare
120015621869	23.11.2022	5004126873	DJ,CRAIOVA,Migdalului,1	Energie activă	18,00	KWH	Estimare
210000249324	27.12.2022	5004126873	DJ,CRAIOVA,Migdalului,1	Energie activă	-18,00	KWH	Estimare
110016671114	28.12.2022	5004126873	DJ,CRAIOVA,Migdalului,1	Energie activă	18,00	KWH	Estimare
210000273940	26.01.2023	5004126873	DJ,CRAIOVA,Migdalului,1	Energie activă	-18,00	KWH	Estimare
110016875775	31.01.2023	5004126873	DJ,CRAIOVA,Migdalului,1	Energie activă	18,00	KWH	Estimare
140015759336	24.02.2023	5004126873	DJ,CRAIOVA,Migdalului,1	Energie activă	0,00	KWH	Regularizare
210000344928	04.04.2023	5004126873	DJ,CRAIOVA,Migdalului,1	Energie activă	0,00	KWH	Regularizare
110017327732	07.04.2023	5004126873	DJ,CRAIOVA,Migdalului,1	Energie activă	0,00	KWH	Regularizare
160014881026	23.12.2022	5004126873	DJ,CRAIOVA,Migdalului,1	Energie activă	22,00	KWH	Estimare
220000086572	27.12.2022	5004126873	DJ,CRAIOVA,Migdalului,1	Energie activă	-22,00	KWH	Estimare
110016680793	28.12.2022	5004126873	DJ,CRAIOVA,Migdalului,1	Energie activă	22,00	KWH	Estimare
210000272735	26.01.2023	5004126873	DJ,CRAIOVA,Migdalului,1	Energie activă	-22,00	KWH	Estimare
110016886501	31.01.2023	5004126873	DJ,CRAIOVA,Migdalului,1	Energie activă	22,00	KWH	Estimare
140015759336	24.02.2023	5004126873	DJ,CRAIOVA,Migdalului,1	Energie activă	0,00	KWH	Regularizare
210000344928	04.04.2023	5004126873	DJ,CRAIOVA,Migdalului,1	Energie activă	0,00	KWH	Regularizare
210000351601	05.04.2023	5004126873	DJ,CRAIOVA,Migdalului,1	Energie activă	-22,00	KWH	Estimare
110017321684	07.04.2023	5004126873	DJ,CRAIOVA,Migdalului,1	Energie activă	22,00	KWH	Estimare
110017327732	07.04.2023	5004126873	DJ,CRAIOVA,Migdalului,1	Energie activă	0,00	KWH	Regularizare
120015980226	25.01.2023	5004126873	DJ,CRAIOVA,Migdalului,1	Energie activă	11,00	KWH	Estimare
210000270865	26.01.2023	5004126873	DJ,CRAIOVA,Migdalului,1	Energie activă	-11,00	KWH	Estimare

110016897423	31.01.2023	5004126873	DJ,CRAIOVA,Migdalului,1	Energie activă	11,00	KWH	Estimare
140015759336	24.02.2023	5004126873	DJ,CRAIOVA,Migdalului,1	Energie activă	0,00	KWH	Regularizare
210000344928	04.04.2023	5004126873	DJ,CRAIOVA,Migdalului,1	Energie activă	0,00	KWH	Regularizare
210000346960	05.04.2023	5004126873	DJ,CRAIOVA,Migdalului,1	Energie activă	-11,00	KWH	Estimare
110017324701	07.04.2023	5004126873	DJ,CRAIOVA,Migdalului,1	Energie activă	11,00	KWH	Estimare
110017327732	07.04.2023	5004126873	DJ,CRAIOVA,Migdalului,1	Energie activă	0,00	KWH	Regularizare
120015980226	25.01.2023	5004126873	DJ,CRAIOVA,Migdalului,1	Energie activă	11,00	KWH	Estimare
210000270865	26.01.2023	5004126873	DJ,CRAIOVA,Migdalului,1	Energie activă	-11,00	KWH	Estimare
110016897423	31.01.2023	5004126873	DJ,CRAIOVA,Migdalului,1	Energie activă	11,00	KWH	Estimare
140015759336	24.02.2023	5004126873	DJ,CRAIOVA,Migdalului,1	Energie activă	0,00	KWH	Regularizare
210000344928	04.04.2023	5004126873	DJ,CRAIOVA,Migdalului,1	Energie activă	0,00	KWH	Regularizare
210000346960	05.04.2023	5004126873	DJ,CRAIOVA,Migdalului,1	Energie activă	-11,00	KWH	Estimare
110017324701	07.04.2023	5004126873	DJ,CRAIOVA,Migdalului,1	Energie activă	11,00	KWH	Estimare
110017327732	07.04.2023	5004126873	DJ,CRAIOVA,Migdalului,1	Energie activă	0,00	KWH	Regularizare
140015759336	24.02.2023	5004126873	DJ,CRAIOVA,Migdalului,1	Energie activă	0,00	KWH	Regularizare
210000344928	04.04.2023	5004126873	DJ,CRAIOVA,Migdalului,1	Energie activă	0,00	KWH	Regularizare
110017327732	07.04.2023	5004126873	DJ,CRAIOVA,Migdalului,1	Energie activă	14,00	KWH	Estimare
140015759336	24.02.2023	5004126873	DJ,CRAIOVA,Migdalului,1	Energie activă	-14,00	KWH	Estimare
210000344928	07.04.2023	5004126873	DJ,CRAIOVA,Migdalului,1	Energie activă	14,00	KWH	Estimare
160015570826	27.04.2023	5004126873	DJ,CRAIOVA,Migdalului,1	Energie activă	0,00	KWH	Regularizare
180014275600	27.03.2023	5004126873	DJ,CRAIOVA,Migdalului,1	Energie activă	22,00	KWH	Estimare
210000340853	04.04.2023	5004126873	DJ,CRAIOVA,Migdalului,1	Energie activă	-22,00	KWH	Estimare
110017330765	07.04.2023	5004126873	DJ,CRAIOVA,Migdalului,1	Energie activă	22,00	KWH	Estimare
160015570826	27.04.2023	5004126873	DJ,CRAIOVA,Migdalului,1	Energie activă	0,00	KWH	Regularizare
160015570826	27.04.2023	5004126873	DJ,CRAIOVA,Migdalului,1	Energie activă	0,00	KWH	Regularizare
160014723619	23.11.2022	5004126874	DJ,CRAIOVA,Mitropolitul Firmilian,14	Energie activă	1.074,00	KWH	Estimare
210000246784	27.12.2022	5004126874	DJ,CRAIOVA,Mitropolitul Firmilian,14	Energie activă	-1.074,00	KWH	Estimare
110016671115	28.12.2022	5004126874	DJ,CRAIOVA,Mitropolitul Firmilian,14	Energie activă	1.074,00	KWH	Estimare
120015980227	25.01.2023	5004126874	DJ,CRAIOVA,Mitropolitul Firmilian,14	Energie activă	969,00	KWH	Regularizare
210000270864	26.01.2023	5004126874	DJ,CRAIOVA,Mitropolitul Firmilian,14	Energie activă	-969,00	KWH	Regularizare
210000273939	26.01.2023	5004126874	DJ,CRAIOVA,Mitropolitul Firmilian,14	Energie activă	-1.074,00	KWH	Estimare
110016875776	31.01.2023	5004126874	DJ,CRAIOVA,Mitropolitul Firmilian,14	Energie activă	1.074,00	KWH	Estimare
110016897424	31.01.2023	5004126874	DJ,CRAIOVA,Mitropolitul Firmilian,14	Energie activă	969,00	KWH	Regularizare
160014881027	23.12.2022	5004126874	DJ,CRAIOVA,Mitropolitul Firmilian,14	Energie activă	1.074,00	KWH	Estimare
220000086571	27.12.2022	5004126874	DJ,CRAIOVA,Mitropolitul Firmilian,14	Energie activă	-1.074,00	KWH	Estimare

110016680794	28.12.2022	5004126874	DJ,CRAIOVA,Mitropolitul Firmilian, 14	Energie activă	1.074,00	KWH	Estimare
120015980227	25.01.2023	5004126874	DJ,CRAIOVA,Mitropolitul Firmilian, 14	Energie activă	938,00	KWH	Regularizare
210000270864	26.01.2023	5004126874	DJ,CRAIOVA,Mitropolitul Firmilian, 14	Energie activă	-938,00	KWH	Regularizare
210000272734	26.01.2023	5004126874	DJ,CRAIOVA,Mitropolitul Firmilian, 14	Energie activă	-1.074,00	KWH	Estimare
110016886502	31.01.2023	5004126874	DJ,CRAIOVA,Mitropolitul Firmilian, 14	Energie activă	1.074,00	KWH	Estimare
110016897424	31.01.2023	5004126874	DJ,CRAIOVA,Mitropolitul Firmilian, 14	Energie activă	938,00	KWH	Regularizare
120015980227	25.01.2023	5004126874	DJ,CRAIOVA,Mitropolitul Firmilian, 14	Energie activă	156,00	KWH	Regularizare
210000270864	26.01.2023	5004126874	DJ,CRAIOVA,Mitropolitul Firmilian, 14	Energie activă	-156,00	KWH	Regularizare
110016897424	31.01.2023	5004126874	DJ,CRAIOVA,Mitropolitul Firmilian, 14	Energie activă	156,00	KWH	Regularizare
120015980227	25.01.2023	5004126874	DJ,CRAIOVA,Mitropolitul Firmilian, 14	Energie activă	347,00	KWH	Estimare
210000270864	26.01.2023	5004126874	DJ,CRAIOVA,Mitropolitul Firmilian, 14	Energie activă	-347,00	KWH	Estimare
110016897424	31.01.2023	5004126874	DJ,CRAIOVA,Mitropolitul Firmilian, 14	Energie activă	347,00	KWH	Estimare
160015570827	27.04.2023	5004126874	DJ,CRAIOVA,Mitropolitul Firmilian, 14	Energie activă	314,00	KWH	Regularizare
120015980227	25.01.2023	5004126874	DJ,CRAIOVA,Mitropolitul Firmilian, 14	Energie activă	554,00	KWH	Estimare
210000270864	26.01.2023	5004126874	DJ,CRAIOVA,Mitropolitul Firmilian, 14	Energie activă	-554,00	KWH	Estimare
110016897424	31.01.2023	5004126874	DJ,CRAIOVA,Mitropolitul Firmilian, 14	Energie activă	554,00	KWH	Estimare
160015570827	27.04.2023	5004126874	DJ,CRAIOVA,Mitropolitul Firmilian, 14	Energie activă	503,00	KWH	Regularizare
140015759337	24.02.2023	5004126874	DJ,CRAIOVA,Mitropolitul Firmilian, 14	Energie activă	1.074,00	KWH	Estimare
160015570827	27.04.2023	5004126874	DJ,CRAIOVA,Mitropolitul Firmilian, 14	Energie activă	974,00	KWH	Regularizare
180014275601	27.03.2023	5004126874	DJ,CRAIOVA,Mitropolitul Firmilian, 14	Energie activă	1.074,00	KWH	Estimare
160015570827	27.04.2023	5004126874	DJ,CRAIOVA,Mitropolitul Firmilian, 14	Energie activă	880,00	KWH	Regularizare
160015570827	27.04.2023	5004126874	DJ,CRAIOVA,Mitropolitul Firmilian, 14	Energie activă	974,00	KWH	Regularizare
120015621865	23.11.2022	5004126875	DJ,CRAIOVA,Kogalniceanu Mihail, 1	Energie activă	797,00	KWH	Estimare
210000249347	27.12.2022	5004126875	DJ,CRAIOVA,Kogalniceanu Mihail, 1	Energie activă	-797,00	KWH	Estimare
110016671110	28.12.2022	5004126875	DJ,CRAIOVA,Kogalniceanu Mihail, 1	Energie activă	797,00	KWH	Estimare
120015980222	25.01.2023	5004126875	DJ,CRAIOVA,Kogalniceanu Mihail, 1	Energie activă	905,00	KWH	Regularizare
210000270869	26.01.2023	5004126875	DJ,CRAIOVA,Kogalniceanu Mihail, 1	Energie activă	-905,00	KWH	Regularizare
210000273944	26.01.2023	5004126875	DJ,CRAIOVA,Kogalniceanu Mihail, 1	Energie activă	-797,00	KWH	Estimare
110016875771	31.01.2023	5004126875	DJ,CRAIOVA,Kogalniceanu Mihail, 1	Energie activă	797,00	KWH	Estimare
110016897419	31.01.2023	5004126875	DJ,CRAIOVA,Kogalniceanu Mihail, 1	Energie activă	905,00	KWH	Regularizare
160014881022	23.12.2022	5004126875	DJ,CRAIOVA,Kogalniceanu Mihail, 1	Energie activă	797,00	KWH	Estimare
220000986592	27.12.2022	5004126875	DJ,CRAIOVA,Kogalniceanu Mihail, 1	Energie activă	-797,00	KWH	Estimare
110016880789	28.12.2022	5004126875	DJ,CRAIOVA,Kogalniceanu Mihail, 1	Energie activă	797,00	KWH	Estimare
120015980222	25.01.2023	5004126875	DJ,CRAIOVA,Kogalniceanu Mihail, 1	Energie activă	876,00	KWH	Regularizare
210000270869	26.01.2023	5004126875	DJ,CRAIOVA,Kogalniceanu Mihail, 1	Energie activă	-876,00	KWH	Regularizare
210000272738	26.01.2023	5004126875	DJ,CRAIOVA,Kogalniceanu Mihail, 1	Energie activă	-797,00	KWH	Estimare

110016886497	31.01.2023	5004126875	DJ,CRAIOVA,Kogalniceanu Mihail,1	Energie activă	797,00	KWH	Estimare
110016897419	31.01.2023	5004126875	DJ,CRAIOVA,Kogalniceanu Mihail,1	Energie activă	876,00	KWH	Regularizare
120015980222	25.01.2023	5004126875	DJ,CRAIOVA,Kogalniceanu Mihail,1	Energie activă	204,00	KWH	Regularizare
210000270869	26.01.2023	5004126875	DJ,CRAIOVA,Kogalniceanu Mihail,1	Energie activă	-204,00	KWH	Regularizare
110016897419	31.01.2023	5004126875	DJ,CRAIOVA,Kogalniceanu Mihail,1	Energie activă	204,00	KWH	Regularizare
120015980222	25.01.2023	5004126875	DJ,CRAIOVA,Kogalniceanu Mihail,1	Energie activă	206,00	KWH	Estimare
210000270869	26.01.2023	5004126875	DJ,CRAIOVA,Kogalniceanu Mihail,1	Energie activă	-206,00	KWH	Estimare
110016897419	31.01.2023	5004126875	DJ,CRAIOVA,Kogalniceanu Mihail,1	Energie activă	206,00	KWH	Estimare
160015570822	27.04.2023	5004126875	DJ,CRAIOVA,Kogalniceanu Mihail,1	Energie activă	221,00	KWH	Regularizare
120015980222	25.01.2023	5004126875	DJ,CRAIOVA,Kogalniceanu Mihail,1	Energie activă	411,00	KWH	Estimare
210000270869	26.01.2023	5004126875	DJ,CRAIOVA,Kogalniceanu Mihail,1	Energie activă	-411,00	KWH	Estimare
110016897419	31.01.2023	5004126875	DJ,CRAIOVA,Kogalniceanu Mihail,1	Energie activă	411,00	KWH	Estimare
160015570822	27.04.2023	5004126875	DJ,CRAIOVA,Kogalniceanu Mihail,1	Energie activă	443,00	KWH	Regularizare
170014810510	24.02.2023	5004126875	DJ,CRAIOVA,Kogalniceanu Mihail,1	Energie activă	797,00	KWH	Estimare
160015570822	27.04.2023	5004126875	DJ,CRAIOVA,Kogalniceanu Mihail,1	Energie activă	858,00	KWH	Regularizare
180014275596	27.03.2023	5004126875	DJ,CRAIOVA,Kogalniceanu Mihail,1	Energie activă	797,00	KWH	Estimare
160015570822	27.04.2023	5004126875	DJ,CRAIOVA,Kogalniceanu Mihail,1	Energie activă	775,00	KWH	Regularizare
160015570822	27.04.2023	5004126875	DJ,CRAIOVA,Kogalniceanu Mihail,1	Energie activă	859,00	KWH	Regularizare
160014723621	23.11.2022	5004126876	DJ,CRAIOVA,Nicolaescu Plopsor C. S.,1	Energie activă	6,00	KWH	Estimare
210000249369	27.12.2022	5004126876	DJ,CRAIOVA,Nicolaescu Plopsor C. S.,1	Energie activă	-6,00	KWH	Estimare
110016671117	28.12.2022	5004126876	DJ,CRAIOVA,Nicolaescu Plopsor C. S.,1	Energie activă	6,00	KWH	Estimare
140015598038	25.01.2023	5004126876	DJ,CRAIOVA,Nicolaescu Plopsor C. S.,1	Energie activă	6,00	KWH	Regularizare
210000270895	26.01.2023	5004126876	DJ,CRAIOVA,Nicolaescu Plopsor C. S.,1	Energie activă	-6,00	KWH	Regularizare
210000273937	26.01.2023	5004126876	DJ,CRAIOVA,Nicolaescu Plopsor C. S.,1	Energie activă	-6,00	KWH	Estimare
110016875778	31.01.2023	5004126876	DJ,CRAIOVA,Nicolaescu Plopsor C. S.,1	Energie activă	6,00	KWH	Estimare
110016897426	31.01.2023	5004126876	DJ,CRAIOVA,Nicolaescu Plopsor C. S.,1	Energie activă	6,00	KWH	Regularizare
160014881029	23.12.2022	5004126876	DJ,CRAIOVA,Nicolaescu Plopsor C. S.,1	Energie activă	6,00	KWH	Estimare
220000866569	27.12.2022	5004126876	DJ,CRAIOVA,Nicolaescu Plopsor C. S.,1	Energie activă	-6,00	KWH	Estimare
110016680796	28.12.2022	5004126876	DJ,CRAIOVA,Nicolaescu Plopsor C. S.,1	Energie activă	6,00	KWH	Estimare
140015598038	25.01.2023	5004126876	DJ,CRAIOVA,Nicolaescu Plopsor C. S.,1	Energie activă	6,00	KWH	Regularizare
210000270895	26.01.2023	5004126876	DJ,CRAIOVA,Nicolaescu Plopsor C. S.,1	Energie activă	-6,00	KWH	Regularizare
210000272732	26.01.2023	5004126876	DJ,CRAIOVA,Nicolaescu Plopsor C. S.,1	Energie activă	-6,00	KWH	Estimare
110016886504	31.01.2023	5004126876	DJ,CRAIOVA,Nicolaescu Plopsor C. S.,1	Energie activă	6,00	KWH	Estimare
110016897426	31.01.2023	5004126876	DJ,CRAIOVA,Nicolaescu Plopsor C. S.,1	Energie activă	6,00	KWH	Regularizare
140015598038	25.01.2023	5004126876	DJ,CRAIOVA,Nicolaescu Plopsor C. S.,1	Energie activă	2,00	KWH	Regularizare
210000270895	26.01.2023	5004126876	DJ,CRAIOVA,Nicolaescu Plopsor C. S.,1	Energie activă	-2,00	KWH	Regularizare

110016897426	31.01.2023	5004126876	DJ,CRAIOVA,Nicolaescu Plopsor C. S.,1	Energie activă	2,00	KWH	Regularizare
140015598038	25.01.2023	5004126876	DJ,CRAIOVA,Nicolaescu Plopsor C. S.,1	Energie activă	1,00	KWH	Estimare
210000270895	26.01.2023	5004126876	DJ,CRAIOVA,Nicolaescu Plopsor C. S.,1	Energie activă	-1,00	KWH	Estimare
110016897426	31.01.2023	5004126876	DJ,CRAIOVA,Nicolaescu Plopsor C. S.,1	Energie activă	1,00	KWH	Estimare
160015570828	27.04.2023	5004126876	DJ,CRAIOVA,Nicolaescu Plopsor C. S.,1	Energie activă	1,00	KWH	Regularizare
140015598038	25.01.2023	5004126876	DJ,CRAIOVA,Nicolaescu Plopsor C. S.,1	Energie activă	3,00	KWH	Estimare
210000270895	26.01.2023	5004126876	DJ,CRAIOVA,Nicolaescu Plopsor C. S.,1	Energie activă	-3,00	KWH	Estimare
110016897426	31.01.2023	5004126876	DJ,CRAIOVA,Nicolaescu Plopsor C. S.,1	Energie activă	3,00	KWH	Estimare
160015570828	27.04.2023	5004126876	DJ,CRAIOVA,Nicolaescu Plopsor C. S.,1	Energie activă	3,00	KWH	Regularizare
140015759339	24.02.2023	5004126876	DJ,CRAIOVA,Nicolaescu Plopsor C. S.,1	Energie activă	6,00	KWH	Estimare
160015570828	27.04.2023	5004126876	DJ,CRAIOVA,Nicolaescu Plopsor C. S.,1	Energie activă	6,00	KWH	Regularizare
140015948319	27.03.2023	5004126876	DJ,CRAIOVA,Nicolaescu Plopsor C. S.,1	Energie activă	6,00	KWH	Estimare
160015570828	27.04.2023	5004126876	DJ,CRAIOVA,Nicolaescu Plopsor C. S.,1	Energie activă	5,00	KWH	Regularizare
160015570828	27.04.2023	5004126876	DJ,CRAIOVA,Nicolaescu Plopsor C. S.,1	Energie activă	5,00	KWH	Regularizare
120015621868	23.11.2022	5004126877	DJ,CRAIOVA,Capsunilor,1	Energie activă	33,00	KWH	Regularizare
210000249325	27.12.2022	5004126877	DJ,CRAIOVA,Capsunilor,1	Energie activă	-33,00	KWH	Regularizare
110016671113	28.12.2022	5004126877	DJ,CRAIOVA,Capsunilor,1	Energie activă	33,00	KWH	Regularizare
210000273941	26.01.2023	5004126877	DJ,CRAIOVA,Capsunilor,1	Energie activă	-33,00	KWH	Regularizare
110016875774	31.01.2023	5004126877	DJ,CRAIOVA,Capsunilor,1	Energie activă	33,00	KWH	Regularizare
120015621868	23.11.2022	5004126877	DJ,CRAIOVA,Capsunilor,1	Energie activă	5,00	KWH	Estimare
210000249325	27.12.2022	5004126877	DJ,CRAIOVA,Capsunilor,1	Energie activă	-5,00	KWH	Estimare
110016671113	28.12.2022	5004126877	DJ,CRAIOVA,Capsunilor,1	Energie activă	5,00	KWH	Estimare
210000273941	26.01.2023	5004126877	DJ,CRAIOVA,Capsunilor,1	Energie activă	-5,00	KWH	Estimare
110016875774	31.01.2023	5004126877	DJ,CRAIOVA,Capsunilor,1	Energie activă	5,00	KWH	Estimare
180014275599	27.03.2023	5004126877	DJ,CRAIOVA,Capsunilor,1	Energie activă	22,00	KWH	Regularizare
210000340854	04.04.2023	5004126877	DJ,CRAIOVA,Capsunilor,1	Energie activă	-22,00	KWH	Regularizare
110017330764	07.04.2023	5004126877	DJ,CRAIOVA,Capsunilor,1	Energie activă	22,00	KWH	Regularizare
160014881025	23.12.2022	5004126877	DJ,CRAIOVA,Capsunilor,1	Energie activă	37,00	KWH	Estimare
220000086589	27.12.2022	5004126877	DJ,CRAIOVA,Capsunilor,1	Energie activă	-37,00	KWH	Estimare
110016680792	28.12.2022	5004126877	DJ,CRAIOVA,Capsunilor,1	Energie activă	37,00	KWH	Estimare
210000272736	26.01.2023	5004126877	DJ,CRAIOVA,Capsunilor,1	Energie activă	-37,00	KWH	Estimare
110016886500	31.01.2023	5004126877	DJ,CRAIOVA,Capsunilor,1	Energie activă	37,00	KWH	Estimare
180014275599	27.03.2023	5004126877	DJ,CRAIOVA,Capsunilor,1	Energie activă	164,00	KWH	Regularizare
210000340854	04.04.2023	5004126877	DJ,CRAIOVA,Capsunilor,1	Energie activă	-164,00	KWH	Regularizare
210000351602	05.04.2023	5004126877	DJ,CRAIOVA,Capsunilor,1	Energie activă	-37,00	KWH	Estimare
110017321683	07.04.2023	5004126877	DJ,CRAIOVA,Capsunilor,1	Energie activă	37,00	KWH	Estimare

110017330764	07.04.2023	5004126877	DJ,CRAIOVA,Capsunilor,1	Energie activă	164,00	KWH	Regularizare
120015980225	25.01.2023	5004126877	DJ,CRAIOVA,Capsunilor,1	Energie activă	18,00	KWH	Estimare
210000270866	26.01.2023	5004126877	DJ,CRAIOVA,Capsunilor,1	Energie activă	-18,00	KWH	Estimare
110016897422	31.01.2023	5004126877	DJ,CRAIOVA,Capsunilor,1	Energie activă	18,00	KWH	Estimare
180014275599	27.03.2023	5004126877	DJ,CRAIOVA,Capsunilor,1	Energie activă	82,00	KWH	Regularizare
210000340854	04.04.2023	5004126877	DJ,CRAIOVA,Capsunilor,1	Energie activă	-82,00	KWH	Regularizare
210000346961	05.04.2023	5004126877	DJ,CRAIOVA,Capsunilor,1	Energie activă	-18,00	KWH	Estimare
110017324700	07.04.2023	5004126877	DJ,CRAIOVA,Capsunilor,1	Energie activă	18,00	KWH	Estimare
110017330764	07.04.2023	5004126877	DJ,CRAIOVA,Capsunilor,1	Energie activă	82,00	KWH	Regularizare
120015980225	25.01.2023	5004126877	DJ,CRAIOVA,Capsunilor,1	Energie activă	19,00	KWH	Estimare
210000270866	26.01.2023	5004126877	DJ,CRAIOVA,Capsunilor,1	Energie activă	-19,00	KWH	Estimare
110016897422	31.01.2023	5004126877	DJ,CRAIOVA,Capsunilor,1	Energie activă	19,00	KWH	Estimare
180014275599	27.03.2023	5004126877	DJ,CRAIOVA,Capsunilor,1	Energie activă	87,00	KWH	Regularizare
210000340854	04.04.2023	5004126877	DJ,CRAIOVA,Capsunilor,1	Energie activă	-87,00	KWH	Regularizare
210000346961	05.04.2023	5004126877	DJ,CRAIOVA,Capsunilor,1	Energie activă	-19,00	KWH	Estimare
110017324700	07.04.2023	5004126877	DJ,CRAIOVA,Capsunilor,1	Energie activă	19,00	KWH	Estimare
110017330764	07.04.2023	5004126877	DJ,CRAIOVA,Capsunilor,1	Energie activă	87,00	KWH	Regularizare
140015759335	24.02.2023	5004126877	DJ,CRAIOVA,Capsunilor,1	Energie activă	37,00	KWH	Estimare
180014275599	27.03.2023	5004126877	DJ,CRAIOVA,Capsunilor,1	Energie activă	170,00	KWH	Regularizare
210000340854	04.04.2023	5004126877	DJ,CRAIOVA,Capsunilor,1	Energie activă	-170,00	KWH	Regularizare
210000344929	04.04.2023	5004126877	DJ,CRAIOVA,Capsunilor,1	Energie activă	-37,00	KWH	Estimare
110017327731	07.04.2023	5004126877	DJ,CRAIOVA,Capsunilor,1	Energie activă	37,00	KWH	Estimare
110017330764	07.04.2023	5004126877	DJ,CRAIOVA,Capsunilor,1	Energie activă	170,00	KWH	Regularizare
180014275599	27.03.2023	5004126877	DJ,CRAIOVA,Capsunilor,1	Energie activă	27,00	KWH	Regularizare
210000340854	04.04.2023	5004126877	DJ,CRAIOVA,Capsunilor,1	Energie activă	-27,00	KWH	Regularizare
110017330764	07.04.2023	5004126877	DJ,CRAIOVA,Capsunilor,1	Energie activă	27,00	KWH	Regularizare
180014275599	27.03.2023	5004126877	DJ,CRAIOVA,Capsunilor,1	Energie activă	30,00	KWH	Estimare
210000340854	04.04.2023	5004126877	DJ,CRAIOVA,Capsunilor,1	Energie activă	-30,00	KWH	Estimare
110017330764	07.04.2023	5004126877	DJ,CRAIOVA,Capsunilor,1	Energie activă	30,00	KWH	Estimare
160015570825	27.04.2023	5004126877	DJ,CRAIOVA,Capsunilor,1	Energie activă	128,00	KWH	Regularizare
160015570825	27.04.2023	5004126877	DJ,CRAIOVA,Capsunilor,1	Energie activă	173,00	KWH	Regularizare
160014723620	23.11.2022	5004126878	DJ,CRAIOVA,Pietii,1	Energie activă	479,00	KWH	Estimare
160014881028	23.12.2022	5004126878	DJ,CRAIOVA,Pietii,1	Energie activă	1.746,00	KWH	Regularizare
210000249370	27.12.2022	5004126878	DJ,CRAIOVA,Pietii,1	Energie activă	-479,00	KWH	Estimare
220000086570	27.12.2022	5004126878	DJ,CRAIOVA,Pietii,1	Energie activă	-1.746,00	KWH	Regularizare
110016671116	28.12.2022	5004126878	DJ,CRAIOVA,Pietii,1	Energie activă	479,00	KWH	Estimare

110016680795	28.12.2022	5004126878	DJ,CRAIOVA,Pietii,1	Energie activă	1.746,00	KWH	Regularizare
210000272733	26.01.2023	5004126878	DJ,CRAIOVA,Pietii,1	Energie activă	-1.746,00	KWH	Regularizare
210000273938	26.01.2023	5004126878	DJ,CRAIOVA,Pietii,1	Energie activă	-479,00	KWH	Estimare
110016887577	31.01.2023	5004126878	DJ,CRAIOVA,Pietii,1	Energie activă	479,00	KWH	Estimare
110016886503	31.01.2023	5004126878	DJ,CRAIOVA,Pietii,1	Energie activă	1.746,00	KWH	Regularizare
160014881028	23.12.2022	5004126878	DJ,CRAIOVA,Pietii,1	Energie activă	451,00	KWH	Regularizare
220000086570	27.12.2022	5004126878	DJ,CRAIOVA,Pietii,1	Energie activă	-451,00	KWH	Regularizare
110016680795	28.12.2022	5004126878	DJ,CRAIOVA,Pietii,1	Energie activă	451,00	KWH	Regularizare
210000272733	26.01.2023	5004126878	DJ,CRAIOVA,Pietii,1	Energie activă	-451,00	KWH	Regularizare
110016886503	31.01.2023	5004126878	DJ,CRAIOVA,Pietii,1	Energie activă	451,00	KWH	Regularizare
160014881028	23.12.2022	5004126878	DJ,CRAIOVA,Pietii,1	Energie activă	351,00	KWH	Estimare
220000086570	27.12.2022	5004126878	DJ,CRAIOVA,Pietii,1	Energie activă	-351,00	KWH	Estimare
110016680795	28.12.2022	5004126878	DJ,CRAIOVA,Pietii,1	Energie activă	351,00	KWH	Estimare
140015598037	25.01.2023	5004126878	DJ,CRAIOVA,Pietii,1	Energie activă	1.278,00	KWH	Regularizare
210000270896	26.01.2023	5004126878	DJ,CRAIOVA,Pietii,1	Energie activă	-1.278,00	KWH	Regularizare
210000272733	26.01.2023	5004126878	DJ,CRAIOVA,Pietii,1	Energie activă	-351,00	KWH	Estimare
110016886503	31.01.2023	5004126878	DJ,CRAIOVA,Pietii,1	Energie activă	351,00	KWH	Estimare
110016897425	31.01.2023	5004126878	DJ,CRAIOVA,Pietii,1	Energie activă	1.278,00	KWH	Regularizare
140015598037	25.01.2023	5004126878	DJ,CRAIOVA,Pietii,1	Energie activă	581,00	KWH	Regularizare
210000270896	26.01.2023	5004126878	DJ,CRAIOVA,Pietii,1	Energie activă	-581,00	KWH	Regularizare
110016897425	31.01.2023	5004126878	DJ,CRAIOVA,Pietii,1	Energie activă	581,00	KWH	Regularizare
140015598037	25.01.2023	5004126878	DJ,CRAIOVA,Pietii,1	Energie activă	0,00	KWH	Estimare
210000270896	26.01.2023	5004126878	DJ,CRAIOVA,Pietii,1	Energie activă	0,00	KWH	Estimare
110016897425	31.01.2023	5004126878	DJ,CRAIOVA,Pietii,1	Energie activă	0,00	KWH	Estimare
110017536039	12.05.2023	5004126878	DJ,CRAIOVA,Pietii,1	Energie activă	0,00	KWH	Regularizare
140015598037	25.01.2023	5004126878	DJ,CRAIOVA,Pietii,1	Energie activă	0,00	KWH	Estimare
210000270896	26.01.2023	5004126878	DJ,CRAIOVA,Pietii,1	Energie activă	0,00	KWH	Estimare
110016897425	31.01.2023	5004126878	DJ,CRAIOVA,Pietii,1	Energie activă	0,00	KWH	Estimare
110017536039	12.05.2023	5004126878	DJ,CRAIOVA,Pietii,1	Energie activă	0,00	KWH	Regularizare
140015759338	24.02.2023	5004126878	DJ,CRAIOVA,Pietii,1	Energie activă	1.801,00	KWH	Estimare
210000421554	10.05.2023	5004126878	DJ,CRAIOVA,Pietii,1	Energie activă	-1.801,00	KWH	Estimare
110017536039	12.05.2023	5004126878	DJ,CRAIOVA,Pietii,1	Energie activă	0,00	KWH	Regularizare
110017552177	12.05.2023	5004126878	DJ,CRAIOVA,Pietii,1	Energie activă	0,00	KWH	Regularizare
120015621866	23.11.2022	5004126879	DJ,CRAIOVA,Nicolaescu Plopsor C. S.,2	Energie activă	6,00	KWH	Estimare
210000249346	27.12.2022	5004126879	DJ,CRAIOVA,Nicolaescu Plopsor C. S.,2	Energie activă	-6,00	KWH	Estimare
110016671111	28.12.2022	5004126879	DJ,CRAIOVA,Nicolaescu Plopsor C. S.,2	Energie activă	6,00	KWH	Estimare

120015980223	25.01.2023	5004126879	DJ,CRAIOVA,Nicolaescu Plopsor C. S.,2	Energie activă	7,00	KWH	Regularizare
210000270868	26.01.2023	5004126879	DJ,CRAIOVA,Nicolaescu Plopsor C. S.,2	Energie activă	-7,00	KWH	Regularizare
210000273943	26.01.2023	5004126879	DJ,CRAIOVA,Nicolaescu Plopsor C. S.,2	Energie activă	-6,00	KWH	Estimare
110016875772	31.01.2023	5004126879	DJ,CRAIOVA,Nicolaescu Plopsor C. S.,2	Energie activă	6,00	KWH	Estimare
110016897420	31.01.2023	5004126879	DJ,CRAIOVA,Nicolaescu Plopsor C. S.,2	Energie activă	7,00	KWH	Regularizare
160014881023	23.12.2022	5004126879	DJ,CRAIOVA,Nicolaescu Plopsor C. S.,2	Energie activă	6,00	KWH	Estimare
220000086591	27.12.2022	5004126879	DJ,CRAIOVA,Nicolaescu Plopsor C. S.,2	Energie activă	-6,00	KWH	Estimare
110016680790	28.12.2022	5004126879	DJ,CRAIOVA,Nicolaescu Plopsor C. S.,2	Energie activă	6,00	KWH	Estimare
120015980223	25.01.2023	5004126879	DJ,CRAIOVA,Nicolaescu Plopsor C. S.,2	Energie activă	7,00	KWH	Regularizare
210000270868	26.01.2023	5004126879	DJ,CRAIOVA,Nicolaescu Plopsor C. S.,2	Energie activă	-7,00	KWH	Regularizare
210000272737	26.01.2023	5004126879	DJ,CRAIOVA,Nicolaescu Plopsor C. S.,2	Energie activă	-6,00	KWH	Estimare
110016886498	31.01.2023	5004126879	DJ,CRAIOVA,Nicolaescu Plopsor C. S.,2	Energie activă	6,00	KWH	Estimare
110016897420	31.01.2023	5004126879	DJ,CRAIOVA,Nicolaescu Plopsor C. S.,2	Energie activă	7,00	KWH	Regularizare
120015980223	25.01.2023	5004126879	DJ,CRAIOVA,Nicolaescu Plopsor C. S.,2	Energie activă	2,00	KWH	Regularizare
210000270868	26.01.2023	5004126879	DJ,CRAIOVA,Nicolaescu Plopsor C. S.,2	Energie activă	-2,00	KWH	Regularizare
210000270868	26.01.2023	5004126879	DJ,CRAIOVA,Nicolaescu Plopsor C. S.,2	Energie activă	2,00	KWH	Regularizare
110016897420	31.01.2023	5004126879	DJ,CRAIOVA,Nicolaescu Plopsor C. S.,2	Energie activă	2,00	KWH	Regularizare
120015980223	25.01.2023	5004126879	DJ,CRAIOVA,Nicolaescu Plopsor C. S.,2	Energie activă	1,00	KWH	Estimare
210000270868	26.01.2023	5004126879	DJ,CRAIOVA,Nicolaescu Plopsor C. S.,2	Energie activă	-1,00	KWH	Estimare
110016897420	31.01.2023	5004126879	DJ,CRAIOVA,Nicolaescu Plopsor C. S.,2	Energie activă	1,00	KWH	Estimare
160015570823	27.04.2023	5004126879	DJ,CRAIOVA,Nicolaescu Plopsor C. S.,2	Energie activă	1,00	KWH	Regularizare
120015980223	25.01.2023	5004126879	DJ,CRAIOVA,Nicolaescu Plopsor C. S.,2	Energie activă	3,00	KWH	Estimare
210000270868	26.01.2023	5004126879	DJ,CRAIOVA,Nicolaescu Plopsor C. S.,2	Energie activă	-3,00	KWH	Estimare
110016897420	31.01.2023	5004126879	DJ,CRAIOVA,Nicolaescu Plopsor C. S.,2	Energie activă	3,00	KWH	Estimare
160015570823	27.04.2023	5004126879	DJ,CRAIOVA,Nicolaescu Plopsor C. S.,2	Energie activă	3,00	KWH	Regularizare
170014810511	24.02.2023	5004126879	DJ,CRAIOVA,Nicolaescu Plopsor C. S.,2	Energie activă	6,00	KWH	Estimare
160015570823	27.04.2023	5004126879	DJ,CRAIOVA,Nicolaescu Plopsor C. S.,2	Energie activă	7,00	KWH	Regularizare
180014275597	27.03.2023	5004126879	DJ,CRAIOVA,Nicolaescu Plopsor C. S.,2	Energie activă	6,00	KWH	Estimare
160015570823	27.04.2023	5004126879	DJ,CRAIOVA,Nicolaescu Plopsor C. S.,2	Energie activă	6,00	KWH	Regularizare
160015570823	27.04.2023	5004126879	DJ,CRAIOVA,Nicolaescu Plopsor C. S.,2	Energie activă	7,00	KWH	Regularizare
120015621864	23.11.2022	5004126880	DJ,CRAIOVA,Pietii,1	Energie activă	5.349,00	KWH	Regularizare
210000249348	27.12.2022	5004126880	DJ,CRAIOVA,Pietii,1	Energie activă	-5.349,00	KWH	Regularizare
110016671109	28.12.2022	5004126880	DJ,CRAIOVA,Pietii,1	Energie activă	5.349,00	KWH	Regularizare
210000273945	26.01.2023	5004126880	DJ,CRAIOVA,Pietii,1	Energie activă	-5.349,00	KWH	Regularizare
110016875770	31.01.2023	5004126880	DJ,CRAIOVA,Pietii,1	Energie activă	5.349,00	KWH	Regularizare
120015785145	23.12.2022	5004126880	DJ,CRAIOVA,Pietii,1	Energie activă	5.236,00	KWH	Regularizare
220000086691	27.12.2022	5004126880	DJ,CRAIOVA,Pietii,1	Energie activă	-5.236,00	KWH	Regularizare

110016680788	28.12.2022	5004126880	DJ,CRAIOVA,Pietii,1	Energie activă	5.236,00	KWH	Regularizare
210000272739	26.01.2023	5004126880	DJ,CRAIOVA,Pietii,1	Energie activă	-5.236,00	KWH	Regularizare
110016886496	31.01.2023	5004126880	DJ,CRAIOVA,Pietii,1	Energie activă	5.236,00	KWH	Regularizare
120015980221	25.01.2023	5004126880	DJ,CRAIOVA,Pietii,1	Energie activă	1.951,00	KWH	Regularizare
210000270870	26.01.2023	5004126880	DJ,CRAIOVA,Pietii,1	Energie activă	-1.951,00	KWH	Regularizare
110016897418	31.01.2023	5004126880	DJ,CRAIOVA,Pietii,1	Energie activă	1.951,00	KWH	Regularizare
170014810509	24.02.2023	5004126880	DJ,CRAIOVA,Pietii,1	Energie activă	898,00	KWH	Estimare
120016659822	25.05.2023	5004126880	DJ,CRAIOVA,Pietii,1	Energie activă	0,00	KWH	Regularizare
170014810509	24.02.2023	5004126880	DJ,CRAIOVA,Pietii,1	Energie activă	2.875,00	KWH	Estimare
120016659822	25.05.2023	5004126880	DJ,CRAIOVA,Pietii,1	Energie activă	0,00	KWH	Regularizare
170014810509	24.02.2023	5004126880	DJ,CRAIOVA,Pietii,1	Energie activă	5.570,00	KWH	Estimare
120016659822	25.05.2023	5004126880	DJ,CRAIOVA,Pietii,1	Energie activă	0,00	KWH	Regularizare
180014275595	27.03.2023	5004126880	DJ,CRAIOVA,Pietii,1	Energie activă	0,00	KWH	Estimare
120016659822	25.05.2023	5004126880	DJ,CRAIOVA,Pietii,1	Energie activă	0,00	KWH	Regularizare
120016659822	25.05.2023	5004126880	DJ,CRAIOVA,Pietii,1	Energie activă	0,00	KWH	Regularizare
180013739672	23.12.2022	5004146507	DJ,CRAIOVA,Alexandru Ioan Cuza,7	Energie activă	0,00	KWH	Regularizare
220000084759	27.12.2022	5004146507	DJ,CRAIOVA,Alexandru Ioan Cuza,7	Energie activă	0,00	KWH	Regularizare
110016680797	28.12.2022	5004146507	DJ,CRAIOVA,Alexandru Ioan Cuza,7	Energie activă	0,00	KWH	Regularizare
210000290936	26.01.2023	5004146507	DJ,CRAIOVA,Alexandru Ioan Cuza,7	Energie activă	0,00	KWH	Regularizare
110016886505	31.01.2023	5004146507	DJ,CRAIOVA,Alexandru Ioan Cuza,7	Energie activă	0,00	KWH	Regularizare
210000351600	05.04.2023	5004146507	DJ,CRAIOVA,Alexandru Ioan Cuza,7	Energie activă	0,00	KWH	Regularizare
110017321685	07.04.2023	5004146507	DJ,CRAIOVA,Alexandru Ioan Cuza,7	Energie activă	0,00	KWH	Regularizare
180013739672	23.12.2022	5004146507	DJ,CRAIOVA,Alexandru Ioan Cuza,7	Energie activă	0,00	KWH	Regularizare
220000084759	27.12.2022	5004146507	DJ,CRAIOVA,Alexandru Ioan Cuza,7	Energie activă	0,00	KWH	Regularizare
110016680797	28.12.2022	5004146507	DJ,CRAIOVA,Alexandru Ioan Cuza,7	Energie activă	0,00	KWH	Regularizare
210000290936	26.01.2023	5004146507	DJ,CRAIOVA,Alexandru Ioan Cuza,7	Energie activă	0,00	KWH	Regularizare
110016886505	31.01.2023	5004146507	DJ,CRAIOVA,Alexandru Ioan Cuza,7	Energie activă	0,00	KWH	Regularizare
210000351600	05.04.2023	5004146507	DJ,CRAIOVA,Alexandru Ioan Cuza,7	Energie activă	0,00	KWH	Regularizare
110017321685	07.04.2023	5004146507	DJ,CRAIOVA,Alexandru Ioan Cuza,7	Energie activă	0,00	KWH	Regularizare
190012346714	25.01.2023	5004146507	DJ,CRAIOVA,Alexandru Ioan Cuza,7	Energie activă	0,00	KWH	Regularizare
230000068963	26.01.2023	5004146507	DJ,CRAIOVA,Alexandru Ioan Cuza,7	Energie activă	0,00	KWH	Regularizare
110016897427	31.01.2023	5004146507	DJ,CRAIOVA,Alexandru Ioan Cuza,7	Energie activă	0,00	KWH	Regularizare
210000346959	05.04.2023	5004146507	DJ,CRAIOVA,Alexandru Ioan Cuza,7	Energie activă	0,00	KWH	Regularizare
110017324702	07.04.2023	5004146507	DJ,CRAIOVA,Alexandru Ioan Cuza,7	Energie activă	0,00	KWH	Regularizare
190012346714	25.01.2023	5004146507	DJ,CRAIOVA,Alexandru Ioan Cuza,7	Energie activă	0,00	KWH	Regularizare
230000068963	26.01.2023	5004146507	DJ,CRAIOVA,Alexandru Ioan Cuza,7	Energie activă	0,00	KWH	Regularizare

110016897427	31.01.2023	5004146507	DJ,CRAIOVA,Alexandru Ioan Cuza,7	Energie activă	0,00	KWH	Regularizare
210000346959	05.04.2023	5004146507	DJ,CRAIOVA,Alexandru Ioan Cuza,7	Energie activă	0,00	KWH	Regularizare
110017324702	07.04.2023	5004146507	DJ,CRAIOVA,Alexandru Ioan Cuza,7	Energie activă	0,00	KWH	Regularizare
160015234368	24.02.2023	5004146507	DJ,CRAIOVA,Alexandru Ioan Cuza,7	Energie activă	0,00	KWH	Regularizare
210000344871	04.04.2023	5004146507	DJ,CRAIOVA,Alexandru Ioan Cuza,7	Energie activă	0,00	KWH	Regularizare
110017327733	07.04.2023	5004146507	DJ,CRAIOVA,Alexandru Ioan Cuza,7	Energie activă	0,00	KWH	Regularizare
120016331780	27.03.2023	5004146507	DJ,CRAIOVA,Alexandru Ioan Cuza,7	Energie activă	0,00	KWH	Regularizare
210000340008	04.04.2023	5004146507	DJ,CRAIOVA,Alexandru Ioan Cuza,7	Energie activă	0,00	KWH	Regularizare
110017330766	07.04.2023	5004146507	DJ,CRAIOVA,Alexandru Ioan Cuza,7	Energie activă	0,00	KWH	Regularizare
180014422804	27.04.2023	5004146507	DJ,CRAIOVA,Alexandru Ioan Cuza,7	Energie activă	0,00	KWH	Regularizare
170014321466	24.11.2022	5004146508	DJ,CRAIOVA,Alexandru Ioan Cuza,7	Energie activă	1.548,00	KWH	Regularizare
210000248089	27.12.2022	5004146508	DJ,CRAIOVA,Alexandru Ioan Cuza,7	Energie activă	-1.548,00	KWH	Regularizare
110016671118	28.12.2022	5004146508	DJ,CRAIOVA,Alexandru Ioan Cuza,7	Energie activă	1.548,00	KWH	Regularizare
22000096852	26.01.2023	5004146508	DJ,CRAIOVA,Alexandru Ioan Cuza,7	Energie activă	-1.548,00	KWH	Regularizare
110016875779	31.01.2023	5004146508	DJ,CRAIOVA,Alexandru Ioan Cuza,7	Energie activă	1.548,00	KWH	Regularizare
180013739673	23.12.2022	5004146508	DJ,CRAIOVA,Alexandru Ioan Cuza,7	Energie activă	2.089,00	KWH	Regularizare
22000084758	27.12.2022	5004146508	DJ,CRAIOVA,Alexandru Ioan Cuza,7	Energie activă	-2.089,00	KWH	Regularizare
110016680798	28.12.2022	5004146508	DJ,CRAIOVA,Alexandru Ioan Cuza,7	Energie activă	2.089,00	KWH	Regularizare
210000290935	26.01.2023	5004146508	DJ,CRAIOVA,Alexandru Ioan Cuza,7	Energie activă	-2.089,00	KWH	Regularizare
110016886506	31.01.2023	5004146508	DJ,CRAIOVA,Alexandru Ioan Cuza,7	Energie activă	2.089,00	KWH	Regularizare
210000351599	05.04.2023	5004146508	DJ,CRAIOVA,Alexandru Ioan Cuza,7	Energie activă	-2.089,00	KWH	Regularizare
110017321686	07.04.2023	5004146508	DJ,CRAIOVA,Alexandru Ioan Cuza,7	Energie activă	2.089,00	KWH	Regularizare
190012346715	25.01.2023	5004146508	DJ,CRAIOVA,Alexandru Ioan Cuza,7	Energie activă	1.580,00	KWH	Regularizare
230000068962	26.01.2023	5004146508	DJ,CRAIOVA,Alexandru Ioan Cuza,7	Energie activă	-1.580,00	KWH	Regularizare
110016897428	31.01.2023	5004146508	DJ,CRAIOVA,Alexandru Ioan Cuza,7	Energie activă	1.580,00	KWH	Regularizare
210000346958	05.04.2023	5004146508	DJ,CRAIOVA,Alexandru Ioan Cuza,7	Energie activă	-1.580,00	KWH	Regularizare
110017324703	07.04.2023	5004146508	DJ,CRAIOVA,Alexandru Ioan Cuza,7	Energie activă	1.580,00	KWH	Regularizare
190012346715	25.01.2023	5004146508	DJ,CRAIOVA,Alexandru Ioan Cuza,7	Energie activă	1.685,00	KWH	Regularizare
230000068962	26.01.2023	5004146508	DJ,CRAIOVA,Alexandru Ioan Cuza,7	Energie activă	-1.685,00	KWH	Regularizare
110016897428	31.01.2023	5004146508	DJ,CRAIOVA,Alexandru Ioan Cuza,7	Energie activă	1.685,00	KWH	Regularizare
210000346958	05.04.2023	5004146508	DJ,CRAIOVA,Alexandru Ioan Cuza,7	Energie activă	-1.685,00	KWH	Regularizare
110017324703	07.04.2023	5004146508	DJ,CRAIOVA,Alexandru Ioan Cuza,7	Energie activă	1.685,00	KWH	Regularizare
160015234369	24.02.2023	5004146508	DJ,CRAIOVA,Alexandru Ioan Cuza,7	Energie activă	3.055,00	KWH	Regularizare
210000344870	04.04.2023	5004146508	DJ,CRAIOVA,Alexandru Ioan Cuza,7	Energie activă	-3.055,00	KWH	Regularizare
110017327734	07.04.2023	5004146508	DJ,CRAIOVA,Alexandru Ioan Cuza,7	Energie activă	3.055,00	KWH	Regularizare
120016331781	27.03.2023	5004146508	DJ,CRAIOVA,Alexandru Ioan Cuza,7	Energie activă	2.557,00	KWH	Regularizare

210000340007	04.04.2023	5004146508	DJ,CRAIOVA,Alexandru Ioan Cuza,7	Energie activă	-2.557,00	KWH	Regularizare
110017330767	07.04.2023	5004146508	DJ,CRAIOVA,Alexandru Ioan Cuza,7	Energie activă	2.557,00	KWH	Regularizare
180014422805	27.04.2023	5004146508	DJ,CRAIOVA,Alexandru Ioan Cuza,7	Energie activă	2.414,00	KWH	Regularizare
180013599775	24.11.2022	5004146512	DJ,CRAIOVA,Targului,26	Energie activă	0,00	KWH	Regularizare
210000248088	27.12.2022	5004146512	DJ,CRAIOVA,Targului,26	Energie activă	0,00	KWH	Regularizare
110016671119	28.12.2022	5004146512	DJ,CRAIOVA,Targului,26	Energie activă	0,00	KWH	Regularizare
22000096851	26.01.2023	5004146512	DJ,CRAIOVA,Targului,26	Energie activă	0,00	KWH	Regularizare
110016875780	31.01.2023	5004146512	DJ,CRAIOVA,Targului,26	Energie activă	0,00	KWH	Regularizare
180013739674	23.12.2022	5004146512	DJ,CRAIOVA,Targului,26	Energie activă	0,00	KWH	Regularizare
22000084757	27.12.2022	5004146512	DJ,CRAIOVA,Targului,26	Energie activă	0,00	KWH	Regularizare
110016680799	28.12.2022	5004146512	DJ,CRAIOVA,Targului,26	Energie activă	0,00	KWH	Regularizare
210000290934	26.01.2023	5004146512	DJ,CRAIOVA,Targului,26	Energie activă	0,00	KWH	Regularizare
110016886507	31.01.2023	5004146512	DJ,CRAIOVA,Targului,26	Energie activă	0,00	KWH	Regularizare
210000351598	05.04.2023	5004146512	DJ,CRAIOVA,Targului,26	Energie activă	0,00	KWH	Regularizare
110017321687	07.04.2023	5004146512	DJ,CRAIOVA,Targului,26	Energie activă	0,00	KWH	Regularizare
190012346716	25.01.2023	5004146512	DJ,CRAIOVA,Targului,26	Energie activă	0,00	KWH	Regularizare
230000068961	26.01.2023	5004146512	DJ,CRAIOVA,Targului,26	Energie activă	0,00	KWH	Regularizare
110016897429	31.01.2023	5004146512	DJ,CRAIOVA,Targului,26	Energie activă	0,00	KWH	Regularizare
210000346957	05.04.2023	5004146512	DJ,CRAIOVA,Targului,26	Energie activă	0,00	KWH	Regularizare
110017324704	07.04.2023	5004146512	DJ,CRAIOVA,Targului,26	Energie activă	0,00	KWH	Regularizare
190012346716	25.01.2023	5004146512	DJ,CRAIOVA,Targului,26	Energie activă	0,00	KWH	Regularizare
230000068961	26.01.2023	5004146512	DJ,CRAIOVA,Targului,26	Energie activă	0,00	KWH	Regularizare
110016897429	31.01.2023	5004146512	DJ,CRAIOVA,Targului,26	Energie activă	0,00	KWH	Regularizare
210000346957	05.04.2023	5004146512	DJ,CRAIOVA,Targului,26	Energie activă	0,00	KWH	Regularizare
110017324704	07.04.2023	5004146512	DJ,CRAIOVA,Targului,26	Energie activă	0,00	KWH	Regularizare
160015234370	24.02.2023	5004146512	DJ,CRAIOVA,Targului,26	Energie activă	0,00	KWH	Regularizare
210000344869	04.04.2023	5004146512	DJ,CRAIOVA,Targului,26	Energie activă	0,00	KWH	Regularizare
110017327735	07.04.2023	5004146512	DJ,CRAIOVA,Targului,26	Energie activă	0,00	KWH	Regularizare
120016331782	27.03.2023	5004146512	DJ,CRAIOVA,Targului,26	Energie activă	0,00	KWH	Regularizare
210000340006	04.04.2023	5004146512	DJ,CRAIOVA,Targului,26	Energie activă	0,00	KWH	Regularizare
110017330768	07.04.2023	5004146512	DJ,CRAIOVA,Targului,26	Energie activă	0,00	KWH	Regularizare
180014422806	27.04.2023	5004146512	DJ,CRAIOVA,Targului,26	Energie activă	0,00	KWH	Regularizare
180013599776	24.11.2022	5004146513	DJ,CRAIOVA,Banul Stepan,2A	Energie activă	65.743,00	KWH	Regularizare
210000244071	27.12.2022	5004146513	DJ,CRAIOVA,Banul Stepan,2A	Energie activă	-65.743,00	KWH	Regularizare
110016674132	28.12.2022	5004146513	DJ,CRAIOVA,Banul Stepan,2A	Energie activă	65.743,00	KWH	Regularizare
22000095850	26.01.2023	5004146513	DJ,CRAIOVA,Banul Stepan,2A	Energie activă	-65.743,00	KWH	Regularizare

110016875781	31.01.2023	5004146513	DJ,CRAIOVA,Banul Stepan,2A	Energie activă	65.743,00	KWH	Regularizare
180013739675	23.12.2022	5004146513	DJ,CRAIOVA,Banul Stepan,2A	Energie activă	60.548,00	KWH	Regularizare
220000084756	27.12.2022	5004146513	DJ,CRAIOVA,Banul Stepan,2A	Energie activă	-60.548,00	KWH	Regularizare
21000016680800	28.12.2022	5004146513	DJ,CRAIOVA,Banul Stepan,2A	Energie activă	60.548,00	KWH	Regularizare
210000295051	26.01.2023	5004146513	DJ,CRAIOVA,Banul Stepan,2A	Energie activă	-60.548,00	KWH	Regularizare
110016886508	31.01.2023	5004146513	DJ,CRAIOVA,Banul Stepan,2A	Energie activă	60.548,00	KWH	Regularizare
210000351597	05.04.2023	5004146513	DJ,CRAIOVA,Banul Stepan,2A	Energie activă	-60.548,00	KWH	Regularizare
110017321688	07.04.2023	5004146513	DJ,CRAIOVA,Banul Stepan,2A	Energie activă	60.548,00	KWH	Regularizare
000101125317	19.01.2023	5004146513	DJ,CRAIOVA,Banul Stepan,2A	Energie activă	33.417,00	KWH	Regularizare
210000288829	26.01.2023	5004146513	DJ,CRAIOVA,Banul Stepan,2A	Energie activă	-33.417,00	KWH	Regularizare
110016897430	31.01.2023	5004146513	DJ,CRAIOVA,Banul Stepan,2A	Energie activă	33.417,00	KWH	Regularizare
210000346956	05.04.2023	5004146513	DJ,CRAIOVA,Banul Stepan,2A	Energie activă	-33.417,00	KWH	Regularizare
110017324705	07.04.2023	5004146513	DJ,CRAIOVA,Banul Stepan,2A	Energie activă	33.417,00	KWH	Regularizare
000101125317	19.01.2023	5004146513	DJ,CRAIOVA,Banul Stepan,2A	Energie activă	33.417,00	KWH	Regularizare
210000288829	26.01.2023	5004146513	DJ,CRAIOVA,Banul Stepan,2A	Energie activă	-35.645,00	KWH	Regularizare
110016897430	31.01.2023	5004146513	DJ,CRAIOVA,Banul Stepan,2A	Energie activă	35.645,00	KWH	Regularizare
210000346956	05.04.2023	5004146513	DJ,CRAIOVA,Banul Stepan,2A	Energie activă	-35.645,00	KWH	Regularizare
110017324705	07.04.2023	5004146513	DJ,CRAIOVA,Banul Stepan,2A	Energie activă	35.645,00	KWH	Regularizare
160015234371	24.02.2023	5004146513	DJ,CRAIOVA,Banul Stepan,2A	Energie activă	72.229,00	KWH	Regularizare
210000344868	04.04.2023	5004146513	DJ,CRAIOVA,Banul Stepan,2A	Energie activă	-72.229,00	KWH	Regularizare
110017327736	07.04.2023	5004146513	DJ,CRAIOVA,Banul Stepan,2A	Energie activă	72.229,00	KWH	Regularizare
120016331783	27.03.2023	5004146513	DJ,CRAIOVA,Banul Stepan,2A	Energie activă	62.274,00	KWH	Regularizare
210000340005	04.04.2023	5004146513	DJ,CRAIOVA,Banul Stepan,2A	Energie activă	-62.274,00	KWH	Regularizare
110017330769	07.04.2023	5004146513	DJ,CRAIOVA,Banul Stepan,2A	Energie activă	62.274,00	KWH	Regularizare
180014422807	27.04.2023	5004146513	DJ,CRAIOVA,Banul Stepan,2A	Energie activă	65.522,00	KWH	Regularizare
180013599777	24.11.2022	5004146515	DJ,CRAIOVA,Balaci Ilie,8	Energie activă	27.112,00	KWH	Regularizare
210000248087	27.12.2022	5004146515	DJ,CRAIOVA,Balaci Ilie,8	Energie activă	-27.112,00	KWH	Regularizare
110016671120	28.12.2022	5004146515	DJ,CRAIOVA,Balaci Ilie,8	Energie activă	27.112,00	KWH	Regularizare
220000096850	26.01.2023	5004146515	DJ,CRAIOVA,Balaci Ilie,8	Energie activă	-27.112,00	KWH	Regularizare
110016875782	31.01.2023	5004146515	DJ,CRAIOVA,Balaci Ilie,8	Energie activă	27.112,00	KWH	Regularizare
180013739676	23.12.2022	5004146515	DJ,CRAIOVA,Balaci Ilie,8	Energie activă	98.139,00	KWH	Regularizare
220000084755	27.12.2022	5004146515	DJ,CRAIOVA,Balaci Ilie,8	Energie activă	-98.139,00	KWH	Regularizare
110016680801	28.12.2022	5004146515	DJ,CRAIOVA,Balaci Ilie,8	Energie activă	98.139,00	KWH	Regularizare
210000290933	26.01.2023	5004146515	DJ,CRAIOVA,Balaci Ilie,8	Energie activă	-98.139,00	KWH	Regularizare
110016886509	31.01.2023	5004146515	DJ,CRAIOVA,Balaci Ilie,8	Energie activă	98.139,00	KWH	Regularizare
210000351596	05.04.2023	5004146515	DJ,CRAIOVA,Balaci Ilie,8	Energie activă	-98.139,00	KWH	Regularizare

110017321689	07.04.2023	5004146515	DJ,CRAIOVA,Balaci Ilie,8	Energie activă	98.139,00	KWH	Regularizare
190012346717	25.01.2023	5004146515	DJ,CRAIOVA,Balaci Ilie,8	Energie activă	56.715,00	KWH	Regularizare
230000069960	26.01.2023	5004146515	DJ,CRAIOVA,Balaci Ilie,8	Energie activă	-56.715,00	KWH	Regularizare
110016897431	31.01.2023	5004146515	DJ,CRAIOVA,Balaci Ilie,8	Energie activă	56.715,00	KWH	Regularizare
210000346955	05.04.2023	5004146515	DJ,CRAIOVA,Balaci Ilie,8	Energie activă	-56.715,00	KWH	Regularizare
110017324706	07.04.2023	5004146515	DJ,CRAIOVA,Balaci Ilie,8	Energie activă	56.715,00	KWH	Regularizare
190012346717	25.01.2023	5004146515	DJ,CRAIOVA,Balaci Ilie,8	Energie activă	60.497,00	KWH	Regularizare
230000069960	26.01.2023	5004146515	DJ,CRAIOVA,Balaci Ilie,8	Energie activă	-60.497,00	KWH	Regularizare
110016897431	31.01.2023	5004146515	DJ,CRAIOVA,Balaci Ilie,8	Energie activă	60.497,00	KWH	Regularizare
210000346955	05.04.2023	5004146515	DJ,CRAIOVA,Balaci Ilie,8	Energie activă	-60.497,00	KWH	Regularizare
110017324706	07.04.2023	5004146515	DJ,CRAIOVA,Balaci Ilie,8	Energie activă	60.497,00	KWH	Regularizare
160015234372	24.02.2023	5004146515	DJ,CRAIOVA,Balaci Ilie,8	Energie activă	154.119,00	KWH	Regularizare
210000344867	04.04.2023	5004146515	DJ,CRAIOVA,Balaci Ilie,8	Energie activă	#####	KWH	Regularizare
110017327737	07.04.2023	5004146515	DJ,CRAIOVA,Balaci Ilie,8	Energie activă	154.119,00	KWH	Regularizare
120016331784	27.03.2023	5004146515	DJ,CRAIOVA,Balaci Ilie,8	Energie activă	143.980,00	KWH	Regularizare
210000340004	04.04.2023	5004146515	DJ,CRAIOVA,Balaci Ilie,8	Energie activă	#####	KWH	Regularizare
110017330770	07.04.2023	5004146515	DJ,CRAIOVA,Balaci Ilie,8	Energie activă	143.980,00	KWH	Regularizare
180014422808	27.04.2023	5004146515	DJ,CRAIOVA,Balaci Ilie,8	Energie activă	84.680,00	KWH	Regularizare
170014998446	27.03.2023	5004153512	DJ,CRAIOVA,Gerota Dimitrie, doctor, 1B	Energie activă	28,00	KWH	Estimare
170014998446	27.03.2023	5004153512	DJ,CRAIOVA,Gerota Dimitrie, doctor, 1B	Energie activă	0,00	KWH	Regularizare
150015835234	27.04.2023	5004153512	DJ,CRAIOVA,Gerota Dimitrie, doctor, 1B	Energie activă	0,00	KWH	Estimare
150015835234	27.04.2023	5004153512	DJ,CRAIOVA,Gerota Dimitrie, doctor, 1B	Energie activă	-28,00	KWH	Estimare
150015835234	27.04.2023	5004153512	DJ,CRAIOVA,Gerota Dimitrie, doctor, 1B	Energie activă	0,00	KWH	Regularizare
150015835234	27.04.2023	5004153512	DJ,CRAIOVA,Gerota Dimitrie, doctor, 1B	Energie activă	0,00	KWH	Regularizare
170014998446	27.03.2023	5004153512	DJ,CRAIOVA,Gerota Dimitrie, doctor, 1B	Energie activă	0,00	KWH	Regularizare
150015835234	27.04.2023	5004153512	DJ,CRAIOVA,Gerota Dimitrie, doctor, 1B	Energie activă	0,00	KWH	Regularizare
150015835234	27.03.2023	5004153512	DJ,CRAIOVA,Gerota Dimitrie, doctor, 1B	Energie activă	21,00	KWH	Estimare
150015835234	27.04.2023	5004153512	DJ,CRAIOVA,Gerota Dimitrie, doctor, 1B	Energie activă	0,00	KWH	Regularizare
150015835234	27.04.2023	5004153512	DJ,CRAIOVA,Gerota Dimitrie, doctor, 1B	Energie activă	0,00	KWH	Estimare
150015835234	27.04.2023	5004153512	DJ,CRAIOVA,Gerota Dimitrie, doctor, 1B	Energie activă	-21,00	KWH	Estimare
150015835234	27.04.2023	5004153512	DJ,CRAIOVA,Gerota Dimitrie, doctor, 1B	Energie activă	0,00	KWH	Regularizare
190012639994	27.03.2023	5004161838	DJ,CRAIOVA,Romanescu Nicolae,1	Energie activă	100,00	KWH	Estimare
190012639994	27.03.2023	5004161838	DJ,CRAIOVA,Romanescu Nicolae,1	Energie activă	62,00	KWH	Regularizare
190012639994	27.03.2023	5004161838	DJ,CRAIOVA,Romanescu Nicolae,1	Energie activă	26,00	KWH	Regularizare
190012639994	27.03.2023	5004161838	DJ,CRAIOVA,Romanescu Nicolae,1	Energie activă	54,00	KWH	Estimare

150015835428	27.04.2023	5004161838	DJ,CRAIOVA,Romanescu Nicolae,1	Energie activă	38,00	KWH	Regularizare
150015835428	27.04.2023	5004161838	DJ,CRAIOVA,Romanescu Nicolae,1	Energie activă	79,00	KWH	Regularizare

LocConsm	Adresa locuitii de consum	Den.BP furnizor	Denumire client final	Ianuarie	Februarie	Martie	Aprilie	Mai	Iunie	Iulie	August	Septembrie	Octombrie	Noiembrie	Decembrie
50213011	CRAIOVA Strada: HORIA Nr. 16 BL: Scaras: Etaj: Apartament: Judet: DJ CP: 200490	CEZ VANZARE S.A.	MUNICIPIUL CRAIOVA	8.009	7.949	7.942	6.375	7.252	8.247	11.944	11.377	8.432	8.090	7.878	8.009
50215204	CRAIOVA Strada: ALEXANDRU IOAN CUZA Nr. 6 BL: Scaras: Etaj: Apartament: Judet: DJ CP: 200396	CEZ VANZARE S.A.	MUNICIPIUL CRAIOVA	0	0	0	0	0	0	0	0	0	0	0	0
50219781	CRAIOVA Strada: GEROTA DIMITRIE, DOCTOR Nr. 1B BL: Scaras: Etaj: Apartament: Judet: DJ CP: 200326	CEZ VANZARE S.A.	MUNICIPIUL CRAIOVA	0	0	1.900	0	0	0	0	0	0	0	0	0
50220396	CRAIOVA Strada: CALEA BUCURESTI Nr. 51 BL: Scaras: Etaj: Apartament: Judet: DJ CP: 200470	CEZ VANZARE S.A.	MUNICIPIUL CRAIOVA	706	1.004	1.112	421	408	325	166	166	335	706	683	706
50220774	CRAIOVA Strada: CALEA UNIRII Nr. 45 BL: Scaras: Etaj: Apartament: Judet: DJ CP: 200345	CEZ VANZARE S.A.	MUNICIPIUL CRAIOVA	3.759	3.562	3.977	3.549	4.512	4.437	6.639	6.430	5.001	4.741	4.194	3.851
50225946	CRAIOVA Strada: MIHAI VIITEAZUL Nr. 20 BL: Scaras: Etaj: Apartament: Judet: DJ CP: 200759	CEZ VANZARE S.A.	MUNICIPIUL CRAIOVA	317	141	156	294	204	120	54	54	162	317	307	317
50231578	CRAIOVA Strada: BD.NICOLAE ROMANESCU Nr. BL: Scaras: Etaj: Apartament: Judet: DJ CP: 200738	CEZ VANZARE S.A.	MUNICIPIUL CRAIOVA	78	1	1	171	115	103	106	92	85	88	85	88
50234015	CRAIOVA Strada: DOLJULUI Nr. BL: G4 Scaras: Etaj: Apartament: Judet: DJ CP: 200115	CEZ VANZARE S.A.	MUNICIPIUL CRAIOVA	164	194	215	217	192	186	231	237	229	173	158	164
50234755	CRAIOVA Strada: ALEXANDRU IOAN CUZA Nr. 1 BL: Scaras: Etaj: Apartament: Judet: DJ CP: 200585	CEZ VANZARE S.A.	MUNICIPIUL CRAIOVA	3.865	9.140	7.919	5.665	3.343	2.001	1.717	1.128	1.380	1.770	2.268	3.865
51543116	CRAIOVA Strada: JULEA NICOLAE Nr. 3 BL: Scaras: Etaj: Apartament: Judet: DJ CP: 200017	CEZ VANZARE S.A.	MUNICIPIUL CRAIOVA	1.276	1.740	1.927	1.193	1.070	1.035	1.010	838	811	838	811	1.339
51543203	CRAIOVA Strada: A I CUZA Nr. 1 BL: Scaras: Etaj: Apartament: Judet: DJ CP: 200530	CEZ VANZARE S.A.	MUNICIPIUL CRAIOVA	165	89	98	12	9	23	32	32	112	165	160	165
51543221	CRAIOVA Strada: BRESTEI Nr. 1 BL: Scaras: Etaj: Apartament: Judet: DJ CP: 200581	CEZ VANZARE S.A.	MUNICIPIUL CRAIOVA	56	52	57	54	57	55	56	56	54	56	54	56
51543230	CRAIOVA Strada: CALEA UNIRII Nr. (PREFECT) BL: Scaras: Etaj: Apartament: Judet: DJ CP: 200585	CEZ VANZARE S.A.	MUNICIPIUL CRAIOVA	66	60	67	63	65	63	65	65	64	66	64	66
51543231	CRAIOVA Strada: FRATII GOLESTI Nr. BL: Scaras: Etaj: Apartament: Judet: DJ CP: 200060	CEZ VANZARE S.A.	MUNICIPIUL CRAIOVA	207	194	215	206	210	200	205	205	200	207	201	207
51543233	CRAIOVA Strada: BD.NICOLAE ROMANESCU Nr. (PARC) BL: Scaras: Etaj: Apartament: Judet: DJ CP: 200738	CEZ VANZARE S.A.	MUNICIPIUL CRAIOVA	43	40	44	40	43	42	44	43	41	43	41	43
51543248	CRAIOVA Strada: CALEA UNIRII Nr. P.PREFECT. BL: Scaras: Etaj: Apartament: Judet: DJ CP: 200330	CEZ VANZARE S.A.	MUNICIPIUL CRAIOVA	46.856	1.799	1.704	1.358	1.237	1.168	1.156	1.419	1.703	3.654	19.590	46.856
51543249	CRAIOVA Strada: CALEA UNIRII Nr. FAC.MED.V. BL: Scaras: Etaj: Apartament: Judet: DJ CP: 200585	CEZ VANZARE S.A.	MUNICIPIUL CRAIOVA	3.995	2.098	3.658	3.540	4.072	4.188	4.327	4.023	3.681	3.803	3.681	3.803
51543250	CRAIOVA Strada: CALEA BUCURESTI Nr. CLUB ELEC. BL: Scaras: Etaj: Apartament: Judet: DJ CP: 200526	CEZ VANZARE S.A.	MUNICIPIUL CRAIOVA	504	1	1	1.012	104	490	1.458	331	586	606	431	445
51543251	CRAIOVA Strada: BD.NICOLAE ROMANESCU Nr. BL: Scaras: Etaj: Apartament: Judet: DJ CP: 200738	CEZ VANZARE S.A.	MUNICIPIUL CRAIOVA	3.512	0	125	4.518	4.894	4.736	4.874	3.321	5.181	5.263	3.796	3.923
51578941	CRAIOVA Strada: BLD.NICOLAE TITULESCU Nr. 1 BL: Scaras: Etaj: Apartament: Judet: DJ CP: 200134	CEZ VANZARE S.A.	MUNICIPIUL CRAIOVA	0	0	0	0	0	0	0	0	0	0	0	0
51578944	CRAIOVA Strada: BLD.NICOLAE TITULESCU Nr. BL: Scaras: Etaj: Apartament: Judet: DJ CP: 200188	CEZ VANZARE S.A.	MUNICIPIUL CRAIOVA	536	267	313	291	300	277	277	295	301	543	522	536
51578946	CRAIOVA Strada: BLD.NICOLAE TITULESCU Nr. 1 BL: Scaras: Etaj: Apartament: Judet: DJ CP: 200134	CEZ VANZARE S.A.	MUNICIPIUL CRAIOVA	304	215	238	426	423	279	288	288	279	288	281	297
51585370	CRAIOVA Strada: LALESCU TRAIAN Nr. 1 BL: Scaras: Etaj: Apartament: Judet: DJ CP: 200008	CEZ VANZARE S.A.	MUNICIPIUL CRAIOVA	185	150	166	255	181	176	182	183	177	183	177	183
51585377	CRAIOVA Strada: CARACAL Nr. 1 BL: Scaras: Etaj: Apartament: Judet: DJ CP: 200347	CEZ VANZARE S.A.	MUNICIPIUL CRAIOVA	52	51	57	55	53	49	51	49	47	49	47	49
51585465	CRAIOVA Strada: BRESTEI Nr. 1 BL: Scaras: Etaj: Apartament: Judet: DJ CP: 200581	CEZ VANZARE S.A.	MUNICIPIUL CRAIOVA	877	2	2	823	981	1.136	1.222	1.222	882	877	848	877
51585487	CRAIOVA Strada: CONSTANTIN BRANCOVEANU Nr. 1 BL: Scaras: Etaj: Apartament: Judet: DJ CP: 200233	CEZ VANZARE S.A.	MUNICIPIUL CRAIOVA	180	161	182	168	168	173	175	175	160	173	169	180

51568500	CRAIOVA Strada: BRAZDA LUI NOVAC Nr. 1 BL: Scara: Etaj: Apartament: Judet: DJ CP: 200690	CEZ VANZARE S.A.	MUNICIPIUL CRAIOVA	254	186	206	197	190	186	196	190	189	156	254
51568089	CRAIOVA Strada: IORGA NICOLAE Nr. BL: 21-43 Scara: Etaj: Apartament: Judet: DJ CP: 200017	CEZ VANZARE S.A.	MUNICIPIUL CRAIOVA	346	299	315	348	363	632	661	639	377	335	346
51592068	CRAIOVA Strada: BRESTEI Nr. 1 BL: Scara: Etaj: Apartament: Judet: DJ CP: 200581	CEZ VANZARE S.A.	MUNICIPIUL CRAIOVA	79	98	109	78	79	79	79	76	79	76	79
51616021	CRAIOVA Strada: BD.NICOLAE ROMANESCU Nr. 1 BL: Scara: Etaj: Apartament: Judet: DJ CP: 200738	CEZ VANZARE S.A.	MUNICIPIUL CRAIOVA	781	1.147	1.270	1.019	563	300	562	615	635	615	635
51642244	CRAIOVA Strada: TARGULUI Nr. 26 BL: Scara: Etaj: Apartament: Judet: DJ CP: 200632	CEZ VANZARE S.A.	MUNICIPIUL CRAIOVA	43.610	45.646	38.702	30.493	36.200	65.820	#####	69.099	39.949	38.791	43.610
51644430	CRAIOVA Strada: AMAN THEODOR Nr. 1 BL: Scara: Etaj: Apartament: Judet: DJ CP: 200389	CEZ VANZARE S.A.	MUNICIPIUL CRAIOVA	0	0	0	0	0	0	0	0	0	0	0
51644433	CRAIOVA Strada: OL TET Nr. 1 BL: Scara: Etaj: Apartament: Judet: DJ CP: 200395	CEZ VANZARE S.A.	MUNICIPIUL CRAIOVA	0	0	0	0	0	0	0	0	0	0	0
51644434	CRAIOVA Strada: MOSOIU PANAIT Nr. 1 BL: Scara: Etaj: Apartament: Judet: DJ CP: 200395	CEZ VANZARE S.A.	MUNICIPIUL CRAIOVA	0	0	0	0	0	0	0	0	0	0	0
51665734	CRAIOVA Strada: FICUSULUI Nr. 1 BL: Scara: Etaj: Apartament: Judet: DJ CP: 200746	CEZ VANZARE S.A.	MUNICIPIUL CRAIOVA	236	163	170	409	233	224	247	240	248	240	230
51671970	CRAIOVA Strada: PIATA UNIRII Nr. BL: 24B Scara: Etaj: Apartament: Judet: DJ CP: 200404	CEZ VANZARE S.A.	MUNICIPIUL CRAIOVA	91	237	262	254	262	207	235	59	91	88	91
51671971	CRAIOVA Strada: PIATA UNIRII Nr. BL: BI. 21A Scara: Etaj: Apartament: Judet: DJ CP: 200404	CEZ VANZARE S.A.	MUNICIPIUL CRAIOVA	1	1	1	1	1	1	1	1	1	1	1
51675797	CRAIOVA Strada: BANUL STEPAN Nr. 2A BL: Scara: Etaj: Apartament: Judet: DJ CP: 200819	CEZ VANZARE S.A.	MUNICIPIUL CRAIOVA	63.705	64.932	68.457	69.561	67.516	65.043	86.671	77.791	63.109	59.510	63.705
51677475	CRAIOVA Strada: HORIA Nr. BL: Scara: Etaj: Apartament: Judet: DJ CP: 200490	CEZ VANZARE S.A.	MUNICIPIUL CRAIOVA	2.460	5	6	2.423	2.822	2.976	3.038	2.892	2.988	2.892	2.460
51678345	CRAIOVA Strada: CALEA UNIRII Nr. 50A BL: Scara: Etaj: Apartament: Judet: DJ CP: 200409	CEZ VANZARE S.A.	MUNICIPIUL CRAIOVA	479	580	643	487	468	431	388	336	347	336	347
51678354	CRAIOVA Strada: CALEA UNIRII Nr. 50A BL: Scara: Etaj: Apartament: Judet: DJ CP: 200409	CEZ VANZARE S.A.	MUNICIPIUL CRAIOVA	172	288	318	73	103	116	120	123	127	123	127
51678358	CRAIOVA Strada: CALEA UNIRII Nr. 50A BL: Scara: Etaj: Apartament: Judet: DJ CP: 200409	CEZ VANZARE S.A.	MUNICIPIUL CRAIOVA	0	147	155	0	0	0	0	0	0	0	0
51689788	CRAIOVA Strada: CALEA BUCURESTI Nr. BL: Scara: Etaj: Apartament: Judet: DJ CP: 200617	CEZ VANZARE S.A.	MUNICIPIUL CRAIOVA	159	203	223	214	220	209	181	41	35	49	50
51689793	CRAIOVA Strada: OPANEZ Nr. 1 BL: Scara: Etaj: Apartament: Judet: DJ CP: 200142	CEZ VANZARE S.A.	MUNICIPIUL CRAIOVA	283	232	270	261	259	247	254	236	226	274	283
51689795	CRAIOVA Strada: CALEA BUCURESTI Nr. BL: Scara: Etaj: Apartament: Judet: DJ CP: 200617	CEZ VANZARE S.A.	MUNICIPIUL CRAIOVA	318	291	322	309	316	306	317	308	318	308	318
51689800	CRAIOVA Strada: TUFANELE Nr. 1 BL: Scara: Etaj: Apartament: Judet: DJ CP: 200767	CEZ VANZARE S.A.	MUNICIPIUL CRAIOVA	359	324	359	347	359	338	359	347	359	347	359
51689803	CRAIOVA Strada: SARARILOR Nr. 1 BL: Scara: Etaj: Apartament: Judet: DJ CP: 200516	CEZ VANZARE S.A.	MUNICIPIUL CRAIOVA	550	505	559	552	547	530	545	525	542	525	551
51689805	CRAIOVA Strada: CALEA BUCURESTI Nr. BL: Scara: Etaj: Apartament: Judet: DJ CP: 200617	CEZ VANZARE S.A.	MUNICIPIUL CRAIOVA	381	349	387	369	384	367	376	368	381	369	381
51689813	CRAIOVA Strada: CAROL I Nr. 1 BL: Scara: Etaj: Apartament: Judet: DJ CP: 200692	CEZ VANZARE S.A.	MUNICIPIUL CRAIOVA	0	0	0	0	0	0	0	0	0	0	0
51689815	CRAIOVA Strada: ROMUL Nr. 1 BL: Scara: Etaj: Apartament: Judet: DJ CP: 200403	CEZ VANZARE S.A.	MUNICIPIUL CRAIOVA	0	11	12	0	0	0	0	0	0	0	0
51689847	CRAIOVA Strada: IANCU JIANU Nr. 1 BL: Scara: Etaj: Apartament: Judet: DJ CP: 200142	CEZ VANZARE S.A.	MUNICIPIUL CRAIOVA	254	223	248	210	220	210	213	219	254	245	254
51691577	CRAIOVA Strada: A I CUZA Nr. 1 BL: Scara: Etaj: Apartament: Judet: DJ CP: 200402	CEZ VANZARE S.A.	MUNICIPIUL CRAIOVA	16.339	2.545	2.656	2.112	1.885	1.643	1.752	2.084	2.220	2.398	16.339
51692771	CRAIOVA Strada: RAULUI Nr. 1 BL: Scara: Etaj: Apartament: Judet: DJ CP: 200665	CEZ VANZARE S.A.	MUNICIPIUL CRAIOVA	1.284	1.677	1.857	243	1.255	1.510	1.010	849	878	849	878
51694824	CRAIOVA Strada: KOGALNICEANU MIHAIL Nr. BL: Scara: Etaj: Apartament: Judet: DJ CP: 200390	CEZ VANZARE S.A.	MUNICIPIUL CRAIOVA	804	768	851	575	629	595	606	708	804	778	804
51694830	CRAIOVA Strada: CARADA EUGENIU Nr. BL: Scara: Etaj: Apartament: Judet: DJ CP: 200390	CEZ VANZARE S.A.	MUNICIPIUL CRAIOVA	1.332	1.359	1.505	690	795	806	859	1.182	1.332	1.289	1.332

51696728	CRAIOVA Strada: OL TET Nr. Bl.: Scara: Etaj: Apartment: Judet: DJ CP.: 200733	CEZ VANZARE S.A.	MUNICIPIUL CRAIOVA	1,786	1,797	1,990	1,017	1,095	1,120	1,199	1,199	1,539	1,786	1,729	1,786
51710394	CRAIOVA Strada: BRAZDA LUI NOVAC Nr. 1 BL: Scara: Etaj: Apartment: Judet: DJ CP.: 200690	CEZ VANZARE S.A.	MUNICIPIUL CRAIOVA	27	25	28	27	26	26	27	27	26	27	27	27
51711054	CRAIOVA Strada: MITROPOLITUL FIRMIJAN Nr. 14 BL: Scara: Etaj: Apartment: Judet: DJ CP.: 200381	CEZ VANZARE S.A.	MUNICIPIUL CRAIOVA	1,134	872	966	768	846	1,205	1,390	1,390	1,172	1,134	1,097	1,134
51720161	CRAIOVA Strada: DRUMUL INDUSTRIILOR Nr. 1 BL: Scara: Etaj: Apartment: Judet: DJ CP.: 200185	CEZ VANZARE S.A.	MUNICIPIUL CRAIOVA	1,114	1,352	1,497	764	859	862	890	957	1,043	1,078	1,189	1,186
51725529	CRAIOVA Strada: CALEA UNIRII Nr. 49 BL: Scara: Etaj: Apartment: Judet: DJ CP.: 200732	CEZ VANZARE S.A.	MUNICIPIUL CRAIOVA	67	0	79	69	43	22	23	71	106	110	106	110
51732122	CRAIOVA Strada: PIATA GARIU Nr. 1 BL: Scara: Etaj: Apartment: Judet: DJ CP.: 200645	CEZ VANZARE S.A.	MUNICIPIUL CRAIOVA	1,445	865	776	2,386	2,466	2,133	1,976	1,994	1,989	2,205	1,671	1,445
51733076	CRAIOVA Strada: CALEA BUCURESTIN: 137 BL: T6 Scara: Etaj: Apartment: Judet: DJ CP.: 200620	CEZ VANZARE S.A.	MUNICIPIUL CRAIOVA	160	91	101	113	151	146	164	217	210	217	210	146
51733079	CRAIOVA Strada: NICOLAE IORGA Nr. 31 BL: E1 Scara: Etaj: Apartment: Judet: DJ CP.: 200733	CEZ VANZARE S.A.	MUNICIPIUL CRAIOVA	204	140	155	214	186	238	336	336	253	204	197	204
51733163	CRAIOVA Strada: NICOLAESCU PLOPSOR C S Nr: 1 BL: Scara: Etaj: Apartment: Judet: DJ CP.: 200733	CEZ VANZARE S.A.	MUNICIPIUL CRAIOVA	5	5	5	5	6	4	4	4	4	5	5	5
51733168	CRAIOVA Strada: FRATII BUZESTI Nr: 12 BL: Scara: Etaj: Apartment: Judet: DJ CP.: 200381	CEZ VANZARE S.A.	MUNICIPIUL CRAIOVA	6	5	5	7	6	6	6	6	6	6	6	6
51733170	CRAIOVA Strada: NICOLAESCU PLOPSOR C S Nr: 2 BL: Scara: Etaj: Apartment: Judet: DJ CP.: 200733	CEZ VANZARE S.A.	MUNICIPIUL CRAIOVA	6	6	7	6	5	6	6	6	6	6	6	6
51740110	CRAIOVA Strada: BLD. STIRBEI VODA Nr. 38 BL: Scara: Etaj: Apartment: Judet: DJ CP.: 200663	CEZ VANZARE S.A.	MUNICIPIUL CRAIOVA	#####	#####	#####	75,896	63,039	61,498	78,933	89,030	69,457	191,038	286,197	323,210
51741044	CRAIOVA Strada: BD. NICOLAE ROMANESCU Nr. 1 BL: Scara: Etaj: Apartment: Judet: DJ CP.: 200738	CEZ VANZARE S.A.	MUNICIPIUL CRAIOVA	3,252	3,733	3,781	3,114	3,842	3,948	5,677	4,697	4,289	4,401	3,655	3,252
51741839	CRAIOVA Strada: HORIA Nr. 1 BL: Scara: Etaj: Apartment: Judet: DJ CP.: 200490	CEZ VANZARE S.A.	MUNICIPIUL CRAIOVA	263	239	265	240	265	266	266	267	258	267	258	263
51743801	CRAIOVA Strada: BD. NICOLAE ROMANESCU Nr. 1 BL: Scara: Etaj: Apartment: Judet: DJ CP.: 200738	CEZ VANZARE S.A.	MUNICIPIUL CRAIOVA	12,790	11,095	11,734	11,071	9,541	8,758	9,770	10,281	11,089	12,465	12,019	12,790
51754985	CRAIOVA Strada: CALEA BUCURESTI Nr: 51 BL: Scara: Etaj: Apartment: Judet: DJ CP.: 200678	CEZ VANZARE S.A.	MUNICIPIUL CRAIOVA	923	1,429	1,582	682	647	588	515	515	630	923	893	923
51758899	CRAIOVA Strada: BRESTEI Nr: 16 BL: Scara: Etaj: Apartment: Judet: DJ CP.: 200420	CEZ VANZARE S.A.	MUNICIPIUL CRAIOVA	23	20	22	24	23	22	23	23	22	23	22	23
51765563	CRAIOVA SIMNICU DE JOS DJ Strada: SIMNICU DE JOS Nr: 1 BL: Scara: Etaj: Apartment: Judet: DJ CP.: 200004	CEZ VANZARE S.A.	MUNICIPIUL CRAIOVA	172	144	159	133	76	99	118	121	117	182	187	172
51792832	CRAIOVA Strada: BLD. STIRBEI VODA Nr. 1 BL: Scara: Etaj: Apartment: Judet: DJ CP.: 200352	CEZ VANZARE S.A.	MUNICIPIUL CRAIOVA	186	125	139	316	192	189	195	183	175	181	175	181
51816112	SIMNICU DE JOS SIMNICU DE JOS (SIMNICU DE JOS DJ Strada: ALEEA 1 COCORULUI Nr: 1 BL: Scara: Etaj: Apartment: Judet: DJ CP.: 207550	CEZ VANZARE S.A.	MUNICIPIUL CRAIOVA	455	358	396	323	178	232	285	295	286	404	440	455
51820857	CRAIOVA Strada: BULEVARDUL ILIE BALACI Nr: 8 BL: Scara: Etaj: Apartment: Judet: DJ CP.: 200653	CEZ VANZARE S.A.	MUNICIPIUL CRAIOVA	3,119	2,920	2,641	2,204	2,319	2,801	7,155	3,995	3,226	2,932	2,186	3,119
51846074	CRAIOVA Strada: ZAVOIULUI Nr: 1 BL: Scara: Etaj: Apartment: Judet: DJ CP.: 200210	CEZ VANZARE S.A.	MUNICIPIUL CRAIOVA	28	17	19	10	11	16	18	18	26	28	27	28
51846107	CRAIOVA Strada: ZAVOIULUI Nr: 1 BL: Scara: Etaj: Apartment: Judet: DJ CP.: 200210	CEZ VANZARE S.A.	MUNICIPIUL CRAIOVA	2	24	2	2	2	4	5	5	2	2	2	2
51849916	CRAIOVA Strada: PIATA CONSTANTIN BRANCUSI Nr: 1 BL: Scara: Etaj: Apartment: Judet: DJ CP.: 200645	CEZ VANZARE S.A.	MUNICIPIUL CRAIOVA	0	0	0	0	0	0	0	0	0	0	0	0
51855848	CRAIOVA Strada: RAMURI Nr: 1 BL: Scara: Etaj: Apartment: Judet: DJ CP.: 200123	CEZ VANZARE S.A.	MUNICIPIUL CRAIOVA	19	52	25	24	5	5	5	5	4	16	18	19
51883796	CRAIOVA Strada: CALEA BUCURESTI Nr: 1 BL: Scara: Etaj: Apartment: Judet: DJ CP.: 200678	CEZ VANZARE S.A.	MUNICIPIUL CRAIOVA	1,108	1	1	2	2	245	840	840	899	1,108	1,072	1,108
51901193	CRAIOVA Strada: DIMITRIE CANTEMIR Nr: 1 BL: Scara: Etaj: Apartment: Judet: DJ CP.: 200321	CEZ VANZARE S.A.	MUNICIPIUL CRAIOVA	0	239	0	0	0	0	195	156	97	0	0	0

51546838	CRAIOVA Strada: A I CUZA Nr. 7 BL: Scara: Etaj: Apartament: Judet: DJ CP: 200396	CEZ VANZARE S.A.	MUNICIPIUL CRAIOVA	###	6.230	7.471	25.721	25.835	28.998	36.027	31.950	28.127	26.432	69.075	108.439
51567955	CRAIOVA Strada: BRESTEII Nr. BL: Scara: Etaj: Apartament: Judet: DJ CP: 200207	CEZ VANZARE S.A.	MUNICIPIUL CRAIOVA	223	87	95	84	94	82	83	83	202	223	215	223
51592067	CRAIOVA Strada: DEZROBIRII Nr. 5 BL: Scara: Etaj: Apartament: Judet: DJ CP: 200519	CEZ VANZARE S.A.	MUNICIPIUL CRAIOVA	145	134	149	151	146	141	145	145	140	145	140	145
51596497	CRAIOVA Strada: BULEVARDUL DECEBAL Nr. 1 BL: Scara: Etaj: Apartament: Judet: DJ CP: 200646	CEZ VANZARE S.A.	MUNICIPIUL CRAIOVA	202	176	195	242	200	194	199	198	191	198	191	202
51644625	CRAIOVA Strada: CALEA BUCURESTI Nr. BL: Scara: Etaj: Apartament: Judet: DJ CP: 200526	CEZ VANZARE S.A.	MUNICIPIUL CRAIOVA	49	51	56	40	40	39	40	51	49	51	49	50
51819351	CRAIOVA Strada: FERMIERULUI Nr. 1 BL: Scara: Etaj: Apartament: Judet: DJ CP: 200795	CEZ VANZARE S.A.	MUNICIPIUL CRAIOVA	65	298	329	341	351	696	853	853	699	85	83	85
50213005	CRAIOVA Strada: ALEXANDRU IOAN CUZA Nr. 7 BL: Scara: Etaj: Apartament: Judet: DJ CP: 200585	CEZ VANZARE S.A.	MUNICIPIUL CRAIOVA	8.766	16.098	12.967	6.511	3.863	2.433	2.500	2.340	2.309	2.768	6.229	8.786
50213008	CRAIOVA Strada: CRAIOVITA NOUA Nr. BL: 65 Scara: Etaj: Apartament: Judet: DJ CP: 200287	CEZ VANZARE S.A.	MUNICIPIUL CRAIOVA	696	650	719	674	674	667	689	689	667	689	678	699
51543232	CRAIOVA Strada: BD. NICOLAE ROMANESCU Nr. (TCIF) BL: Scara: Etaj: Apartament: Judet: DJ CP: 200736	CEZ VANZARE S.A.	MUNICIPIUL CRAIOVA	81	70	77	40	68	85	88	91	90	93	90	93
51543252	CRAIOVA Strada: ENGLISH PARK Nr. BL: Scara: Etaj: Apartament: Judet: DJ CP: 200388	CEZ VANZARE S.A.	MUNICIPIUL CRAIOVA	1.176	911	1.009	2.555	2.679	1.955	1.516	1.516	1.248	1.176	1.138	1.176
51641516	CRAIOVA Strada: BLD. STIRBEI VODA Nr. BL: Scara: Etaj: Apartament: Judet: DJ CP: 200352	CEZ VANZARE S.A.	MUNICIPIUL CRAIOVA	26.948	40.677	30.267	23.136	15.199	15.734	84.071	81.134	33.789	18.710	27.101	26.948
51718119	CRAIOVA Strada: MARCU DULIU, ARCHITECT Nr. 1 BL: Scara: Etaj: Apartament: Judet: DJ CP: 200251	CEZ VANZARE S.A.	MUNICIPIUL CRAIOVA	558	189	649	46	316	645	667	675	674	612	346	358
51806714	CRAIOVA Strada: AMARADIA Nr. 1 BL: Scara: Etaj: Apartament: Judet: DJ CP: 200134	CEZ VANZARE S.A.	MUNICIPIUL CRAIOVA	91	0	0	82	85	66	62	68	66	89	88	91
51543236	CRAIOVA Strada: CALEA BUCURESTI Nr. (UNIV.) BL: Scara: Etaj: Apartament: Judet: DJ CP: 200526	CEZ VANZARE S.A.	MUNICIPIUL CRAIOVA	448	511	565	434	442	426	436	436	427	448	433	448
51661193	CRAIOVA Strada: ARIES Nr. BL: Scara: Etaj: Apartament: Judet: DJ CP: 200384	CEZ VANZARE S.A.	MUNICIPIUL CRAIOVA	12.847	14.674	16.799	16.846	17.970	17.298	17.244	16.280	14.791	14.105	12.797	12.847
51689797	CRAIOVA Strada: TOFORASI Nr. 1 BL: Scara: Etaj: Apartament: Judet: DJ CP: 200233	CEZ VANZARE S.A.	MUNICIPIUL CRAIOVA	285	376	272	281	282	272	281	279	268	277	268	277

Consumuri Energie Electrică - Iluminat Public - 2022 - kWh

LocConsum	Adresa locului de consum	Den.BP furnizor	Denumire client final	ian	feb	mar	apr	mai	iun	iul	aug	sep	oct	nov	dec
51586526	CRAIOVA Strada: CARACAL Nr: 1 BL: Scara: Etaj:	PPC Energie S.A.	SC FLASH LIGHTING SERVICES SA	0	0	0	0	0	0	0	0	0	0	0	0
51587104	CRAIOVA Strada: BD.NICOLAE ROMANESCU Nr: 2	PPC Energie S.A.	SC FLASH LIGHTING SERVICES SA	0	0	0	0	0	0	0	0	0	0	0	0
51586818	CRAIOVA Strada: GEORGE ENESCU Nr: 4 BL: Scara: Etaj:	PPC Energie S.A.	SC FLASH LIGHTING SERVICES SA	0	0	0	0	0	0	0	0	0	0	0	0
51586836	CRAIOVA Strada: CRAIOVITA NOUA Nr: 2 BL: Scara: Etaj:	PPC Energie S.A.	SC FLASH LIGHTING SERVICES SA	0	0	0	0	0	0	0	0	0	0	0	0
51612286	CRAIOVA Strada: DRUMUL APELOR Nr: 23 BL: Scara: Etaj:	PPC Energie S.A.	SC FLASH LIGHTING SERVICES SA	0	0	0	0	0	0	0	0	0	0	0	0
51600489	CRAIOVA Strada: CALEA UNIRII Nr: 2 BL: Scara: Etaj:	PPC Energie S.A.	SC FLASH LIGHTING SERVICES SA	0	0	0	0	0	0	0	0	0	0	0	0
51649095	CARCEA CARCEA (CARCEA DJ) Strada: MIHAI VITEAZUL Nr: 1	PPC Energie S.A.	SC FLASH LIGHTING SERVICES SA	4.823	3.235	3.306	3.199	3.009	2.856	1.362	2.538	2.974	3.793	4.226	4.823
51824320	CRAIOVA Strada: ALEEA FLORESTI Nr: 1 BL: Scara: Etaj:	Nova Power & Gas S.R.L.	SC FLASH LIGHTING SERVICES SA	2.597	2.033	2.031	1.688	1.567	1.372	1.423	1.687	1.923	2.291	2.379	2.597
51576966	CRAIOVA Strada: LAPUS Nr: BL: Scara: Etaj: Apartament:	Nova Power & Gas S.R.L.	SC FLASH LIGHTING SERVICES SA	90	73	71	59	52	46	48	51	63	75	82	90
51577004	CRAIOVA Strada: CALEA BUCURESTI Nr: BL: Scara: Etaj:	Nova Power & Gas S.R.L.	SC FLASH LIGHTING SERVICES SA	729	421	439	388	349	307	322	369	420	631	681	729

51577110	CRAIOVA Strada: BRAZDA LUI NOVAC Nr: 2 BL: Scara: Etaj:	Nova Power & Gas S.R.L.	SC FLASH LIGHTING SERVICES SA	923	752	730	606	548	472	498	573	651	767	829	923
51577113	CRAIOVA Strada: BRAZDA LUI NOVAC Nr: 2 BL: Scara: Etaj:	Nova Power & Gas S.R.L.	SC FLASH LIGHTING SERVICES SA	1.197	1.509	1.382	1.161	1.026	908	945	911	858	1.001	1.112	1.197
51577141	CRAIOVA Strada: BRAZDA LUI NOVAC Nr: 2 BL: Scara: Etaj:	Nova Power & Gas S.R.L.	SC FLASH LIGHTING SERVICES SA	1.985	2.524	2.421	2.012	1.797	1.543	1.635	1.814	1.491	1.665	1.816	1.985
51577275	CRAIOVA Strada: ROVINE Nr: BL: Scara: Etaj: Apartament:	Nova Power & Gas S.R.L.	SC FLASH LIGHTING SERVICES SA	122	87	68	65	67	60	64	74	84	104	112	122
51577278	CRAIOVA Strada: CALEA BUCURESTI Nr: BL: Scara: Etaj:	Nova Power & Gas S.R.L.	SC FLASH LIGHTING SERVICES SA	291	236	229	190	171	148	159	181	205	244	266	291
51577300	CRAIOVA Strada: PARCULUI Nr: BL: Scara: Etaj:	Nova Power & Gas S.R.L.	SC FLASH LIGHTING SERVICES SA	6.316	5.349	5.255	4.354	3.910	3.433	3.591	4.154	4.727	5.636	5.898	6.477
51577351	CRAIOVA Strada: BRAZDA LUI NOVAC Nr: 2 BL: Scara: Etaj:	Nova Power & Gas S.R.L.	SC FLASH LIGHTING SERVICES SA	1.591	1.293	1.263	1.043	937	810	841	956	1.028	1.313	1.453	1.591
51578962	CRAIOVA Strada: CALEA BUCURESTI Nr: BL: Scara: Etaj:	Nova Power & Gas S.R.L.	SC FLASH LIGHTING SERVICES SA	85	69	67	55	50	43	46	53	60	71	78	85
51579002	CRAIOVA Strada: ROVINE Nr: 1 BL: Scara: Etaj:	Nova Power & Gas S.R.L.	SC FLASH LIGHTING SERVICES SA	722	1.072	975	741	434	412	399	409	474	601	668	722
51579004	CRAIOVA Strada: SOIMULUI Nr: 1 BL: Scara: Etaj:	Nova Power & Gas S.R.L.	SC FLASH LIGHTING SERVICES SA	2.344	2.295	1.997	1.787	1.586	1.394	1.406	1.667	1.809	2.044	2.555	2.344
51583373	CRAIOVA Strada: IANCU JIANU Nr: 1 BL: Scara: Etaj:	Nova Power & Gas S.R.L.	SC FLASH LIGHTING SERVICES SA	2.285	1.854	1.738	1.441	1.303	1.132	1.206	1.367	1.563	1.862	2.063	2.285
51583438	CRAIOVA Strada: BRESTEI Nr: 1 BL: Scara: Etaj:	Nova Power & Gas S.R.L.	SC FLASH LIGHTING SERVICES SA	4.790	3.757	3.663	3.073	2.749	2.425	2.562	2.927	3.417	4.254	4.320	4.790

51583440	CRAIOVA Strada: CAMPIA ISLAZ Nr: 1 BL: Scara: Etaj:	Nova Power & Gas S.R.L.	SC FLASH LIGHTING SERVICES SA	5.258	4.207	4.209	3.348	2.942	2.567	2.781	3.231	3.682	4.502	4.823	5.258
51583443	CRAIOVA Strada: OBEDEANU OSCAR, PICTOR Nr: 1 BL:	Nova Power & Gas S.R.L.	SC FLASH LIGHTING SERVICES SA	9.774	7.911	7.653	6.413	5.773	5.042	5.335	8.639	6.992	8.316	8.911	9.774
51583453	CRAIOVA Strada: CRAIOVITA NOUA Nr: 1 BL: Scara: Etaj:	Nova Power & Gas S.R.L.	SC FLASH LIGHTING SERVICES SA	272	224	215	182	192	114	149	170	195	215	250	272
51583457	CRAIOVA Strada: RAULUI Nr: 1 BL: Scara: Etaj:	Nova Power & Gas S.R.L.	SC FLASH LIGHTING SERVICES SA	3.457	2.948	3.034	2.503	2.301	1.981	2.080	2.382	2.726	3.176	3.089	3.457
51583489	CRAIOVA Strada: VALEA ROSIE Nr: 1 BL: Scara: Etaj:	Nova Power & Gas S.R.L.	SC FLASH LIGHTING SERVICES SA	1.890	1.553	1.528	1.245	1.128	1.004	1.072	1.259	1.428	1.691	1.779	1.890
51583531	CRAIOVA Strada: VALEA ROSIE Nr: 1 BL: Scara: Etaj:	Nova Power & Gas S.R.L.	SC FLASH LIGHTING SERVICES SA	1.126	965	940	769	591	567	612	712	818	1.010	1.015	1.126
51583533	CRAIOVA Strada: VALEA ROSIE Nr: 1 BL: Scara: Etaj:	Nova Power & Gas S.R.L.	SC FLASH LIGHTING SERVICES SA	418	312	301	249	230	196	210	243	278	328	344	418
51583539	CRAIOVA Strada: IMPARATUL TRAIAN Nr: 1 BL: Scara: Etaj:	Nova Power & Gas S.R.L.	SC FLASH LIGHTING SERVICES SA	4.017	3.410	3.307	2.667	2.371	2.101	2.225	2.552	2.926	3.475	3.672	4.017
51583640	CRAIOVA Strada: TOPORASI Nr: 1 BL: Scara: Etaj:	Nova Power & Gas S.R.L.	SC FLASH LIGHTING SERVICES SA	10.493	9.025	8.570	6.802	6.165	5.324	4.939	5.968	6.575	8.483	9.266	10.493
51583648	CRAIOVA Strada: LIBERTATII Nr: 1 BL: Scara: Etaj:	Nova Power & Gas S.R.L.	SC FLASH LIGHTING SERVICES SA	3.053	2.604	2.529	2.098	1.869	1.606	1.694	1.942	2.172	2.569	2.733	3.053
51583650	CRAIOVA Strada: SFANTU DUMITRU Nr: 1 BL: Scara: Etaj:	Nova Power & Gas S.R.L.	SC FLASH LIGHTING SERVICES SA	3.755	3.190	3.145	2.690	2.473	2.239	2.296	2.549	2.841	3.307	3.489	3.755
51583655	CRAIOVA Strada: CALEA BUCURESTI Nr: 1 BL: Scara: Etaj:	Nova Power & Gas S.R.L.	SC FLASH LIGHTING SERVICES SA	2.265	1.811	1.773	1.455	1.295	1.108	1.174	1.329	1.579	1.885	2.062	2.265

51583658	CRAIOVA Strada: LAPUS Nr. 1 BL: Scara: Etaj:	Nova Power & Gas S.R.L.	SC FLASH LIGHTING SERVICES SA	4.112	3.496	3.117	2.510	2.260	1.969	2.113	2.422	3.018	3.785	4.002	4.112
51583662	CRAIOVA Strada: CRAIOVITA NOUA Nr: 1 BL: Scara: Etaj:	Nova Power & Gas S.R.L.	SC FLASH LIGHTING SERVICES SA	0	0	0	0	0	0	0	0	0	0	0	0
51583665	CRAIOVA Strada: OPRAN ELIZA Nr: 1 BL: Scara: Etaj:	Nova Power & Gas S.R.L.	SC FLASH LIGHTING SERVICES SA	1.996	1.730	1.710	1.412	1.290	1.148	1.135	1.286	1.507	1.777	1.841	1.996
51583666	CRAIOVA Strada: HANUL ROSU Nr: 1 BL: Scara: Etaj:	Nova Power & Gas S.R.L.	SC FLASH LIGHTING SERVICES SA	16.610	14.808	13.311	10.796	8.253	4.703	4.201	4.586	4.819	10.047	14.561	16.610
51586564	CRAIOVA Strada: IZVORUL RECE Nr: 1 BL: Scara: Etaj:	Nova Power & Gas S.R.L.	SC FLASH LIGHTING SERVICES SA	7.060	6.128	6.028	4.867	4.441	3.790	3.852	4.573	5.147	6.257	6.521	7.200
51586566	CRAIOVA Strada: ROVINE Nr: 1 BL: Scara: Etaj:	Nova Power & Gas S.R.L.	SC FLASH LIGHTING SERVICES SA	2.295	2.009	1.940	1.505	1.344	1.192	1.213	1.412	1.602	2.046	2.090	2.295
51586567	CRAIOVA Strada: CERNELE Nr: 1 BL: Scara: Etaj:	Nova Power & Gas S.R.L.	SC FLASH LIGHTING SERVICES SA	2.143	1.822	1.803	1.479	1.350	1.174	1.179	1.375	1.543	1.890	1.899	2.050
51586568	CRAIOVA Strada: CERNELE Nr: 1 BL: Scara: Etaj:	Nova Power & Gas S.R.L.	SC FLASH LIGHTING SERVICES SA	2.888	2.449	2.377	1.987	1.832	1.558	1.645	1.845	2.073	2.486	2.655	2.888
51586569	CRAIOVA Strada: CALEA BUCURESTI Nr: 1 BL: Scara: Etaj:	Nova Power & Gas S.R.L.	SC FLASH LIGHTING SERVICES SA	1.311	833	808	676	601	521	549	633	841	1.076	1.158	1.311
51586571	CRAIOVA Strada: FERMIERULUI Nr: 1 BL: Scara: Etaj:	Nova Power & Gas S.R.L.	SC FLASH LIGHTING SERVICES SA	2.983	2.523	2.446	2.018	1.844	1.607	1.619	1.903	2.194	2.667	2.711	2.983
51586573	CRAIOVA Strada: ULMULUI Nr: 1 BL: Scara: Etaj:	Nova Power & Gas S.R.L.	SC FLASH LIGHTING SERVICES SA	9.328	8.182	7.608	6.188	5.589	4.874	5.198	5.972	6.781	8.040	8.573	9.328
51586574	CRAIOVA Strada: IMPARATUL TRAIAN Nr: 1 BL: Scara: Etaj:	Nova Power & Gas S.R.L.	SC FLASH LIGHTING SERVICES SA	3.617	2.954	2.929	2.444	2.224	1.934	2.009	2.327	2.663	3.266	3.385	3.617

51586576	CRAIOVA Strada: SARARILOR Nr: 1 BL: Scara: Etaj:	Nova Power & Gas S.R.L.	SC FLASH LIGHTING SERVICES SA	127	102	99	78	68	60	64	74	85	106	115	127
51586577	CRAIOVA Strada: CRAIOVITA NOUA Nr: 2 BL: bl.60b Scara:	Nova Power & Gas S.R.L.	SC FLASH LIGHTING SERVICES SA	1.993	1.544	1.502	1.269	1.180	1.028	1.068	1.225	1.408	1.657	1.646	1.993
51586578	CRAIOVA Strada: MACEDONSKI ALEXANDRU Nr: 1 BL:	Nova Power & Gas S.R.L.	SC FLASH LIGHTING SERVICES SA	3.449	2.748	2.678	2.164	1.890	1.638	1.701	1.955	2.292	2.921	3.129	3.449
51586579	CRAIOVA Strada: BRESTEI Nr: 1 BL: Scara: Etaj:	Nova Power & Gas S.R.L.	SC FLASH LIGHTING SERVICES SA	9.224	9.320	8.552	6.741	5.874	5.098	5.259	6.243	7.132	8.384	8.921	9.740
51586600	CRAIOVA Strada: CERNA Nr: 1 BL: Scara: Etaj:	Nova Power & Gas S.R.L.	SC FLASH LIGHTING SERVICES SA	1.827	1.542	1.468	1.273	1.207	1.010	1.041	1.173	1.308	1.641	1.680	1.827
51586601	CRAIOVA Strada: TARANCUTEI Nr: 1 BL: Scara: Etaj:	Nova Power & Gas S.R.L.	SC FLASH LIGHTING SERVICES SA	11.709	8.611	8.123	7.160	6.957	5.609	5.171	5.891	6.972	8.362	8.821	11.709
51586602	CRAIOVA Strada: FULGER Nr: 1 BL: Scara: Etaj:	Nova Power & Gas S.R.L.	SC FLASH LIGHTING SERVICES SA	7.147	6.024	5.911	4.862	4.361	3.797	3.819	4.729	5.080	6.389	6.483	7.147
51586603	CRAIOVA Strada: LUNCA JIULUI Nr: 1 BL: Scara: Etaj:	Nova Power & Gas S.R.L.	SC FLASH LIGHTING SERVICES SA	11.394	7.157	8.151	7.427	5.327	4.963	5.137	5.724	7.218	8.542	9.882	11.394
51586604	CRAIOVA Strada: SOVATA Nr: 1 BL: Scara: Etaj:	Nova Power & Gas S.R.L.	SC FLASH LIGHTING SERVICES SA	18.958	9.768	9.811	7.797	6.413	8.649	4.292	4.721	5.629	7.442	11.973	12.444
51586605	CRAIOVA Strada: POLIGONULUI Nr: 1 BL: Scara: Etaj:	Nova Power & Gas S.R.L.	SC FLASH LIGHTING SERVICES SA	4.180	3.521	3.407	2.785	2.593	2.249	2.276	2.713	3.067	3.740	3.798	4.180
51586606	CRAIOVA Strada: CALEA BREZEI Nr: 1 BL: Scara: Etaj:	Nova Power & Gas S.R.L.	SC FLASH LIGHTING SERVICES SA	5.007	4.752	4.645	3.628	3.245	2.812	2.913	3.224	3.628	4.598	4.619	5.007
51586607	CRAIOVA Strada: ALEEA 1 SIMNIC Nr: 1 BL: Scara: Etaj:	Nova Power & Gas S.R.L.	SC FLASH LIGHTING SERVICES SA	5.282	4.248	4.442	3.550	3.179	2.853	2.878	3.129	3.546	4.403	4.452	5.282

51586610	CRAIOVA Strada: VASLUI Nr: 1 BL: Scara: Etaj:	Nova Power & Gas S.R.L.	SC FLASH LIGHTING SERVICES SA	4.084	3.435	3.357	2.775	2.491	2.145	2.298	2.650	2.993	3.555	3.744	4.084
51586611	CRAIOVA Strada: IMPARATUL TRAIAN Nr: 1 BL: Scara: Etaj:	Nova Power & Gas S.R.L.	SC FLASH LIGHTING SERVICES SA	286	233	222	186	175	146	155	155	200	172	261	286
51586612	CRAIOVA Strada: CRAIOVITA NOUA Nr: 2 BL: Scara: Etaj:	Nova Power & Gas S.R.L.	SC FLASH LIGHTING SERVICES SA	10.434	8.998	8.741	6.978	6.240	5.291	5.583	6.506	7.464	8.896	9.241	10.434
51586848	CRAIOVA Strada: VALEA ROSIE Nr: 1 BL: Scara: Etaj:	Nova Power & Gas S.R.L.	SC FLASH LIGHTING SERVICES SA	20.191	17.329	16.488	13.374	11.714	10.010	10.571	12.181	13.957	16.900	18.060	20.191
51586851	CRAIOVA Strada: VALEA ROSIE Nr: 1 BL: Scara: Etaj:	Nova Power & Gas S.R.L.	SC FLASH LIGHTING SERVICES SA	2.789	2.401	2.334	1.891	1.722	1.508	1.574	1.802	2.080	2.546	2.670	2.789
51586852	CRAIOVA Strada: SILOZULUI Nr: BL: Scara: Etaj:	Nova Power & Gas S.R.L.	SC FLASH LIGHTING SERVICES SA	2.299	1.896	1.848	1.547	1.406	1.191	1.268	1.447	1.643	2.000	2.132	2.299
51587070	CRAIOVA Strada: GEROTA DIMITRIE, DOCTOR Nr: BL:	Nova Power & Gas S.R.L.	SC FLASH LIGHTING SERVICES SA	10.076	8.446	8.318	6.890	6.272	5.415	5.658	6.493	7.498	9.080	9.353	10.076
51587071	CRAIOVA Strada: LALELELOR Nr: BL: Scara: Etaj:	Nova Power & Gas S.R.L.	SC FLASH LIGHTING SERVICES SA	746	642	628	510	444	387	438	502	575	683	701	746
51587072	CRAIOVA Strada: BANATULUI Nr: BL: Scara: Etaj:	Nova Power & Gas S.R.L.	SC FLASH LIGHTING SERVICES SA	2.118	2.327	2.288	1.894	1.659	1.380	1.431	1.565	1.303	1.855	1.948	2.118
51587075	CRAIOVA Strada: B- DUL 1 MAI Nr: BL: Scara: Etaj:	Nova Power & Gas S.R.L.	SC FLASH LIGHTING SERVICES SA	523	411	396	356	330	292	306	339	393	468	477	523
51587078	CRAIOVA Strada: STEJARULUI Nr: BL: Scara: Etaj:	Nova Power & Gas S.R.L.	SC FLASH LIGHTING SERVICES SA	3.163	2.521	2.466	2.051	1.814	1.517	1.571	1.719	2.125	2.524	2.850	3.163
51587079	CRAIOVA Strada: GARLESTI Nr: 1 BL: Scara: Etaj:	Nova Power & Gas S.R.L.	SC FLASH LIGHTING SERVICES SA	2.276	1.838	1.795	1.493	1.311	1.157	1.211	1.400	1.622	1.983	2.097	2.276

51587080	CRAIOVA Strada: CALEA BUCURESTI Nr. 1 BL: Scara: Etaj:	Nova Power & Gas S.R.L.	SC FLASH LIGHTING SERVICES SA	1.937	1.566	1.490	1.184	1.053	910	988	1.149	1.321	1.631	1.828	1.937
51587082	CRAIOVA Strada: POPOVENI Nr. 1 BL: Scara: Etaj:	Nova Power & Gas S.R.L.	SC FLASH LIGHTING SERVICES SA	5.441	4.649	4.684	3.960	3.599	3.081	2.688	3.292	3.928	4.856	4.819	5.441
51587084	CRAIOVA Strada: BD.NICOLAE ROMANESCU Nr. 2	Nova Power & Gas S.R.L.	SC FLASH LIGHTING SERVICES SA	12.019	10.079	9.849	7.803	6.837	6.088	6.469	7.457	8.086	10.633	11.094	12.019
51587085	CRAIOVA Strada: MIHAI VITEAZUL Nr. 1 BL: Scara: Etaj:	Nova Power & Gas S.R.L.	SC FLASH LIGHTING SERVICES SA	4.140	3.249	3.109	2.494	2.296	2.043	2.187	2.538	2.863	3.562	3.886	4.140
51587086	CRAIOVA Strada: CALEA UNIRII Nr. 2 BL: Scara: Etaj:	Nova Power & Gas S.R.L.	SC FLASH LIGHTING SERVICES SA	2.155	1.898	1.851	1.508	1.369	1.185	1.244	1.433	1.641	1.964	2.031	2.155
51587088	CRAIOVA Strada: CALEA UNIRII Nr. 2 BL: Scara: Etaj:	Nova Power & Gas S.R.L.	SC FLASH LIGHTING SERVICES SA	6.969	1.627	1.635	1.345	1.183	998	1.073	1.228	1.453	1.676	4.706	6.969
51587089	CRAIOVA Strada: TABACI Nr. 2 BL: Scara: Etaj:	Nova Power & Gas S.R.L.	SC FLASH LIGHTING SERVICES SA	6.866	6.044	5.790	4.711	4.287	3.643	3.848	4.380	5.022	5.986	6.312	6.866
51587090	CRAIOVA Strada: GARLESTI Nr. 2 BL: Scara: Etaj:	Nova Power & Gas S.R.L.	SC FLASH LIGHTING SERVICES SA	2.186	1.760	1.719	1.425	1.300	1.121	1.172	1.307	1.480	1.857	2.000	2.186
51587091	CRAIOVA Strada: PAPILLIAN VICTOR, DOCTOR Nr. 2 BL:	Nova Power & Gas S.R.L.	SC FLASH LIGHTING SERVICES SA	996	969	958	811	739	642	646	725	816	971	990	1.125
51587092	CRAIOVA Strada: A I CUZA Nr. 1 BL: Scara: Etaj: Apartment:	Nova Power & Gas S.R.L.	SC FLASH LIGHTING SERVICES SA	3.602	1.522	1.481	1.215	1.072	907	946	1.051	1.325	1.579	2.760	3.602
51587093	CRAIOVA Strada: CALEA BUCURESTI Nr. 2 BL: Scara: Etaj:	Nova Power & Gas S.R.L.	SC FLASH LIGHTING SERVICES SA	5.574	4.776	4.510	3.293	2.892	2.394	2.587	3.035	3.252	5.155	4.981	5.574
51587094	CRAIOVA Strada: PAUNITEI Nr. 2 BL: Scara: Etaj:	Nova Power & Gas S.R.L.	SC FLASH LIGHTING SERVICES SA	3.273	1.867	1.805	1.490	1.330	1.179	1.269	1.977	2.293	2.736	2.789	3.273

51587096	CRAIOVA Strada: PAPILLIAN VICTOR, DOCTOR Nr: 2 BL:	Nova Power & Gas S.R.L.	SC FLASH LIGHTING SERVICES SA	196	171	169	141	130	112	119	133	149	178	182	196
51587101	CRAIOVA Strada: NICOLAE IONESCU SISESTI Nr: BL: Scara:	Nova Power & Gas S.R.L.	SC FLASH LIGHTING SERVICES SA	1.780	1.573	1.524	1.228	1.126	1.003	1.033	1.029	1.335	1.699	1.700	1.780
51587102	CRAIOVA Strada: BERCEANU STEFAN, DOCTOR Nr: 1 BL:	Nova Power & Gas S.R.L.	SC FLASH LIGHTING SERVICES SA	191	325	308	255	213	101	106	126	144	173	176	191
51587105	CRAIOVA Strada: MIHAI VITEAZUL Nr: 2 BL: Scara: Etaj:	Nova Power & Gas S.R.L.	SC FLASH LIGHTING SERVICES SA	151	132	130	101	98	95	97	93	70	73	31	201
51587106	CRAIOVA Strada: GOMOIU VICTOR, DOCTOR Nr: BL:	Nova Power & Gas S.R.L.	SC FLASH LIGHTING SERVICES SA	6.840	6.955	6.778	5.608	5.150	4.487	4.686	5.335	5.928	6.458	6.327	6.840
51587107	CRAIOVA Strada: ANGELESCU CONSTANTIN,	Nova Power & Gas S.R.L.	SC FLASH LIGHTING SERVICES SA	812	702	657	552	544	474	505	563	616	746	752	812
51587109	CRAIOVA Strada: IORGA NICOLAE Nr: 1 BL: Scara: Etaj:	Nova Power & Gas S.R.L.	SC FLASH LIGHTING SERVICES SA	1.688	1.304	1.285	1.080	983	911	971	1.108	1.256	1.451	1.519	1.688
51587112	CRAIOVA Strada: MARINEI Nr: 1 BL: Scara: Etaj:	Nova Power & Gas S.R.L.	SC FLASH LIGHTING SERVICES SA	4.462	3.715	3.579	2.789	2.442	2.240	2.424	2.830	3.211	3.844	4.078	4.462
51587113	CRAIOVA Strada: HOMER Nr: 1 BL: Scara: Etaj:	Nova Power & Gas S.R.L.	SC FLASH LIGHTING SERVICES SA	6.452	5.510	4.741	4.299	3.852	3.677	3.294	4.037	4.857	5.160	6.268	5.440
51587114	CRAIOVA Strada: AMARADIA Nr: 1 BL: Scara: Etaj:	Nova Power & Gas S.R.L.	SC FLASH LIGHTING SERVICES SA	6.938	5.769	5.556	4.651	4.225	3.546	3.613	4.319	4.815	5.718	5.768	6.938
51587116	CRAIOVA Strada: PALTINIS Nr: 1 BL: Scara: Etaj:	Nova Power & Gas S.R.L.	SC FLASH LIGHTING SERVICES SA	1.211	984	952	753	660	587	633	737	838	1.041	1.105	1.211
51587120	CRAIOVA Strada: ALECSANDRI VASILE Nr: 1 BL: Scara: Etaj:	Nova Power & Gas S.R.L.	SC FLASH LIGHTING SERVICES SA	3.349	2.686	2.588	2.153	1.936	1.719	1.825	2.104	2.391	2.886	3.052	3.349

51587121	CRAIOVA Strada: DUDULUI Nr. 1 BL: Scara: Etaj:	Nova Power & Gas S.R.L.	SC FLASH LIGHTING SERVICES SA	109	92	89	71	63	55	59	67	76	91	99	109
51587122	CRAIOVA Strada: RAULUI Nr. 2 BL: Scara: Etaj:	Nova Power & Gas S.R.L.	SC FLASH LIGHTING SERVICES SA	11.029	9.444	9.225	7.725	7.056	6.135	6.413	7.326	9.025	13.564	12.656	11.029
51587123	CRAIOVA Strada: BD.NICOLAE ROMANESCU Nr. 1	Nova Power & Gas S.R.L.	SC FLASH LIGHTING SERVICES SA	3.626	3.188	3.113	2.573	2.309	2.007	2.154	2.456	2.791	3.312	3.384	3.626
51587124	CRAIOVA Strada: 1 MAI Nr. 1 BL: Scara: Etaj: Apartament:	Nova Power & Gas S.R.L.	SC FLASH LIGHTING SERVICES SA	1.008	702	683	581	551	457	485	567	637	732	929	1.008
51587125	CRAIOVA Strada: BUCURA Nr. 1 BL: Scara: Etaj:	Nova Power & Gas S.R.L.	SC FLASH LIGHTING SERVICES SA	5.860	5.035	4.840	3.963	3.579	3.193	3.303	3.850	4.396	5.218	5.254	5.860
51587126	CRAIOVA Strada: MUNTENIA Nr. 1 BL: Scara: Etaj:	Nova Power & Gas S.R.L.	SC FLASH LIGHTING SERVICES SA	2.649	3.546	3.009	2.327	2.183	899	1.442	1.362	1.623	2.029	2.475	2.649
51587127	CRAIOVA Strada: RAULUI Nr. 1 BL: Scara: Etaj:	Nova Power & Gas S.R.L.	SC FLASH LIGHTING SERVICES SA	11.474	11.217	10.825	9.199	7.849	6.413	6.424	7.376	8.298	10.507	10.538	11.741
51587130	CRAIOVA Strada: GARLESTI Nr. 2 BL: Scara: Etaj:	Nova Power & Gas S.R.L.	SC FLASH LIGHTING SERVICES SA	6.422	5.193	5.025	4.167	3.835	3.275	3.533	4.121	4.639	5.589	5.953	6.422
51587131	CRAIOVA Strada: CINDRELU Nr. 2 BL: Scara: Etaj:	Nova Power & Gas S.R.L.	SC FLASH LIGHTING SERVICES SA	3.402	2.753	2.724	2.209	2.018	1.767	1.876	2.157	2.534	2.941	3.125	3.402
51587132	CRAIOVA Strada: CRAIOVITA NOUA Nr: 2 BL: Scara: Etaj:	Nova Power & Gas S.R.L.	SC FLASH LIGHTING SERVICES SA	1.662	1.445	1.415	1.139	1.024	896	933	1.063	1.233	1.429	1.488	1.662
51587133	CRAIOVA Strada: CRAIOVITA NOUA Nr: 2 BL: Scara: Etaj:	Nova Power & Gas S.R.L.	SC FLASH LIGHTING SERVICES SA	754	520	498	427	387	321	330	377	466	555	575	754
51587134	CRAIOVA Strada: BLD.NICOLAE TITULESCU Nr. 2 BL:	Nova Power & Gas S.R.L.	SC FLASH LIGHTING SERVICES SA	0	3.640	3.520	3.201	2.550	2.849	2.280	2.615	3.225	3.640	4.400	4.360

51587136	CRAIOVA Strada: CRAIOVITA NOUA Nr: 2 BL: Scara: Etaj:	Nova Power & Gas S.R.L.	SC FLASH LIGHTING SERVICES SA	523	434	427	348	340	323	321	324	330	463	469	523
51587138	CRAIOVA Strada: CRAIOVITA NOUA Nr: 2 BL: Scara: Etaj:	Nova Power & Gas S.R.L.	SC FLASH LIGHTING SERVICES SA	2.529	2.077	1.987	1.638	1.488	1.374	1.396	1.576	1.804	2.081	2.269	2.529
51587139	CRAIOVA Strada: CRAIOVITA NOUA Nr: 2 BL: Scara: Etaj:	Nova Power & Gas S.R.L.	SC FLASH LIGHTING SERVICES SA	728	526	513	473	451	382	397	464	535	642	650	728
51586613	CRAIOVA Strada: CRAIOVITA NOUA Nr: 2 BL: Scara: Etaj:	Nova Power & Gas S.R.L.	SC FLASH LIGHTING SERVICES SA	7.597	7.984	7.194	6.284	5.855	5.032	5.165	5.621	6.051	7.937	7.073	7.597
51586615	CRAIOVA Strada: CRAIOVITA NOUA Nr: 2 BL: Scara: Etaj:	Nova Power & Gas S.R.L.	SC FLASH LIGHTING SERVICES SA	1.496	1.189	1.156	964	902	960	840	1.000	1.138	1.344	1.365	1.496
51586616	CRAIOVA Strada: CRAIOVITA NOUA Nr: 2 BL: Scara: Etaj:	Nova Power & Gas S.R.L.	SC FLASH LIGHTING SERVICES SA	1.121	928	905	758	689	598	625	718	824	985	1.003	1.121
51586617	CRAIOVA Strada: CRAIOVITA NOUA Nr: 2 BL: Scara: Etaj:	Nova Power & Gas S.R.L.	SC FLASH LIGHTING SERVICES SA	2.330	1.914	1.875	1.495	1.327	1.173	1.225	1.378	1.641	2.062	2.088	2.330
51586618	CRAIOVA Strada: CRAIOVITA NOUA Nr: 2 BL: Scara: Etaj:	Nova Power & Gas S.R.L.	SC FLASH LIGHTING SERVICES SA	1.967	1.556	1.532	1.247	1.170	1.022	1.056	1.197	1.370	1.607	1.699	1.967
51586619	CRAIOVA Strada: CRAIOVITA NOUA Nr: 2 BL: Scara: Etaj:	Nova Power & Gas S.R.L.	SC FLASH LIGHTING SERVICES SA	4.237	3.459	3.391	2.829	2.560	2.192	2.313	2.699	2.940	3.523	3.746	4.237
51586621	CRAIOVA Strada: CRAIOVITA NOUA Nr: 2 BL: Scara: Etaj:	Nova Power & Gas S.R.L.	SC FLASH LIGHTING SERVICES SA	8.602	7.162	6.832	5.940	5.383	4.723	4.914	5.617	6.359	7.480	7.577	8.602
51586645	CRAIOVA Strada: LACRAMIOAREI Nr: BL: Scara: Etaj:	Nova Power & Gas S.R.L.	SC FLASH LIGHTING SERVICES SA	6.879	5.829	5.813	4.819	4.387	3.800	4.009	4.578	5.168	6.123	6.482	7.011
51586622	CRAIOVA Strada: CRAIOVITA NOUA Nr: 2 BL: Scara: Etaj:	Nova Power & Gas S.R.L.	SC FLASH LIGHTING SERVICES SA	5.181	4.364	4.227	3.500	3.164	2.750	2.919	3.385	3.824	4.346	4.576	5.181

51586624	CRAIOVA Strada: CRAIOVITA NOUA Nr: 2 BL: Scara: Etaj:	Nova Power & Gas S.R.L.	SC FLASH LIGHTING SERVICES SA	1.351	1.121	1.103	920	838	731	757	872	1.005	1.213	1.232	1.351
51586625	CRAIOVA Strada: CRAIOVITA NOUA Nr: 2 BL: Scara: Etaj:	Nova Power & Gas S.R.L.	SC FLASH LIGHTING SERVICES SA	3.891	3.258	3.157	2.645	2.301	2.056	2.149	2.415	2.780	3.371	3.492	3.891
51586628	CRAIOVA Strada: CRAIOVITA NOUA Nr: 2 BL: Scara: Etaj:	Nova Power & Gas S.R.L.	SC FLASH LIGHTING SERVICES SA	433	352	350	285	265	231	235	274	317	378	388	433
51586811	CRAIOVA Strada: CARPENULUI Nr: 1 BL: Scara: Etaj:	Nova Power & Gas S.R.L.	SC FLASH LIGHTING SERVICES SA	1.101	916	931	741	667	583	594	687	784	972	1.039	1.101
51586812	CRAIOVA Strada: CORNESULUI -Alee Nr: BL: Scara: Etaj:	Nova Power & Gas S.R.L.	SC FLASH LIGHTING SERVICES SA	3.722	2.990	2.926	2.439	2.282	2.050	2.124	2.465	2.809	3.344	3.382	3.722
51586813	CRAIOVA Strada: ROCADA Nr: 1 BL: Scara: Etaj:	Nova Power & Gas S.R.L.	SC FLASH LIGHTING SERVICES SA	2.462	1.916	1.888	1.570	1.430	1.247	1.302	1.557	1.818	2.170	2.281	2.462
51586814	CRAIOVA Strada: MERISORULUI Nr: BL: Scara: Etaj:	Nova Power & Gas S.R.L.	SC FLASH LIGHTING SERVICES SA	2.575	1.936	1.909	1.589	1.439	1.254	1.295	1.516	1.719	2.029	2.178	2.356
51586631	CRAIOVA Strada: CRAIOVITA NOUA Nr: 2 BL: Scara: Etaj:	Nova Power & Gas S.R.L.	SC FLASH LIGHTING SERVICES SA	231	202	194	163	147	127	133	150	171	204	204	231
51586632	CRAIOVA Strada: CRAIOVITA NOUA Nr: 2 BL: Scara: Etaj:	Nova Power & Gas S.R.L.	SC FLASH LIGHTING SERVICES SA	5.560	4.514	4.360	3.618	3.257	2.802	2.959	3.424	3.928	4.709	5.036	5.560
51586817	CRAIOVA Strada: DEPOULUI Nr: 2 BL: Scara: Etaj:	Nova Power & Gas S.R.L.	SC FLASH LIGHTING SERVICES SA	1.715	1.358	1.309	1.085	993	876	901	1.082	1.216	1.444	1.542	1.715
51586819	CRAIOVA Strada: FELDIOARA Nr: 2 BL: Scara: Etaj:	Nova Power & Gas S.R.L.	SC FLASH LIGHTING SERVICES SA	2.947	2.485	2.422	2.027	1.791	1.903	1.688	1.964	2.188	2.572	2.729	2.947
51586821	CRAIOVA Strada: TARNAVA Nr: 2 BL: Scara: Etaj:	Nova Power & Gas S.R.L.	SC FLASH LIGHTING SERVICES SA	6.455	6.501	6.785	5.679	4.320	3.748	3.774	4.251	4.676	5.682	5.863	6.455

51586822	CRAIOVA Strada: BRAZDA LUI NOVAC Nr. 2 BL: Scara: Etaj:	Nova Power & Gas S.R.L.	SC FLASH LIGHTING SERVICES SA	378	311	302	251	225	196	210	241	272	324	348	379
51586823	CRAIOVA Strada: GEORGE ENESCU Nr: BL: Scara: Etaj:	Nova Power & Gas S.R.L.	SC FLASH LIGHTING SERVICES SA	0	0	0	0	0	0	0	0	0	0	0	0
51586805	CRAIOVA Strada: BRAZDA LUI NOVAC Nr. 2 BL: Scara: Etaj:	Nova Power & Gas S.R.L.	SC FLASH LIGHTING SERVICES SA	2.784	2.200	2.083	1.760	1.582	1.444	1.550	1.782	2.058	2.561	3.795	2.784
51586806	CRAIOVA Strada: BRAZDA LUI NOVAC Nr. 2 BL: Scara: Etaj:	Nova Power & Gas S.R.L.	SC FLASH LIGHTING SERVICES SA	5.909	4.715	4.650	3.928	3.459	3.114	3.192	3.705	4.308	5.138	5.323	5.909
51586809	CRAIOVA Strada: BRAZDA LUI NOVAC Nr. 2 BL: Scara: Etaj:	Nova Power & Gas S.R.L.	SC FLASH LIGHTING SERVICES SA	2.058	1.602	1.594	1.267	1.107	975	1.023	1.216	1.196	1.827	1.856	2.058
51586825	CRAIOVA Strada: BRAZDA LUI NOVAC Nr. 2 BL: Scara: Etaj:	Nova Power & Gas S.R.L.	SC FLASH LIGHTING SERVICES SA	340	236	249	223	190	176	187	216	249	296	304	340
51586826	CRAIOVA Strada: BRAZDA LUI NOVAC Nr. 2 BL: Scara: Etaj:	Nova Power & Gas S.R.L.	SC FLASH LIGHTING SERVICES SA	1.993	628	456	238	244	630	1.131	1.256	1.422	1.686	1.821	1.993
51586828	CRAIOVA Strada: BRAZDA LUI NOVAC Nr. 2 BL: Scara: Etaj:	Nova Power & Gas S.R.L.	SC FLASH LIGHTING SERVICES SA	1.108	890	902	720	698	630	655	744	832	1.014	1.028	1.108
51586834	CRAIOVA Strada: BRAZDA LUI NOVAC Nr. 2 BL: Scara: Etaj:	Nova Power & Gas S.R.L.	SC FLASH LIGHTING SERVICES SA	573	337	395	370	334	291	308	354	379	475	522	573
51586835	CRAIOVA Strada: BRAZDA LUI NOVAC Nr. 2 BL: Scara: Etaj:	Nova Power & Gas S.R.L.	SC FLASH LIGHTING SERVICES SA	1.844	1.521	1.485	1.243	1.138	994	1.035	1.189	1.360	1.613	1.646	1.844
51586837	CRAIOVA Strada: VALEAROSIE Nr. 1 BL: Scara: Etaj:	Nova Power & Gas S.R.L.	SC FLASH LIGHTING SERVICES SA	2.947	2.439	2.348	1.908	1.677	1.457	1.565	1.883	2.173	2.563	2.690	2.947
51586838	CRAIOVA Strada: SPANIA Nr. 1 BL: Scara: Etaj:	Nova Power & Gas S.R.L.	SC FLASH LIGHTING SERVICES SA	399	313	298	250	226	196	208	239	269	320	354	399

51586839	CRAIOVA Strada: CALEA BUCURESTI Nr. 1 BL: Scara: Etaj:	Nova Power & Gas S.R.L.	SC FLASH LIGHTING SERVICES SA	5.756	4.706	4.563	3.695	3.323	2.825	3.033	3.743	4.247	5.203	5.806	5.994
51586840	CRAIOVA Strada: 1 MAI Nr: 2 BL: Scara: Etaj: Apartament:	Nova Power & Gas S.R.L.	SC FLASH LIGHTING SERVICES SA	0	4.931	4.457	3.831	3.495	2.956	3.393	3.855	4.323	5.101	5.918	5.636
51586843	CRAIOVA Strada: ODESA Nr: 1 BL: Scara: Etaj:	Nova Power & Gas S.R.L.	SC FLASH LIGHTING SERVICES SA	3.051	2.884	2.758	2.196	1.900	1.748	1.856	2.177	2.433	2.924	3.138	3.333
51586844	CRAIOVA Strada: BRAZDA LUI NOVAC Nr: 1 BL: Scara: Etaj:	Nova Power & Gas S.R.L.	SC FLASH LIGHTING SERVICES SA	562	488	465	384	317	311	320	365	415	510	509	562
51593410	CRAIOVA Strada: IANCU JIANU Nr: 2 BL: Scara: Etaj:	Nova Power & Gas S.R.L.	SC FLASH LIGHTING SERVICES SA	3.217	2.594	2.524	2.071	1.862	1.604	1.843	2.033	2.288	2.759	3.019	3.217
51593412	CRAIOVA Strada: ALEEA 5 SIMNIC Nr: 2 BL: Scara: Etaj:	Nova Power & Gas S.R.L.	SC FLASH LIGHTING SERVICES SA	826	655	643	535	494	408	467	527	598	705	738	826
51593986	CRAIOVA Strada: BRESTEI 2 Nr: 1 BL: Scara: Etaj:	Nova Power & Gas S.R.L.	SC FLASH LIGHTING SERVICES SA	3.906	2.684	2.544	2.034	1.777	1.589	1.693	1.800	2.317	2.827	2.801	3.402
51593987	CRAIOVA Strada: 1 MAI Nr: 2 BL: Scara: Etaj: Apartament:	Nova Power & Gas S.R.L.	SC FLASH LIGHTING SERVICES SA	6.705	5.515	5.330	4.449	3.964	3.472	3.609	4.173	4.770	5.816	6.146	6.499
51593988	CRAIOVA Strada: IMPARATUL TRAIAN Nr: 1 BL: Scara: Etaj:	Nova Power & Gas S.R.L.	SC FLASH LIGHTING SERVICES SA	225	181	177	144	128	113	120	137	155	188	205	225
51593989	CRAIOVA Strada: CRAIOVITA NOUA Nr: 1 BL: Scara: Etaj:	Nova Power & Gas S.R.L.	SC FLASH LIGHTING SERVICES SA	4.315	3.305	3.233	2.708	2.457	2.109	2.429	2.817	3.227	3.803	3.879	4.315
51593990	CRAIOVA Strada: VALEA ROSIE Nr: 1 BL: Scara: Etaj:	Nova Power & Gas S.R.L.	SC FLASH LIGHTING SERVICES SA	373	357	327	267	241	212	228	263	301	355	371	373
51594293	CRAIOVA Strada: BRAZDA LUI NOVAC Nr: 1 BL: Scara: Etaj:	Nova Power & Gas S.R.L.	SC FLASH LIGHTING SERVICES SA	3.329	2.716	2.621	2.194	1.980	1.729	1.687	2.083	2.373	2.812	3.036	3.329

51600506	CRAIOVA Strada: BRAZDA LUI NOVAC Nr: 20 BL: Scara: Etaj:	Nova Power & Gas S.R.L.	SC FLASH LIGHTING SERVICES SA	1.169	1.045	1.019	853	747	643	664	759	869	1.037	1.053	1.169
51600508	CRAIOVA Strada: PIATA GARII Nr: 25 BL: Scara: Etaj:	Nova Power & Gas S.R.L.	SC FLASH LIGHTING SERVICES SA	3.102	2.534	2.473	2.052	1.852	1.608	1.744	2.013	2.268	2.685	2.765	3.102
51600513	CRAIOVA Strada: CRAIOVITA NOUA Nr: 1 BL: Scara: Etaj:	Nova Power & Gas S.R.L.	SC FLASH LIGHTING SERVICES SA	2.017	1.671	1.619	1.353	1.214	1.013	1.059	1.284	1.544	1.808	1.830	2.017
51600514	CRAIOVA Strada: BARNUTIU SIMION Nr: 1 BL: Scara: Etaj:	Nova Power & Gas S.R.L.	SC FLASH LIGHTING SERVICES SA	5.657	3.888	3.867	3.436	3.268	2.817	2.995	3.398	4.015	4.587	5.201	5.657
51600515	CRAIOVA Strada: Calea Severinului Nr: 1 BL: Scara: Etaj:	Nova Power & Gas S.R.L.	SC FLASH LIGHTING SERVICES SA	3.978	3.031	2.901	2.416	2.106	1.765	1.795	2.038	2.374	3.242	3.607	3.978
51600516	CRAIOVA Strada: BRESTEI Nr: 1 BL: Scara: Etaj:	Nova Power & Gas S.R.L.	SC FLASH LIGHTING SERVICES SA	5.997	5.271	4.977	3.725	3.285	2.849	2.735	2.603	3.034	4.536	5.417	5.997
51600517	CRAIOVA MOFLENI (CRAIOVA DJ) Strada: MOFLENI Nr: 1 BL:	Nova Power & Gas S.R.L.	SC FLASH LIGHTING SERVICES SA	7.331	8.116	7.588	4.973	4.562	3.267	3.346	3.844	4.347	5.467	5.982	7.331
51604583	CRAIOVA Strada: CERNELE Nr: 1 BL: Scara: Etaj:	Nova Power & Gas S.R.L.	SC FLASH LIGHTING SERVICES SA	3.343	3.353	4.140	2.155	1.944	1.709	1.732	2.033	2.363	2.812	3.011	3.343
51604587	CRAIOVA Strada: B- DUL 1 MAI Nr: 1 BL: Sc18 Scara: Etaj:	Nova Power & Gas S.R.L.	SC FLASH LIGHTING SERVICES SA	3.168	1.949	1.916	1.526	1.358	1.175	1.248	1.581	2.210	2.831	2.938	3.168
51605217	CRAIOVA Strada: CORNESULUI Nr: 1 BL: Scara: Etaj:	Nova Power & Gas S.R.L.	SC FLASH LIGHTING SERVICES SA	4.901	4.057	3.982	3.133	2.798	2.471	2.553	2.959	3.437	4.398	4.525	4.901
51643736	CRAIOVA Strada: CALEA BUCURESTI Nr: 1 BL: Scara: Etaj:	Nova Power & Gas S.R.L.	SC FLASH LIGHTING SERVICES SA	244	341	334	273	242	207	208	242	246	293	258	244
51643760	CRAIOVA Strada: BARIERA VALCII Nr: 1 BL: Scara: Etaj:	Nova Power & Gas S.R.L.	SC FLASH LIGHTING SERVICES SA	7.022	6.001	5.831	4.862	4.408	3.799	3.969	4.468	5.115	5.996	6.358	7.022

51643762	CRAIOVA Strada: PLAIUL VULCANESTI Nr. 1 BL: Scara: Etaj:	Nova Power & Gas S.R.L.	SC FLASH LIGHTING SERVICES SA	0	1.483	1.473	1.169	1.053	941	1.014	1.287	1.381	1.650	1.771	2.278
51651341	CRAIOVA Strada: ISPAS STEFAN, GENERAL Nr.: BL:	Nova Power & Gas S.R.L.	SC FLASH LIGHTING SERVICES SA	537	468	458	394	358	308	325	371	355	401	430	537
51586816	CRAIOVA Strada: BARIERA VALCII III Nr: BL: Scara: Etaj:	Nova Power & Gas S.R.L.	SC FLASH LIGHTING SERVICES SA	1.103	963	946	788	719	620	638	743	856	1.007	1.065	1.143
51600481	CRAIOVA Strada: SEVERINULUI Nr: 30A BL: St.Pomicola Scara:	Nova Power & Gas S.R.L.	SC FLASH LIGHTING SERVICES SA	2.946	2.395	2.315	1.753	1.594	1.326	1.431	1.648	2.052	2.517	2.694	2.946
51600482	CRAIOVA Strada: SARARILOR Nr: 1 BL: Scara: Etaj:	Nova Power & Gas S.R.L.	SC FLASH LIGHTING SERVICES SA	4.403	2.922	2.152	1.782	1.625	1.403	1.460	1.678	1.862	2.265	2.397	4.403
51600486	CRAIOVA Strada: CALEA BUCURESTI Nr: 250 BL: Scara: Etaj:	Nova Power & Gas S.R.L.	SC FLASH LIGHTING SERVICES SA	1.624	1.099	1.061	825	710	625	725	876	970	1.220	1.488	1.624
51600488	CRAIOVA Strada: CALEA UNIRII Nr: 150 BL: Scara: Etaj:	Nova Power & Gas S.R.L.	SC FLASH LIGHTING SERVICES SA	7.030	6.334	6.166	5.143	4.671	4.026	4.205	4.815	5.450	6.340	6.527	7.030
51600491	CRAIOVA Strada: BLD. STIRBEI VODA Nr: 1 BL: Scara: Etaj:	Nova Power & Gas S.R.L.	SC FLASH LIGHTING SERVICES SA	892	822	820	687	631	547	553	639	706	835	759	892
51600492	CRAIOVA Strada: ALEEA 1 SIMNIC Nr: 1 BL: Scara: Etaj:	Nova Power & Gas S.R.L.	SC FLASH LIGHTING SERVICES SA	0	0	0	0	0	0	0	0	0	0	0	0
51600495	CRAIOVA Strada: BD.NICOLAE ROMANESCU Nr: 1	Nova Power & Gas S.R.L.	SC FLASH LIGHTING SERVICES SA	4.020	4.084	4.511	3.839	2.601	2.292	2.318	2.596	2.954	3.746	3.791	4.020
51604556	CRAIOVA Strada: CORNELIU COPOSU- Alee Nr: 1 BL: Scara:	Nova Power & Gas S.R.L.	SC FLASH LIGHTING SERVICES SA	6.042	5.333	5.143	4.506	3.703	5.787	3.373	3.827	4.333	5.306	5.522	6.042
51643764	CRAIOVA Strada: BLD. STIRBEI VODA Nr: 1 BL: Scara: Etaj:	Nova Power & Gas S.R.L.	SC FLASH LIGHTING SERVICES SA	5.833	4.286	4.250	3.525	3.195	2.782	2.967	3.361	3.864	4.704	5.507	5.833

51684281	CRAIOVA Strada: CONSTANTA Nr: 1 BL: Scara: Etaj:	Nova Power & Gas S.R.L.	SC FLASH LIGHTING SERVICES SA	1.682	1.390	1.373	1.130	1.028	907	936	1.080	1.276	1.491	1.509	1.682
51684282	CRAIOVA Strada: HANUL DOCTORULUI Nr: 1 BL: Scara: Etaj:	Nova Power & Gas S.R.L.	SC FLASH LIGHTING SERVICES SA	243	217	212	170	146	127	146	169	184	222	224	243
51703999	CRAIOVA Strada: OLTULUI Nr: 1 BL: Scara: Etaj:	Nova Power & Gas S.R.L.	SC FLASH LIGHTING SERVICES SA	4.231	3.379	3.337	2.758	2.528	2.242	2.357	2.614	3.138	3.253	3.865	4.231
51708512	CRAIOVA Strada: PINULUI Nr: 1 BL: Scara: Etaj:	Nova Power & Gas S.R.L.	SC FLASH LIGHTING SERVICES SA	8.313	7.205	7.167	5.940	5.412	4.544	4.704	5.664	6.414	7.658	7.855	8.501
51732393	CRAIOVA Strada: CRAIOVITA NOUA Nr: 1 BL: Scara: Etaj:	Nova Power & Gas S.R.L.	SC FLASH LIGHTING SERVICES SA	838	766	744	640	587	501	500	556	571	674	741	838
51824048	CRAIOVA Strada: ALEEA 1 COCORULUI Nr: 9 BL: Scara: Etaj:	Nova Power & Gas S.R.L.	SC FLASH LIGHTING SERVICES SA	3.550	2.863	2.825	2.175	2.204	1.922	1.990	2.297	2.636	3.202	3.305	3.550
51824323	CRAIOVA Strada: ALEEA 1 SIMNIC Nr: 1 BL: Scara: Etaj:	Nova Power & Gas S.R.L.	SC FLASH LIGHTING SERVICES SA	3.273	3.277	3.241	2.674	2.188	1.678	1.857	1.962	2.277	2.968	2.849	3.273
51824326	CRAIOVA Strada: GENISTILOR Nr: 1 BL: Scara: Etaj:	Nova Power & Gas S.R.L.	SC FLASH LIGHTING SERVICES SA	2.761	2.326	2.250	1.856	2.469	1.482	1.565	1.844	2.076	2.367	2.524	2.761
51640788	CRAIOVA Strada: CALEA BUCURESTI Nr: KM0 BL: Scara:	Nova Power & Gas S.R.L.	SC FLASH LIGHTING SERVICES SA	18.508	14.610	13.280	11.166	9.805	8.507	8.928	10.937	12.340	15.935	16.951	18.909
51576967	CRAIOVA Strada: SARARILOR Nr: BL: Scara: Etaj:	Nova Power & Gas S.R.L.	SC FLASH LIGHTING SERVICES SA	237	255	247	204	185	160	172	193	215	257	285	312
51576969	CRAIOVA Strada: SARARILOR Nr: BL: Scara: Etaj:	Nova Power & Gas S.R.L.	SC FLASH LIGHTING SERVICES SA	212	237	230	188	171	147	152	173	193	222	241	257
51576970	CRAIOVA Strada: CALEA BUCURESTI Nr: BL: Scara: Etaj:	Nova Power & Gas S.R.L.	SC FLASH LIGHTING SERVICES SA	5.590	6.129	6.749	5.161	4.590	3.994	4.143	4.824	5.553	6.722	7.129	5.708

51576975	CRAIOVA Strada: CALEA BUCURESTI Nr. 1 BL: Scara: Etaj:	Nova Power & Gas S.R.L.	SC FLASH LIGHTING SERVICES SA	297	325	315	264	237	220	226	226	265	335	333	361
51576979	CRAIOVA Strada: CALEA BUCURESTI Nr. 1 BL: Scara: Etaj:	Nova Power & Gas S.R.L.	SC FLASH LIGHTING SERVICES SA	2.184	2.301	2.257	1.867	1.717	1.498	1.554	1.768	2.033	2.498	2.616	2.815
51577001	CRAIOVA Strada: CALEA BUCURESTI Nr. 1 BL: Scara: Etaj:	Nova Power & Gas S.R.L.	SC FLASH LIGHTING SERVICES SA	159	169	164	137	125	108	115	131	147	174	190	206
51577016	CRAIOVA Strada: LAPUS Nr. BL: Scara: Etaj: Apartament:	Nova Power & Gas S.R.L.	SC FLASH LIGHTING SERVICES SA	4.322	4.116	3.418	3.405	2.856	3.335	2.827	3.188	3.464	4.667	5.741	6.724
51577017	CRAIOVA Strada: LAPUS Nr. BL: Scara: Etaj: Apartament:	Nova Power & Gas S.R.L.	SC FLASH LIGHTING SERVICES SA	191	207	171	157	130	155	130	157	142	200	237	248
51577277	CRAIOVA Strada: ROVINE Nr. BL: Scara: Etaj: Apartament:	Nova Power & Gas S.R.L.	SC FLASH LIGHTING SERVICES SA	2.919	3.681	2.672	2.343	1.908	2.267	2.015	2.114	2.320	3.387	3.780	4.418
51577279	CRAIOVA Strada: ROVINE Nr. BL: Scara: Etaj: Apartament:	Nova Power & Gas S.R.L.	SC FLASH LIGHTING SERVICES SA	337	429	309	270	217	259	234	245	265	376	438	522
51577301	CRAIOVA Strada: ROVINE Nr. BL: Scara: Etaj: Apartament:	Nova Power & Gas S.R.L.	SC FLASH LIGHTING SERVICES SA	982	1.217	883	810	662	773	628	665	742	1.024	1.209	1.387
51577302	CRAIOVA Strada: BULEVARDUL DECEBAL Nr. 2 BL:	Nova Power & Gas S.R.L.	SC FLASH LIGHTING SERVICES SA	3.956	4.179	3.398	3.084	2.630	2.950	2.629	2.760	3.139	3.953	5.070	5.941
51577303	CRAIOVA Strada: LAPUS Nr. PT445 BL: Scara: Etaj:	Nova Power & Gas S.R.L.	SC FLASH LIGHTING SERVICES SA	946	1.156	833	764	633	744	635	712	773	964	1.137	1.315
51577348	CRAIOVA Strada: BRAZDA LUI NOVAC Nr. 2 BL: Scara: Etaj:	Nova Power & Gas S.R.L.	SC FLASH LIGHTING SERVICES SA	984	975	1.202	681	1.005	619	237	846	814	873	1.169	1.369
51576964	CRAIOVA Strada: DRUMUL APELOR Nr: 23 BL: Scara: Etaj:	Nova Power & Gas S.R.L.	SC FLASH LIGHTING SERVICES SA	1.688	1.521	1.625	1.383	1.156	1.241	1.103	1.238	1.337	1.657	1.960	2.251

51576971	CRAIOVA Strada: CALEA BUCURESTI Nr. 1 BL: Scara: Etaj:	Nova Power & Gas S.R.L.	SC FLASH LIGHTING SERVICES SA	242	222	341	180	193	165	169	195	225	267	291	318
51576973	CRAIOVA Strada: ALECSANDRIVASILE Nr. 1 BL: Scara: Etaj:	Nova Power & Gas S.R.L.	SC FLASH LIGHTING SERVICES SA	3.539	4.640	3.062	2.896	2.786	2.371	2.358	2.628	2.757	3.722	4.259	5.255
51576977	CRAIOVA Strada: MINCIU ION, ARHITECT Nr. BL:	Nova Power & Gas S.R.L.	SC FLASH LIGHTING SERVICES SA	5	5	4	4	4	5	5	4	4	4	4	5
51577000	CRAIOVA Strada: CALEA BUCURESTI Nr. 1 BL: A11-A12	Nova Power & Gas S.R.L.	SC FLASH LIGHTING SERVICES SA	3.597	4.006	3.568	2.304	2.721	2.527	2.459	2.721	2.839	3.731	4.594	4.654
51577003	CRAIOVA Strada: DRUMUL MUNTENILOR Nr. BL:	Nova Power & Gas S.R.L.	SC FLASH LIGHTING SERVICES SA	6.499	6.411	10.405	5.044	5.026	4.196	4.663	4.600	5.396	6.712	7.697	8.273
51577012	CRAIOVA Strada: REVOLUTIEI Nr. BL: Scara: Etaj:	Nova Power & Gas S.R.L.	SC FLASH LIGHTING SERVICES SA	2.943	3.193	3.085	2.570	2.233	1.984	2.109	2.395	2.698	3.281	3.506	3.767
51577041	CRAIOVA Strada: CALEA BUCURESTI Nr. BL: Scara: Etaj:	Nova Power & Gas S.R.L.	SC FLASH LIGHTING SERVICES SA	100	113	110	92	83	74	84	71	83	99	106	121
51577044	CRAIOVA Strada: CALEA UNIRII Nr. 2 BL: Scara: Etaj:	Nova Power & Gas S.R.L.	SC FLASH LIGHTING SERVICES SA	1.519	1.935	1.284	1.336	1.070	935	818	1.348	1.161	1.314	1.767	2.082
51577100	CRAIOVA Strada: BARITIU GHEORGHE Nr. BL: Scara: Etaj:	Nova Power & Gas S.R.L.	SC FLASH LIGHTING SERVICES SA	4.068	4.009	3.918	2.961	3.175	2.547	2.476	3.196	3.152	2.884	5.052	6.188
51577101	CRAIOVA Strada: A I CUZA Nr. 1 BL: Scara: Etaj: Apartament:	Nova Power & Gas S.R.L.	SC FLASH LIGHTING SERVICES SA	1.297	1.398	1.234	1.091	1.025	892	944	1.083	1.226	1.455	1.555	1.693
51577108	CRAIOVA Strada: TEILOR Nr. BL: Scara: Etaj: Apartament:	Nova Power & Gas S.R.L.	SC FLASH LIGHTING SERVICES SA	7.046	7.318	6.248	6.727	4.652	5.901	3.804	5.800	6.311	6.763	7.654	8.666
51577111	CRAIOVA Strada: BARIERA VALCII Nr. BL: Scara: Etaj:	Nova Power & Gas S.R.L.	SC FLASH LIGHTING SERVICES SA	4.554	4.928	4.264	4.363	2.766	3.493	2.556	3.608	4.025	4.481	4.912	5.575

51577116	CRAIOVA Strada: BARIERA VALCII Nr: BL: Scara: Etaj:	Nova Power & Gas S.R.L.	SC FLASH LIGHTING SERVICES SA	2.045	1.962	1.927	1.986	1.201	1.595	1.207	1.707	1.878	2.145	2.392	2.656
51577118	CRAIOVA Strada: BRAZDA LUI NOVAC Nr: 2 BL: Scara: Etaj:	Nova Power & Gas S.R.L.	SC FLASH LIGHTING SERVICES SA	1.045	1.072	802	702	634	607	540	973	997	1.172	1.382	1.629
51577119	CRAIOVA Strada: BRAZDA LUI NOVAC Nr: 2 BL: Scara: Etaj:	Nova Power & Gas S.R.L.	SC FLASH LIGHTING SERVICES SA	747	661	843	549	548	450	449	636	587	684	863	1.031
51577276	CRAIOVA Strada: ROVINE Nr: BL: Scara: Etaj: Apartament:	Nova Power & Gas S.R.L.	SC FLASH LIGHTING SERVICES SA	4.947	6.221	4.418	4.046	3.381	3.947	3.522	3.686	3.977	5.428	6.177	7.349
51577304	CRAIOVA Strada: STEFAN CEL MARE Nr: BL: Scara: Etaj:	Nova Power & Gas S.R.L.	SC FLASH LIGHTING SERVICES SA	4.005	4.616	4.173	3.039	2.760	2.583	2.398	3.478	3.229	3.771	4.853	5.636
51577385	CRAIOVA Strada: ROVINE Nr: BL: Scara: Etaj: Apartament:	Nova Power & Gas S.R.L.	SC FLASH LIGHTING SERVICES SA	1.956	2.022	1.440	1.419	1.408	1.623	1.439	1.561	1.708	2.339	2.720	3.243
51579372	CRAIOVA Strada: ROVINE Nr: 1 BL: Scara: Etaj:	Nova Power & Gas S.R.L.	SC FLASH LIGHTING SERVICES SA	700	898	640	583	477	563	501	513	554	744	867	1.033
51586620	CRAIOVA Strada: CRAIOVITA NOUA Nr: 2 BL: Scara: Etaj:	Nova Power & Gas S.R.L.	SC FLASH LIGHTING SERVICES SA	9.064	9.200	8.885	6.748	6.065	5.161	5.172	7.501	7.334	7.764	10.781	9.896
51587137	CRAIOVA Strada: CRAIOVITA NOUA Nr: 2 BL: Scara: Etaj:	Nova Power & Gas S.R.L.	SC FLASH LIGHTING SERVICES SA	732	786	731	518	474	396	409	559	567	594	948	851
51586623	CRAIOVA Strada: CRAIOVITA NOUA Nr: 2 BL: Scara: Etaj:	Nova Power & Gas S.R.L.	SC FLASH LIGHTING SERVICES SA	715	783	684	435	577	445	441	567	560	594	901	774
51600503	CRAIOVA Strada: CRAIOVITA NOUA Nr: PT 269 BL: 54A Scara:	Nova Power & Gas S.R.L.	SC FLASH LIGHTING SERVICES SA	3.277	3.222	3.427	2.420	2.198	2.225	1.928	2.747	2.598	2.938	4.145	3.657
51604585	CRAIOVA Strada: B- DUL 1 MAI Nr: 1 BL: 134 Scara: Etaj:	Nova Power & Gas S.R.L.	SC FLASH LIGHTING SERVICES SA	1.567	1.338	1.597	1.095	989	1.125	912	1.374	1.376	1.553	1.811	2.198

51578963	CRAIOVA Strada: ROVINE Nr: 1 BL: Scara: Etaj:	Nova Power & Gas S.R.L.	SC FLASH LIGHTING SERVICES SA	421	507	366	337	278	329	294	306	328	443	517	599
51579374	CRAIOVA Strada: ROVINE Nr: 1 BL: Scara: Etaj:	Nova Power & Gas S.R.L.	SC FLASH LIGHTING SERVICES SA	1.106	1.383	1.004	919	760	892	801	831	896	1.212	1.347	1.629
51578965	CRAIOVA Strada: ROVINE Nr: 1 BL: Scara: Etaj:	Nova Power & Gas S.R.L.	SC FLASH LIGHTING SERVICES SA	793	963	690	635	523	617	550	571	621	836	962	1.126
51579370	CRAIOVA Strada: ROVINE Nr: 1 BL: Scara: Etaj:	Nova Power & Gas S.R.L.	SC FLASH LIGHTING SERVICES SA	1.850	2.313	1.649	1.525	1.255	1.484	1.352	1.390	1.503	2.015	2.318	2.750
51577347	CRAIOVA Strada: BRAZDA LUI NOVAC Nr: 2 BL: Scara: Etaj:	Nova Power & Gas S.R.L.	SC FLASH LIGHTING SERVICES SA	2.274	2.417	2.390	2.009	1.717	1.597	1.656	1.901	2.139	2.537	2.631	2.923
51577359	CRAIOVA Strada: BRAZDA LUI NOVAC Nr: 2 BL: Scara: Etaj:	Nova Power & Gas S.R.L.	SC FLASH LIGHTING SERVICES SA	845	0	392	1.037	909	813	814	941	1.039	1.271	1.270	1.467
51579389	CRAIOVA Strada: CALEA BUCURESTI Nr: 1 BL: Scara: Etaj:	Nova Power & Gas S.R.L.	SC FLASH LIGHTING SERVICES SA	2.549	3.349	2.966	2.525	1.998	1.559	1.676	1.880	2.130	2.519	2.602	2.874
51600499	CRAIOVA Strada: CALEA BUCURESTI Nr: 155 BL: Scara: Etaj:	Nova Power & Gas S.R.L.	SC FLASH LIGHTING SERVICES SA	82	86	85	71	64	57	60	68	76	90	97	106
51577352	CRAIOVA Strada: BRAZDA LUI NOVAC Nr: 2 BL: Scara: Etaj:	Nova Power & Gas S.R.L.	SC FLASH LIGHTING SERVICES SA	1.617	1.462	1.820	1.056	1.053	1.061	893	1.337	1.314	1.575	1.959	2.306
51577356	CRAIOVA Strada: BRAZDA LUI NOVAC Nr: 2 BL: Scara: Etaj:	Nova Power & Gas S.R.L.	SC FLASH LIGHTING SERVICES SA	956	1.015	868	655	635	597	556	806	758	888	1.140	1.321
51577380	CRAIOVA Strada: PIATA Garii Nr: BL: Scara: Etaj:	Nova Power & Gas S.R.L.	SC FLASH LIGHTING SERVICES SA	2.060	2.502	2.011	1.844	1.185	1.620	1.420	1.447	1.408	2.359	2.469	2.927
51579003	CRAIOVA Strada: CALEA UNIRII Nr: 2 BL: blM2 Scara: Etaj:	Nova Power & Gas S.R.L.	SC FLASH LIGHTING SERVICES SA	1.514	1.783	1.255	1.260	995	862	730	1.212	1.110	1.243	1.816	2.293

51579373	CRAIOVA Strada: ROVINE Nr: 1 BL: Scara: Etaj:	Nova Power & Gas S.R.L.	SC FLASH LIGHTING SERVICES SA	137	166	121	112	95	116	106	108	111	145	169	200
51579377	CRAIOVA Strada: LAPUS Nr: 1 BL: Scara: Etaj:	Nova Power & Gas S.R.L.	SC FLASH LIGHTING SERVICES SA	2.114	2.439	1.966	1.582	1.334	1.591	1.403	1.561	1.715	1.969	2.619	3.047
51579378	CRAIOVA Strada: PIATA GARII Nr: 1 BL: Scara: Etaj:	Nova Power & Gas S.R.L.	SC FLASH LIGHTING SERVICES SA	3.511	4.222	3.475	2.960	2.464	2.933	2.596	2.666	2.834	3.778	4.212	5.159
51579382	CRAIOVA Strada: LAPUS ARGES Nr: 1 BL: Scara: Etaj:	Nova Power & Gas S.R.L.	SC FLASH LIGHTING SERVICES SA	1.125	1.203	992	912	755	887	790	822	882	1.112	1.429	1.612
51579390	CRAIOVA Strada: CALEA BUCURESTI Nr: 1 BL: Scara: Etaj:	Nova Power & Gas S.R.L.	SC FLASH LIGHTING SERVICES SA	1.559	1.669	1.499	1.334	1.077	1.255	1.100	1.143	1.257	1.719	1.962	1.788
51583362	CRAIOVA Strada: ARIES Nr: 1 BL: Scara: Etaj: Apartament:	Nova Power & Gas S.R.L.	SC FLASH LIGHTING SERVICES SA	801	742	638	622	505	465	470	717	844	851	875	1.037
51583365	CRAIOVA Strada: BALTENI Nr: 1 BL: Scara: Etaj:	Nova Power & Gas S.R.L.	SC FLASH LIGHTING SERVICES SA	3.101	3.328	3.482	2.187	2.026	2.005	1.526	2.165	2.724	2.938	3.822	4.153
51583579	CRAIOVA Strada: CAPRIOAREI Nr: 1 BL: Scara: Etaj:	Nova Power & Gas S.R.L.	SC FLASH LIGHTING SERVICES SA	7.381	8.745	7.684	6.072	4.505	4.588	3.417	4.471	5.331	5.763	8.130	9.480
51583643	CRAIOVA Strada: BRESTEI Nr: 1 BL: Scara: Etaj:	Nova Power & Gas S.R.L.	SC FLASH LIGHTING SERVICES SA	4.986	4.710	5.457	3.812	3.181	3.197	2.508	3.960	4.533	4.502	5.493	7.219
51586572	CRAIOVA Strada: PARULUI Nr: 1 BL: Scara: Etaj:	Nova Power & Gas S.R.L.	SC FLASH LIGHTING SERVICES SA	4.158	3.965	3.583	3.609	2.599	2.761	2.548	3.202	3.429	3.756	5.065	5.688
51586608	CRAIOVA Strada: VANTULUI Nr: 1 BL: Scara: Etaj:	Nova Power & Gas S.R.L.	SC FLASH LIGHTING SERVICES SA	347	354	355	261	246	216	209	289	273	309	351	345
51586849	CRAIOVA Strada: VALEA ROSIE Nr: 1 BL: Scara: Etaj:	Nova Power & Gas S.R.L.	SC FLASH LIGHTING SERVICES SA	504	530	503	420	364	388	289	401	454	599	644	712

51587111	CRAIOVA Strada: CALEA BUCURESTI Nr. 1 BL: Scara: Etaj:	Nova Power & Gas S.R.L.	SC FLASH LIGHTING SERVICES SA	1.132	1.131	1.149	697	834	793	718	780	760	1.135	1.467	1.629
51587115	CRAIOVA Strada: BRANCUSI CONSTANTIN Nr. 1	Nova Power & Gas S.R.L.	SC FLASH LIGHTING SERVICES SA	222	201	215	155	138	350	30	180	169	206	254	315
51587118	CRAIOVA Strada: 1 DECEMBRIE 1918 Nr: 1 BL: Scara: Etaj:	Nova Power & Gas S.R.L.	SC FLASH LIGHTING SERVICES SA	377	312	416	327	196	381	219	335	290	338	443	513
51586626	CRAIOVA Strada: CRAIOVITA NOUA Nr: 2 BL: Scara: Etaj:	Nova Power & Gas S.R.L.	SC FLASH LIGHTING SERVICES SA	2.231	1.857	1.201	2.427	1.418	1.563	1.105	1.554	1.590	1.758	3.556	3.571
51586627	CRAIOVA Strada: CRAIOVITA NOUA Nr: 2 BL: Scara: Etaj:	Nova Power & Gas S.R.L.	SC FLASH LIGHTING SERVICES SA	1.779	2.768	763	1.347	937	1.340	1.078	1.481	1.533	1.610	2.331	1.827
51586824	CRAIOVA Strada: GEORGE ENESCU Nr: 4 BL: Scara: Etaj:	Nova Power & Gas S.R.L.	SC FLASH LIGHTING SERVICES SA	2.933	2.906	3.040	2.117	1.926	2.539	1.767	2.563	2.421	2.696	3.413	4.019
51586830	CRAIOVA Strada: BRAZDA LUI NOVAC Nr: 2 BL: Scara: Etaj:	Nova Power & Gas S.R.L.	SC FLASH LIGHTING SERVICES SA	1.153	1.004	1.405	966	844	744	655	959	905	1.094	1.438	1.466
51586833	CRAIOVA Strada: BRAZDA LUI NOVAC Nr: 2 BL: Scara: Etaj:	Nova Power & Gas S.R.L.	SC FLASH LIGHTING SERVICES SA	1.303	1.177	1.275	1.976	2.919	1.591	279	588	562	711	870	1.030
51593413	CRAIOVA Strada: BRAZDA LUI NOVAC Nr: 5 BL: Scara: Etaj:	Nova Power & Gas S.R.L.	SC FLASH LIGHTING SERVICES SA	2.914	2.950	3.206	2.207	2.063	2.062	1.737	2.488	2.394	2.878	3.274	4.031
51579005	CRAIOVA Strada: A1 CUZA Nr: 1 BL: bl.IJK Scara: Etaj:	Nova Power & Gas S.R.L.	SC FLASH LIGHTING SERVICES SA	8.456	5.498	5.174	5.989	5.122	7.855	6.031	8.259	7.066	7.286	13.445	11.398
51579379	CRAIOVA Strada: CALEA BUCURESTI Nr: 1 BL: Scara: Etaj:	Nova Power & Gas S.R.L.	SC FLASH LIGHTING SERVICES SA	4.725	3.584	3.423	3.370	3.328	3.364	3.569	4.039	4.625	5.378	7.241	8.832
51586525	CRAIOVA Strada: CARACAL Nr: 1 BL: Scara: Etaj:	Nova Power & Gas S.R.L.	SC FLASH LIGHTING SERVICES SA	4.350	4.692	4.325	3.572	3.333	3.050	3.229	3.634	3.979	4.608	5.105	5.665

51587129	CRAIOVA Strada: LIPSCANI Nr: 1 BL: Scara: Etaj:	Nova Power & Gas S.R.L.	SC FLASH LIGHTING SERVICES SA	7.729	8.045	7.973	5.728	5.756	4.715	2.404	8.324	6.349	7.070	10.266	9.057
51587135	CRAIOVA Strada: BLD.NICOLAE TITULESCU Nr: 2 BL: Scara: Etaj:	Nova Power & Gas S.R.L.	SC FLASH LIGHTING SERVICES SA	2.915	2.832	3.065	2.411	2.236	2.079	2.004	2.640	2.514	2.926	3.701	4.270
51586847	CRAIOVA Strada: GEORGE ENESCU Nr: 4 BL: Scara: Etaj:	Nova Power & Gas S.R.L.	SC FLASH LIGHTING SERVICES SA	765	730	785	664	624	544	486	678	713	909	877	972
51586841	CRAIOVA Strada: BLD.NICOLAE TITULESCU Nr: 1 BL: Scara: Etaj:	Nova Power & Gas S.R.L.	SC FLASH LIGHTING SERVICES SA	1.598	1.723	1.697	1.382	1.250	1.218	1.031	1.326	1.499	1.741	1.857	2.077
51586846	CRAIOVA Strada: PRIMAVERII Nr: 1 BL: Scara: Etaj:	Nova Power & Gas S.R.L.	SC FLASH LIGHTING SERVICES SA	975	1.025	997	878	798	685	696	795	912	1.069	1.118	1.249
51752777	CRAIOVA Strada: SINAIA Nr: 1-350 BL: Scara: Etaj:	Nova Power & Gas S.R.L.	SC FLASH LIGHTING SERVICES SA	6.972	5.952	5.808	5.847	5.615	5.143	4.195	4.726	4.166	6.162	5.756	6.972
51586565	CRAIOVA Strada: AMARADIA Nr: 1 BL: Scara: Etaj:	Nova Power & Gas S.R.L.	SC FLASH LIGHTING SERVICES SA	3.631	2.979	2.939	2.329	2.175	2.071	2.087	2.170	2.462	3.071	3.260	3.631
51600484	CRAIOVA Strada: PLAIUL VULCANESTI Nr: 1 BL: Scara: Etaj:	Nova Power & Gas S.R.L.	SC FLASH LIGHTING SERVICES SA	515	415	397	323	291	313	265	314	349	430	453	515



II. PIESE DESENATE

1. Plan de amplasare in zona;
2. Plan de situatie;
3. Planuri generale, fatade si sectiuni caracteristice de arhitectura cotate, scheme de principiu pentru rezistenta si instalatii, volumetrii, scheme functionale, izometrice sau planuri specifice, dupa caz;

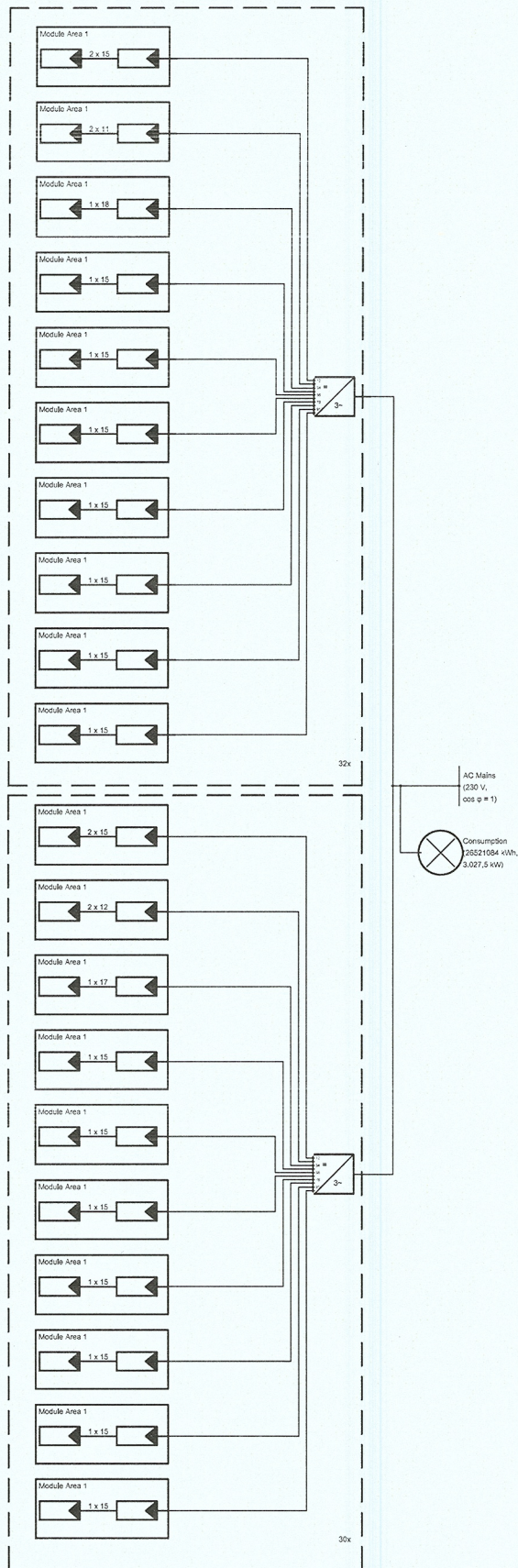

PROIECTANT GENERAL: CONCEPTYX ENERGY S.R.L. Str. Cardinal Luia Hosiu, nr. 12C, Ico. Florest, Jud. Cluj		Beneficiar: COMUNA CRANCIUA Instalarea unei noi capacitati de productie a energiei pentru autoconsum din surse solare in COMUNA CRANCIUA	Proiect nr. 1 B / 30.01
Sef proiect: Dr. Ing. Nagru George		Amplasament: CRANCIUA, JUD. CLUJ	Specialitate: Instalatii
Proiectat: Ing. Boba Marius	Data: 01. 2024	Titlu plansa: SCHEMA FUNCTIONALA	Faza: S.F.
Intocmit: Ing. Lita Serban			Plansa nr. P1-4

Acest document este proprietatea CONCEPTYX ENERGY S.R.L. si este destinat exclusiv utilizarii in scopul pentru care a fost emis. In cazul in care este folosit in alt scop sau este copiat, distribuit sau publicat fara acordul scris al CONCEPTYX ENERGY S.R.L., se va considera nula si void.

MUNICIPIUL CRAIOVA
PRIMĂRIA MUNICIPIULUI CRAIOVA
Direcția Juridică, Asistență de Specialitate și Contencios Administrativ
Nr. 85159/ 27.02.2024

RAPORT DE AVIZARE

Având în vedere:

Referatul de aprobare nr. 84207/27.02.2024

Raportul nr. 84213/27.02. 2024, privind aprobarea documentației tehnico-economice, faza Studiu de Fezabilitate și a indicatorilor tehnico – economici aferenți obiectivului de investiții „Instalarea unei noi capacități de producere a energiei pentru autoconsum din surse solare în municipiul Craiova”,

Prevederile part. 44 alin.(1) din Legea nr. 273/2006 privind finanțele publice locale, și H.G. nr. 907/2016 privind etapele de elaborare și conținutul-cadru al documentațiilor tehnico-economice aferente obiectivelor/proiectelor de investiții finanțate din fonduri publice, precum și art. 129 alin. 2 lit. b), alin. 4 lit. d), coroborat cu art. 139 alin. (1) din Ordonanța de urgență nr. 57/2019 privind Codul administrativ, cu modificările și completările ulterioare

In temeiul art. 129 alin 2 lit.b, coroborat cu alin.4 lit.d și art. 196 alin. 1 lit. a din O.U.G. nr. 57/2019 privind Codul Administrativ, cu modificările și completările ulterioare,

Potrivit Legii nr. 514/2003 privind organizarea și exercitarea profesiei de consilier juridic;

AVIZĂM FAVORABIL

propunerea Serviciului Transport Public Local, Siguranța Circulației și Guvernanță Corporativă, Direcția Servicii Publice, privind aprobarea documentației tehnico-economice, faza Studiu de Fezabilitate și a indicatorilor tehnico – economici aferenți obiectivului de investiții „Instalarea unei noi capacități de producere a energiei pentru autoconsum din surse solare în municipiul Craiova”.

Director Executiv,
Ovidiu Mischianu

Îmi asum responsabilitatea privind realitatea
si legalitatea în solidar cu intocmitorul in scrisului
Semnătura:

Intocmit,
cons. Jur. Georgeta Nefiru

Îmi asum responsabilitatea privind legalitatea
actului administrativ
Semnătura:

MUNICIPIUL CRAIOVA
PRIMĂRIA MUNICIPIULUI CRAIOVA
Direcția Servicii Publice
Serviciul Transport Public Local, Siguranța Circulației și Guvernanță Corporativă
Nr. 87795 / .2024

Raport privind modificarea Raportului nr. 84213/27.02.2024

Prin raportul nr. 84213/27.02.2024 s-a supus aprobării Consiliului Local al Municipiului Craiova, aprobarea Documentației SF pentru obiectivul de investiții: „Instalarea Unei Noi Capacități De Producere A Energiei Electrice Din Surse Solare Cu O Capacitate De Minim 6200 Kw În Municipiul Craiova”.

Menționăm că datorită unei erori materiale, titlul proiectului a fost redactat incorect, varianta corectă fiind **"Instalarea unei noi capacități de producere a energiei pentru autoconsum din surse solare în Municipiul Craiova"**.

Având în vedere cele menționate mai sus, va rugăm să supuneți aprobării Consiliului Local al Municipiului Craiova modificarea titlului proiectului astfel **"Instalarea unei noi capacități de producere a energiei pentru autoconsum din surse solare în Municipiul Craiova"**.

VICEPRIMAR,
Aurelia Filip

Director Executiv,
Delia Ciucă

Îmi asum responsabilitatea privind realitatea și legalitatea în solidar cu întocmitorul înscrisului

Data:

Semnătura:

Director Executiv Adj.,
Alin Glăvan

Îmi asum responsabilitatea privind realitatea și legalitatea în solidar cu întocmitorul înscrisului

Data:

Semnătura:

Șef Serviciu,
Claudiu Iancu

Îmi asum responsabilitatea privind realitatea și legalitatea în solidar cu întocmitorul înscrisului

Data:

Semnătura:

Întocmit,
consilier Adrian Atitienei

Îmi asum responsabilitatea pentru fundamentarea, realitatea și legalitatea întocmirii acestui act oficial

Data:

Semnătura: